

# Funkschau

Postversandort München

*Vereinigt mit dem Radio-Magazin*

MIT FERNSEH-TECHNIK, SCHALLPLATTE UND TONBAND



MESSE HANNOVER

FRANZIS-VERLAG

HALLE 11  
STAND 46

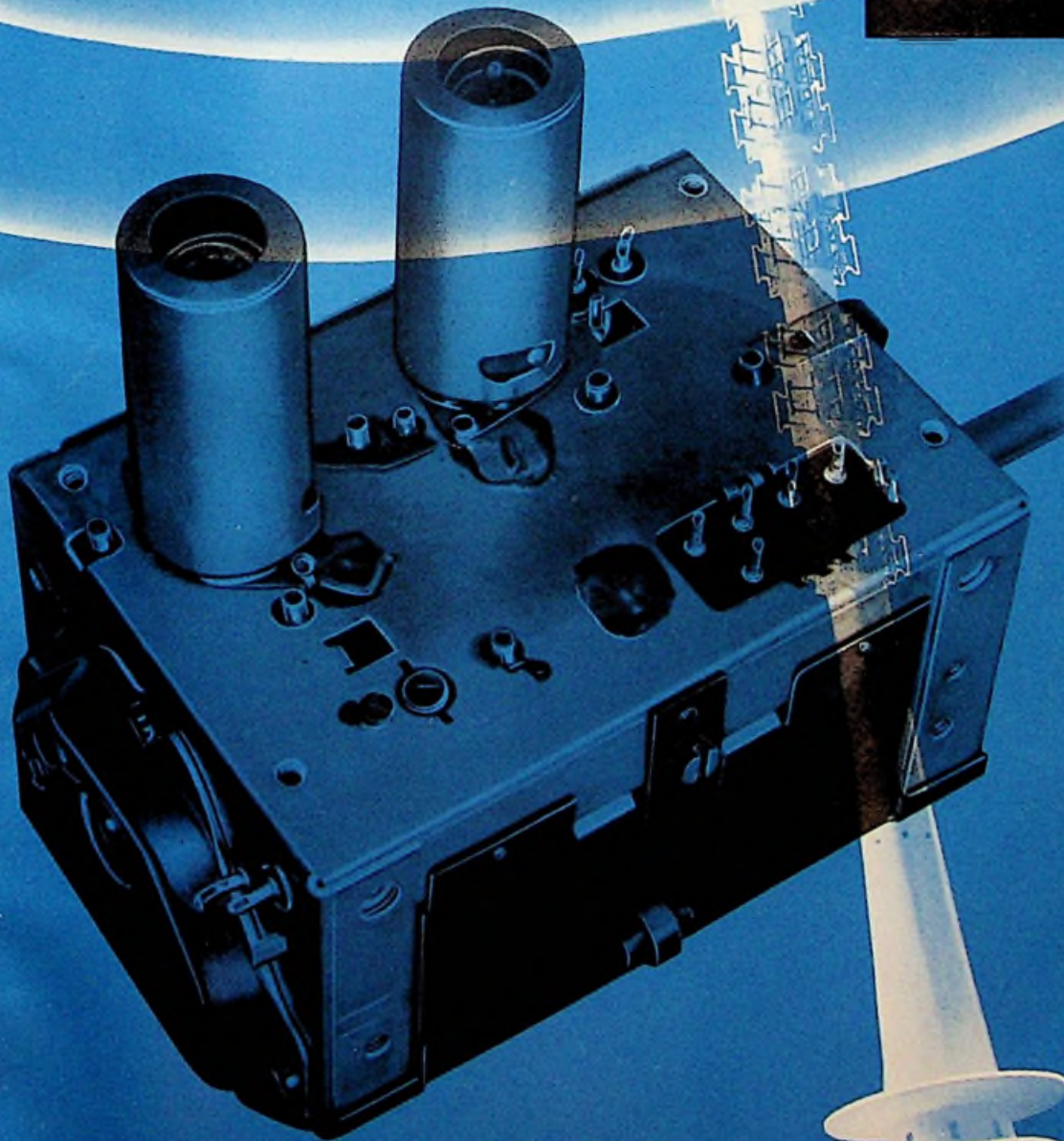

Laborberichte  
Messe-Neuerungen  
Bauanleitungen  
Amateur-Nachrichten  
Schaltungssammlung  
Werkstattpraxis

9

I. MAI- | PREIS  
HEFT | 1.20 DM

1958

mit Praktikerteil  
und Ingenieurseiten

UNSERE

# Alleinvertretungen

**BOMAC LABORATORIES INC.**  
BEVERLY, MASS.  
Spezialröhren



**CASCADE RESEARCH CORP.**  
LOS GATOS, CALIF.  
Ferrit-Teile



**ALLEN B. DU MONT LABORATORIES INC.**  
CLIFTON, NEW JERSEY  
Oszillographen, Multiplerröhren,  
Kathodenstrahlröhren



**EITEL-McCULLOUGH INC.**  
SAN BRUNO, CALIF.  
Hochleistungs-Klystronröhren,  
Sende- und Verstärkerrohren



**ELECTRO-MEASUREMENTS INC.**  
PORTLAND, OREGON  
Meßbrücken, Potentiometer



**HAMNER ELECTRONICS CO.**  
PRINCETON, N. Y.  
Kernphysikalische Meßgeräte



**THE HARSHAW CHEMICAL CO.**  
CLEVELAND, OHIO  
Natrium-Jodid und verwandte Kristalle



**HEWLETT-PACKARD COMPANIE**  
PALO ALTO, CALIF.  
Laborgeräte, komplette Meßplätze



**KEITHLEY INSTRUMENTS INC.**  
CLEVELAND, OHIO  
Elektronische Meßgeräte



**F. L. MOSELEY CO.**  
PASADENA, CALIF.  
Koordinaten-Schreiber



**RADIO CORPORATION OF AMERICA**  
NEW YORK, N. Y.  
Rundfunk-Fernseh-Einrichtungen,  
Nachrichtengeräte, Röhren



**RADIO FREQUENCY LABS. INC.**  
BOONTON, N. J.  
Meß- und Prüfgeräte



**RAYTHEON MANUFACTURING CO.**  
WALTHAM, MASS.  
Spezialröhren



**VARIAN ASSOCIATES**  
PALO ALTO, CALIF.  
Klystronröhren



# Transistoren

in aller Welt bewährt

von der Radio Corporation of America

**Hermetisch abgeschirmt**

**für industrielle Anwendungen vorzüg-  
lich verwendbar**

**für hohe Frequenzen**

(VHF) geeignet durch Aufbau als Trift-Transistor:

2 N 384 für VHF-Verstärker bis 100 MHz  
für VHF-Oszillatoren bis 250 MHz

**für normale Rundfunkfrequenzen**

geeignet:

2 N 370 für HF-Verstärker 50 db bei 1,5 MHz  
17 db bei 20 MHz  
2 N 371 als Oszillator verwendbar bis 30 MHz  
2 N 372 als Mischer verwendbar bis 30 MHz

**Schalter-Transistoren**

für elektronische Rechengeräte:

2 N 578 Max. Kollektorstr. 0,4 A Grenzfrequenz 3 MHz  
2 N 579 Max. Kollektorstr. 0,4 A Grenzfrequenz 5 MHz  
2 N 580 Max. Kollektorstr. 0,4 A Grenzfrequenz 10 MHz

Nähere Daten über diese und andere RCA-Transistoren  
sowie über RCA-Röhren senden wir Ihnen gerne zu.

ALLEINVERTRIEB: SCHNEIDER, HENLEY & CO. G.M.B.H.

München 2, Maximilianspl. 12a, Telef.: 29 21 66/67, Telegr.: Elekttradimex

ALLEINVERTRIEB: SCHNEIDER, HENLEY & CO. G.M.B.H.

München 2, Maximilianspl. 12a, Telef.: 29 21 66/67, Telegr.: Elekttradimex

...jetzt auch mit UKW



### BABYPHON 200

Der bildschöne, handliche UKW-Koffersuper mit moderner gedruckter Schaltung und elektrischem Plattenspieler

- 12 UKW-, 8 AM-Kreise - 7 Stromsparröhren + 3 Germ.-Dioden
- Neue vollautomatische Orts-Fernempfangs-Antennenschaltung
- Elektrischer Plattenspieler für M 45-Platten mit allem Komfort: Automatische Drehzahlregelung - **Selbsttätiges Abschalten nach Abspielen der Platte** - Unverlierbare, versenkbare Reduzierscheibe für M 45-Platten mit großem Mittelloch.
- Batterie-Netzbetrieb mit einsetzbarem Netzvorsatz möglich.

**DM 289.-**

### BABYPHON 101

Der einmalig preisgünstige, in aller Welt vieltausendfach bewährte Phono-Koffersuper für Mittel-, Lang- bzw. Kurzwelle mit dem neuen elektrischen Plattenspieler

**nur DM 199.-**

**Eine große Überraschung**  
haben wir für Sie auf der Deutschen  
Industrie-Messe Hannover 1958  
Bitte besuchen Sie uns  
**Halle 11 · Stand 16**



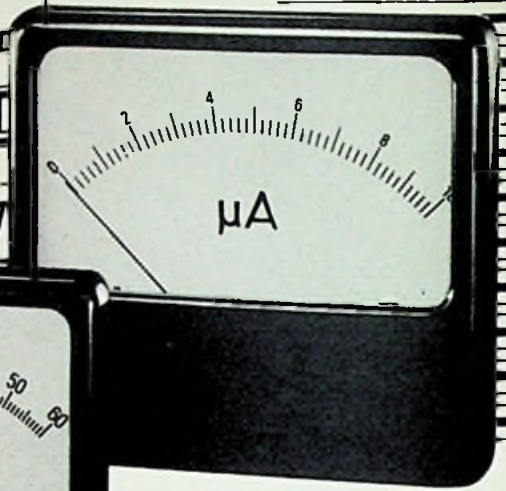
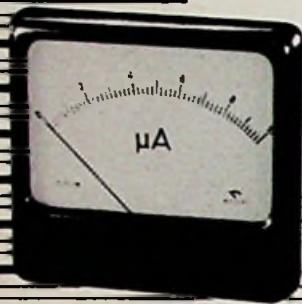

**Moderne  
Meßinstrumente**  
für Schalttafeln und  
für Geräte-Einbau

**GOSSEN**

# SELENGLEICHRICHTERSÄTZE MIT HOHER STROMBELASTBARKEIT

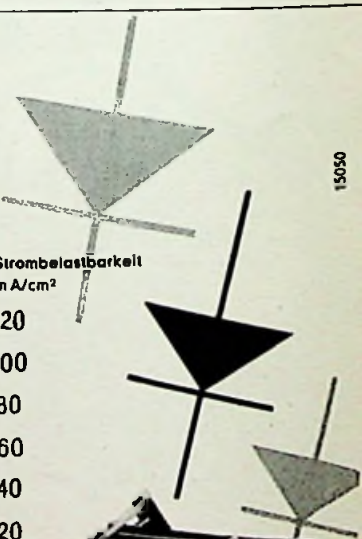
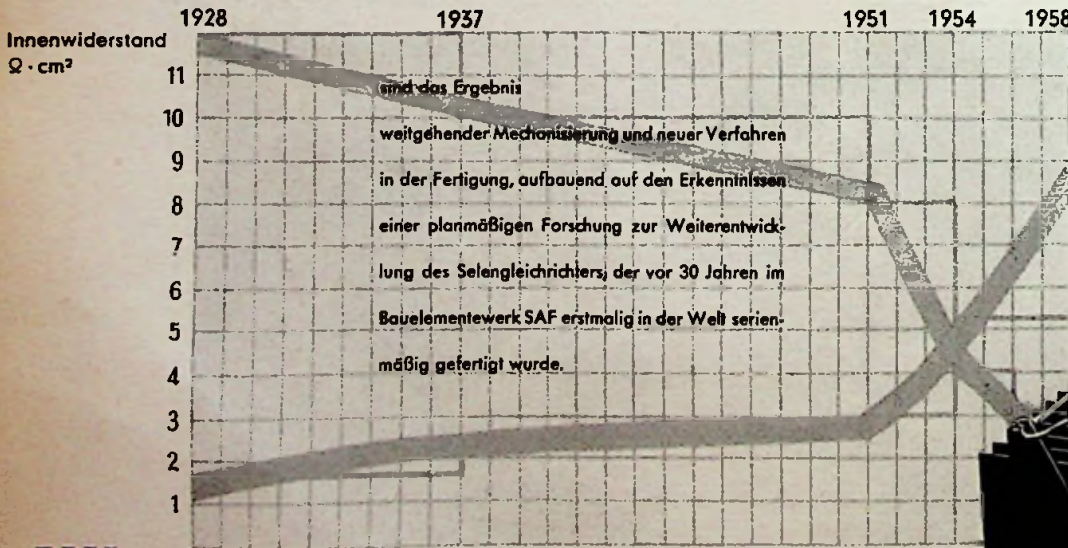

15050

SELENGLEICHRICHTER MIT MEHREREN MILLIONEN KW LEISTUNG SEIT 1945 GELIEFERT

**STANDARD ELEKTRIK LORENZ**

AKTIENGESELLSCHAFT

BAUELEMENTEWERK SAF NÜRNBERG

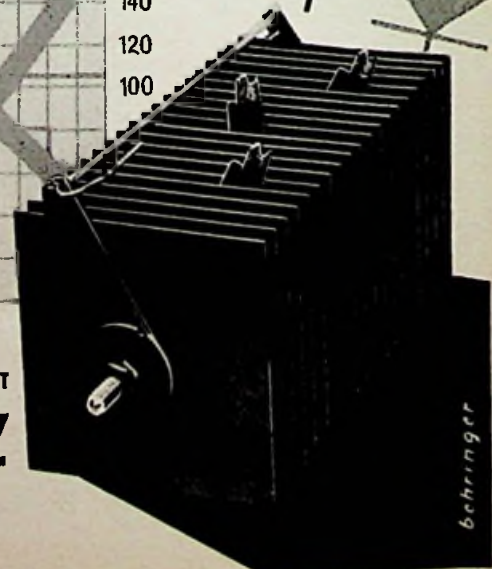

Behringer

IN ALLER WELT --

FÜR JEDEN FALL



D9

D11B

D19B



# MIKROFONE

*in international  
anerkannter Qualität*

für

RUNDFUNK	FERNSEHEN
TONFILM	ELA-ANLAGEN
UNTERWASSERSCHALL	TONBANDGERÄTE

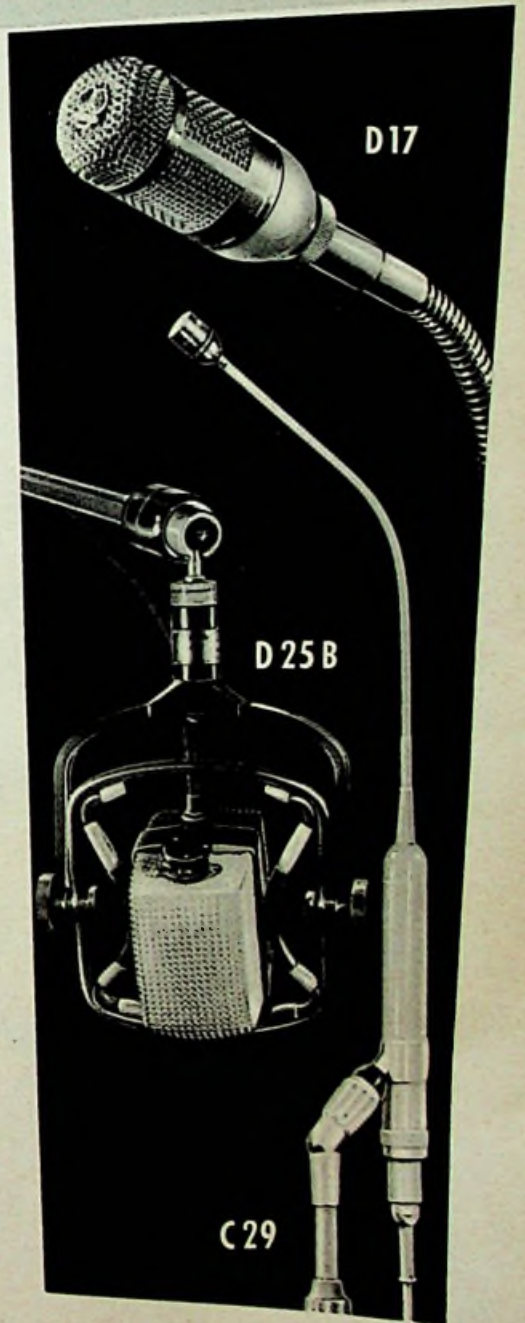

D17

D25B

C29

Neuheiten zeigen wir Ihnen auf unserem Stand 48/Halle 11  
der Deutschen Industrie-Messe, Hannover 1958



## AKUSTISCHE- u. KINO-GERÄTE GMBH

MÜNCHEN 15 · SONNENSTRASSE 20 · TELEFON 555545 · FERNSCHREIBER 0523626

*Durch Leistung Herthakit weltbekannt*



AG-10 Sinus-Rechteckgenerator, 20 Hz - 1 MHz, Ausgangsp. 10 V  
Bausatz DM 449. - Fertiges Gerät DM 494. -



EA-2 Hi-Fi-12 Watt Gegentakt-Vollverstärker  
Bausatz DM 229. - Fertiges Gerät DM 279. -



PS-3 Labor-Netzgerät, 0-500 V, elektronisch stabilisiert  
Bausatz DM 289. - Fertiges Gerät DM 329. -



VC-3 Eichgenerator, 1 KHz Rechteck, 0,03-100 V ss zum Vergleich von ss Spannungen an Oszillographen  
Bausatz DM 109. - Fertiges Gerät DM 129. -



CT-1 Kapazitätsprüfer, Schluß oder Blindprüfung in der Schaltung  
Bausatz DM 69.50 Fertiges Gerät DM 79. -

**DAYSTROM ELEKTRO G.M.B.H.**  
FRANKFURT/MAIN, FRIEDENSSTR. 10, TEL: 21522 / 25122

*Batteriebetrieb - Preis: Komplett mit Lautspielband  
dyn. Mikrofon und dyn. Lautsprecher*

DM 150.- OHNE BATTERIEN

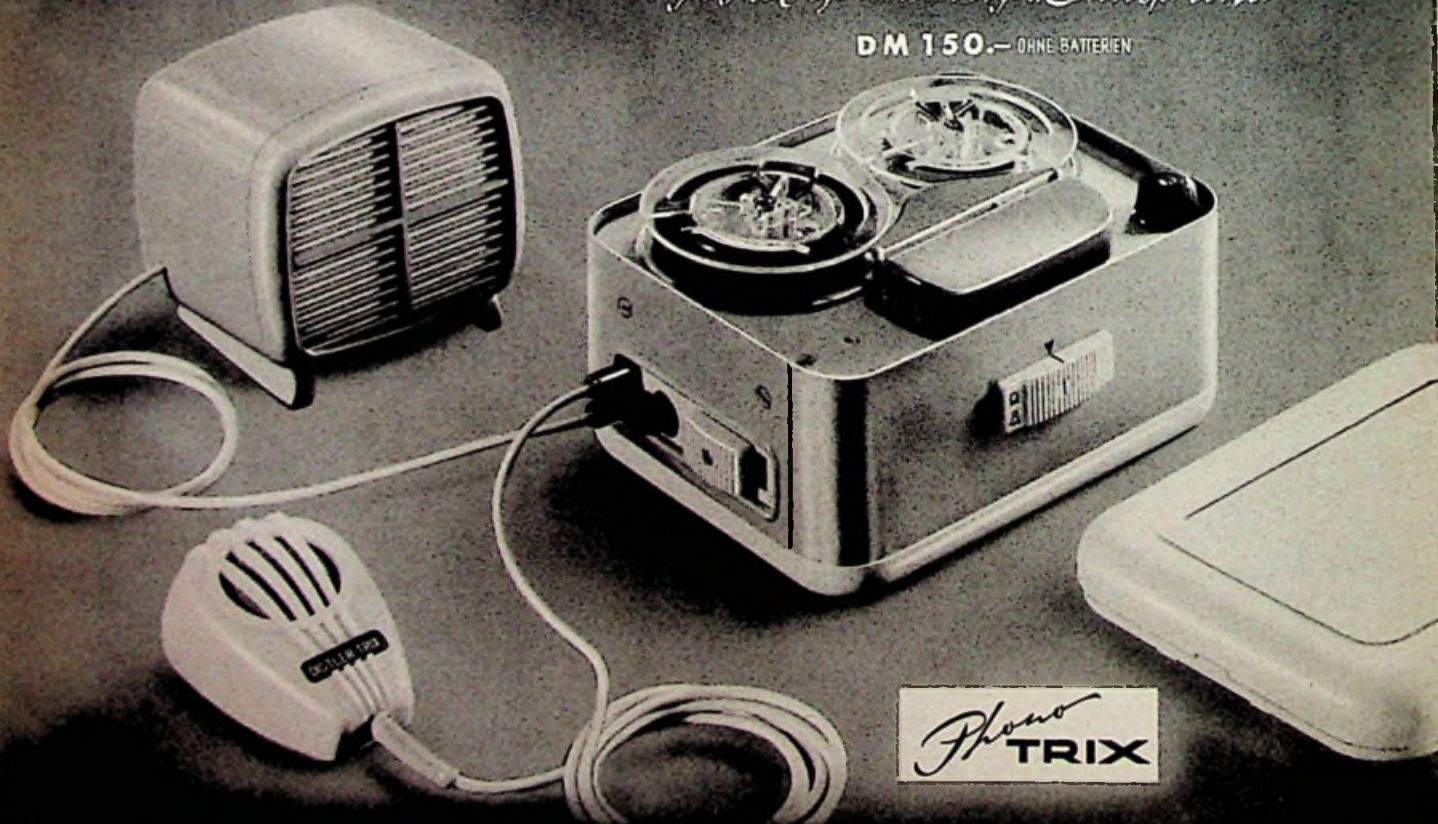

*Phono*  
**TRIX**

VEREINIGTE SPIELWARENFABRIKEN ERNST VOELK K.G. NÜRNBERG DAMMSTR. 5-11

Preussler

# Ringkern - Stelltransformatoren

(Regeltransformatoren)

Für die Fernseh-, Radio- und Elektrowerkstatt

Universaltransformatoren

UR 2 und URI 2

3 Umschaltbereiche, Einstellgenauigkeit ca. 2 mV

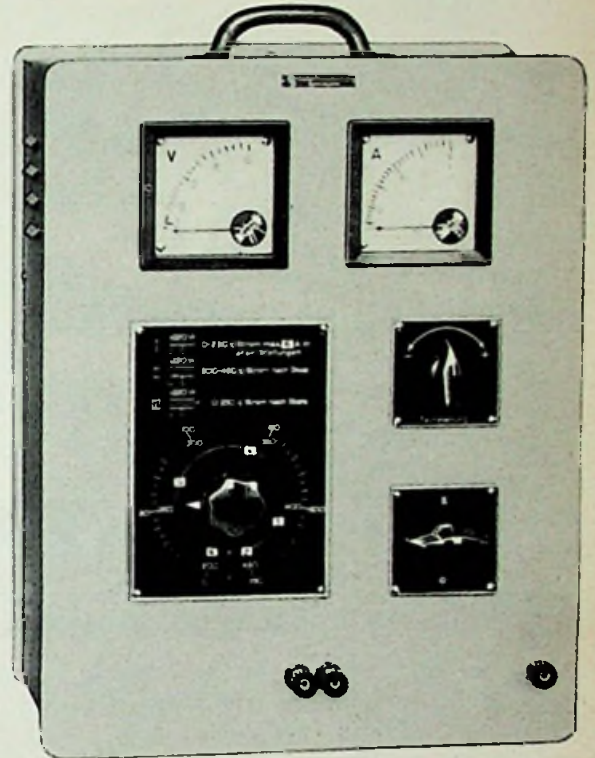
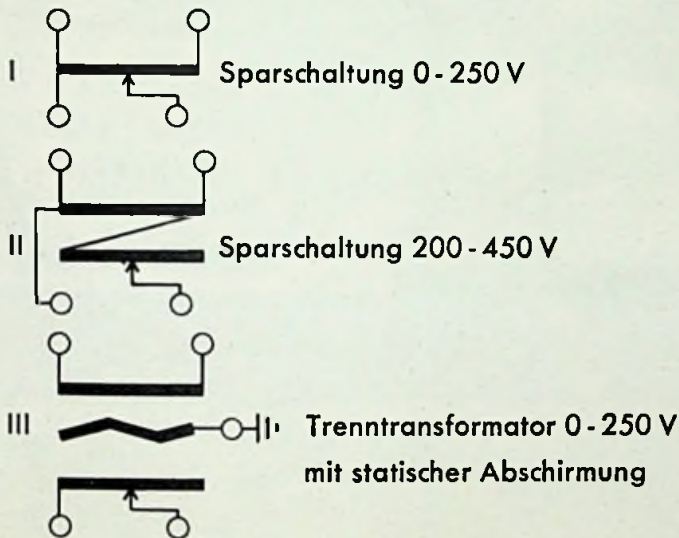

Die Geräte werden ohne Meßinstrumente (Type UR 2) und mit Volt- und Amperemeter (Type URI 2) geliefert. Das Voltmeter wird mit den Bereichen umgeschaltet. Primäranschluß mit Schnur und Schuko- bzw. Flakostecker, Sekundäranschluß an Apparateklemmen. Für Schalttafeleinbau werden die Teile einschließlich Skalen ohne Gehäuse geliefert.

Dauerlast im Bereich		Ohne Meßinstrumente			Mit Volt- und Amperemeter		
I	II und III	Type	im Gehäuse	Einbauteile	Type	im Gehäuse	Einbauteile
A	A		Nettopreis			Nettopreis	
			DM	DM		DM	DM
6	6-2	UR 2/6	270.—	220.—	URI 2/6	380.—	310.—
10	10-3	UR 2/10	350.—	280.—	URI 2/10	440.—	370.—
15	15-4,5	UR 2/15	430.—	350.—	URI 2/15	530.—	450.—
20	20-6	UR 2/20	530.—	450.—	URI 2/20	630.—	550.—
25	25-9	UR 2/25	620.—	540.—	URI 2/25	720.—	640.—

SONDERTYPE TR 3, speziell für die Fernsehwerkstatt:

Trenntransformator (Schaltung III) mit Abschirmung 0 - 250 V, bis 100 V mit 3 A, von 100 - 250 V mit 400 Watt belastbar. Mit eingebautem Voltmeter. Ausgang: 1 Normal- und 1 Schukosteckdose. Auf Wunsch statt Normaldose Apparateklemmen. Einstellgenauigkeit ca. 0,5 V.

Preis im Gehäuse **180.— DM netto**, Einbautransformator allein **128.— DM**.

Zur Deutschen Industriemesse in Hannover  
finden Sie uns  
in Halle 10, Stand 712

Walter Preussler KG.

Berlin-Neukölln

Kienitzer Straße 98



**KATHREIN**

Breitband-Fernseh-Antenne  
Multigant →

Neue Breitband-  
Verstärker-Typen

Verbesserte  
FI-Antennen

**ANTON KATHREIN · ROSENHEIM (OBB.)**

Älteste Spezialfabrik für Antennen und Blitzschutzapparate

DEUTSCHE  
INDUSTRIEMESSE  
HANNOVER  
Halle 11 · Stand 40

**ISOPHON**  
lautsprecher

**High Fidelity**  
*nach Ihrer Wahl*

① Druckkammer-Hochmittelton-Breitstrahler  
Typ DHB 6/2-10  
Frequenzbereich 1000-16000 Hz  
belastbar: einzeln 6 Watt,  
mit Tiefton bis 15 Watt DM 96,-

② High Fidelity-Kombination „Druckstrahler“  
Typ K 3031  
Frequenzbereich 40-16000 Hz  
12 Watt DM 199,50

③ High Fidelity-Kombination „Druckstrahler“  
Typ G 3037  
Frequenzbereich 30-16000 Hz  
15 Watt DM 241,-

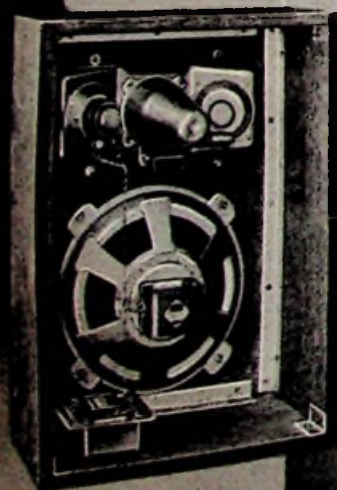

Typ K 3031

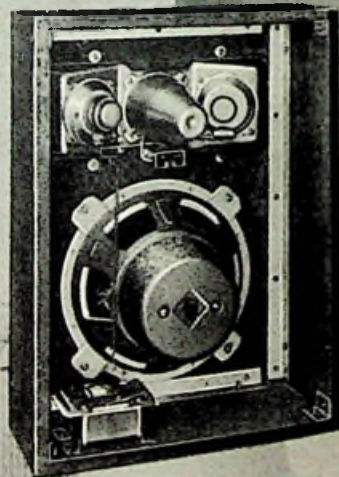

Typ G 3037

Typ DHB 6/2-10

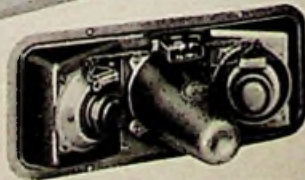

**ISOPHON-WERKE G.M.B.H., BERLIN-TEMPELHOF**  
Zur Deutschen Industrie-Messe Hannover: Halle 11 · Stand 41



# LOEWE



**RUNDFUNK**

**FERNSEHEN**

**DIE GROSSE MARKE**



# Constructa

## erwartet Sie in Hannover

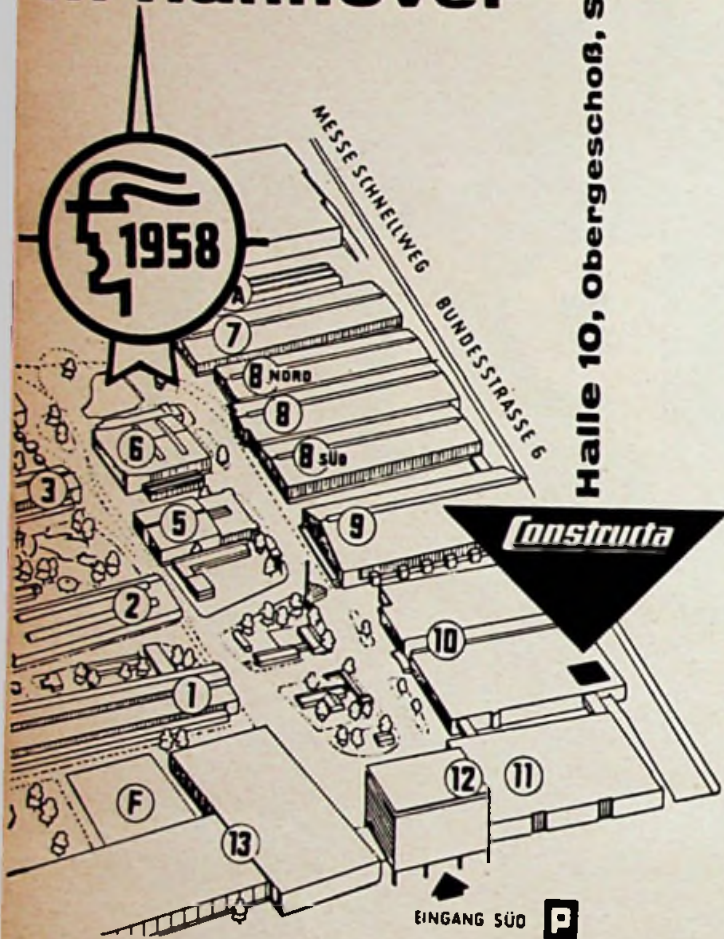

Halle 10, Obergeschoß, Stand Nr. 2015/2112

Verbesserungen und wirtschaftliche Erleichterungen sind die Hauptmerkmale der Modelle K 3 und K 5:

- fast 40% weniger Stromverbrauch
  - ca. 30% weniger Waschmittelverbrauch
  - **anschließbar auch an normalen Wechselstrom im Etagenhaushalt**
  - Verwendung **aller** Waschmittel
  - nur noch **einmalige** Zugabe der Waschmittel
  - Spezialwaschprogramm für stark verschmutzte Sachen bei Modell K 5
  - statt Bodenverankerung nach wie vor auch Aufkleben der Maschine möglich
  - Preissenkung bei Modell K 3 für Wechselstrom um 315,- DM, für Drehstrom um 200,- DM!
- Geblieden aber ist die „klassische Waschmethode“ mit allen ihren Vorzügen!**



Mod. K 5

**Generalvertretungen:** SAARLAND: Adolf Monz, Saarbrücken; OSTERREICH: Louise Schumits & Sohn, Wien; HOLLAND: Techn. Unie, Amsterdam; SCHWEIZ: Novelectric AG, Zürich; SCHWEDEN: Electroscandia, Stockholm. Ferner in BELGIEN, FINNLAND, FRANKREICH, ITALIEN, LUXEMBURG, NORWEGEN.

# WUMO

# Dokamix



AUS LIEBE  
ZUR MUSIK  
GESCHAFFEN



# WUMO

# Dokamix



DOKAMIX der Plattenwechsler für den wirklichen Musikfreund. In Konstruktion und Bedienung ein Maximum an Vollkommenheit.



DOKAMIX ist erprobt und narrensicher.



DOKAMIX wird in 3 Ausführungen, für Wechselstrom, Gleichstrom und Batteriebetrieb, geliefert.

Verlangen Sie bitte den neuen Wumo-DOKAMIX-Prospekt von

S

**WUMO-APPARATEBAU GMBH.**  
STUTTGART-ZUFFENHAUSEN



4-Element  
**FS-Antenne 3010 M**  
 (schwenkbar)  
 DM 19.90



Heinrich Zehnder Fabrik für Antennen und Radiozubehör Tennenbrunn/Schwarzwald

Technische Messe in Hannover, Halle 11, Stand 69

## Münzautomaten

für Fernsehgeräte und Waschmaschinen D.B.G.M.



**2 Typen**  
 tausendfach bewährt

**Type W 5**  
 zum Selbstkassieren

**Type W 6**  
 mit abnehmbarer verschließbarer Eisen-Geldkassette ausgerüstet mit Zyl.-Sicherheits-schloß.

### Ausschlaggebende Merkmale beider Typen

- 1) Speicherrücklaufwerk — Vorauszahlungseinrichtung mit ablesbarer Rücklaufskala.
- 2) Gewünschte Laufzeiten: 15, 30, 60, 80, 90 und 120 Minuten für 1.—DM-Münze.
- 3) Kompl. Montage ca. 4 Minuten (kein Löten mehr.)

## WYGE-AUTOMAT

Edmund Wycisk, Münzautomatenfabrikation  
 Frankfurt/M. Fechenheim  
 Starkenburgerstraße 49, Telefon 84496

## FUNKE - Picomat

ein direkt anzeigender Kapazitätsmesser zum direkten Messen kleiner und kleinster Kapazitäten von unter 1 pF bis 10000 pF. Transistorbestückt. Mit eingebauten gasdichten DEAG-Akku und eingebauter Ladeeinrichtung f. diesen. Prosp. anfordern! Röhrenmeßgeräte, Oszillografen, Antennenortner, Röhrenvoltmet. m. Tastkopf (DM 169.50), usw.  
 Zur Messe in Hannover: Halle 10, Stand 654

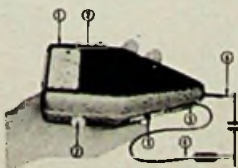

**MAX FUNKE K. G. Adenau/Eifel**  
 Spezialfabrik für Röhrenmeßgeräte

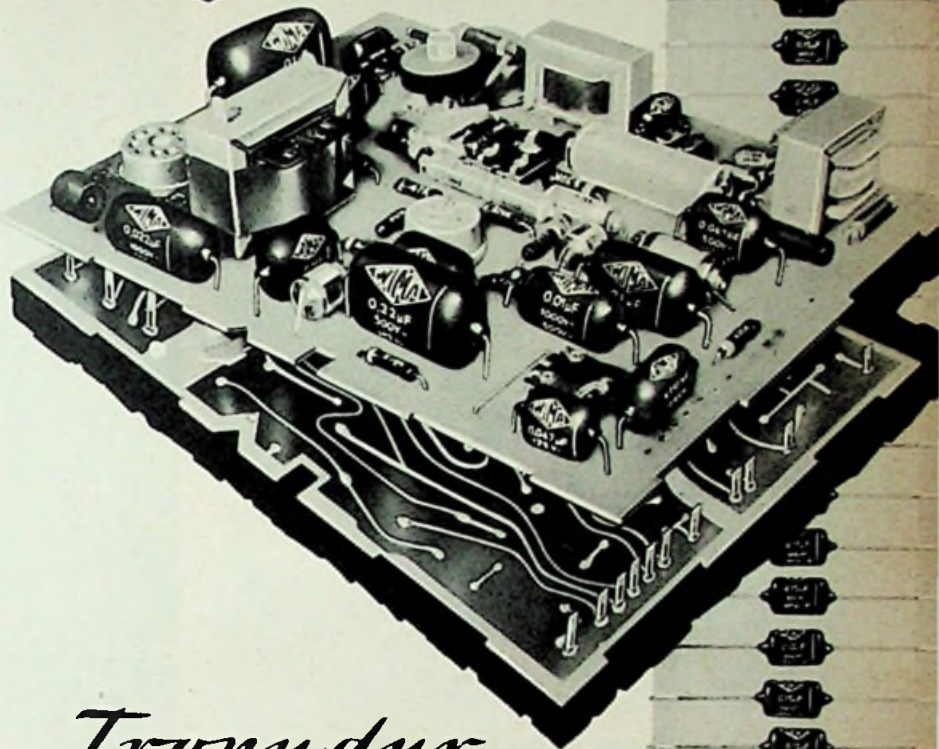

## Tropydur KONDENSATOREN

werden von führenden Firmen der Branche auch in gedruckten Schaltungen verwendet.

Vorteile:



Raumsparend durch Hochkantmontage



Neue gedrungene Bauform



Anpassung an das Raster 2,5



Lieferbar in der internationalen Wertreihe E 6



Auf Wunsch Lieferung in Streifenverpackung für automatische Bestückung (AB)

**WIMA-Tropydur-Kondensatoren werden millionenfach in Radio- und Fernsehgeräten verwendet!**

## WILHELM WESTERMANN

Spezialfabrik für Kondensatoren  
 Mannheim - Neckarau, Wattstraße 6 - 10

aus **1**  
mach **3**

## DAS IST KEINE KUNST

bei einer Fernseh-Kanalgruppenantenne von Hirschmann. Durch Biegeenden kann sie auf 3 verschiedene Kanäle abgestimmt werden.

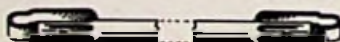
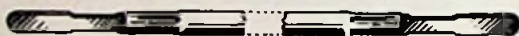

Sie haben also 3 Antennen in einem Modell. Und dabei bleibt das hohe Vor-Rück-Verhältnis der Einkanal-Antenne vollständig erhalten. Ihr Vorteil liegt auf der Hand: kleineres Lager, mehr flüssiges Geld.

Vor-Rückverhältniskurven

Einkanalantenne

Siebentkanalantenne

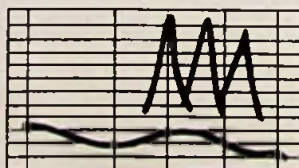

Bitte fordern Sie unseren Prospekt DS 2 an, der vollständige Angaben über unser Fernsehantennen-Programm enthält

**H** **Hirschmann**

RICHARD HIRSCHMANN RADIOTECH-  
NISCHES WERK ESSLINGEN AM NECKAR

Messe Hannover, Halle 11, Stand 20

HALLE 10 STAND 451.550  
(Am alten Platz)



INDUSTRIE-MESSE  
**HANNOVER**  
1 9 5 8

Elektronische  
Meßgeräte  
und Anlagen  
für die

**NF- und HF,**  
**VHF- und UHF-**  
**Technik**

Betriebsgeräte,  
Sende- und  
Antennenanlagen



**ROHDE & SCHWARZ**  
MÜNCHEN 9



**SCHWEISSMASCHINEN**

nur in Qualitätsausführung

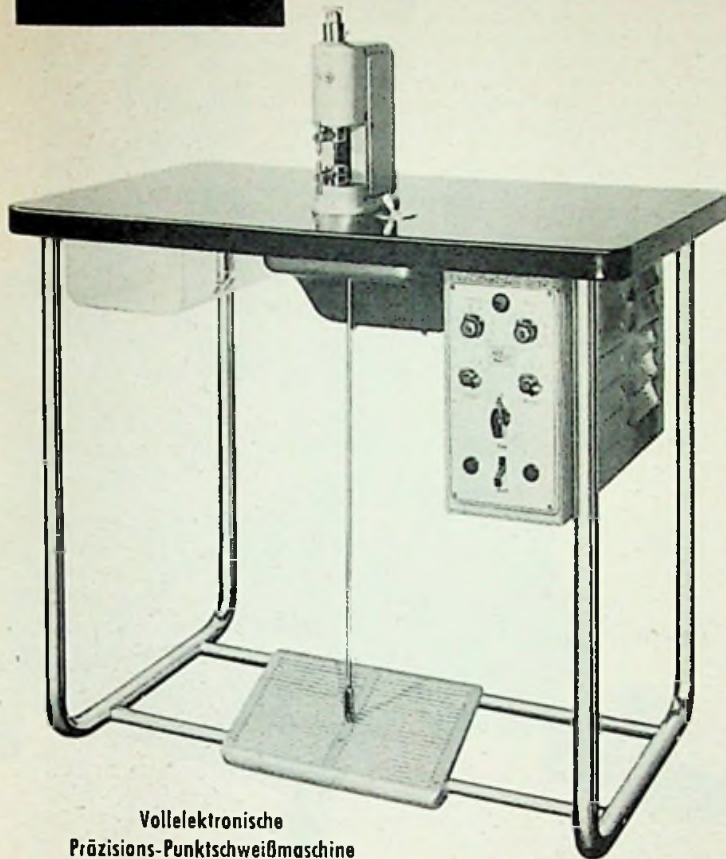

Vollelektronische  
Präzisions-Punktschweißmaschine  
Modell FP 1

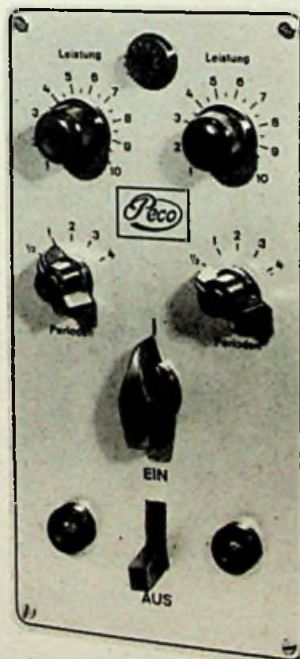

Frontplatte des Steuergerätes

Fe 1,0 + 1,0 mm, Ms, 0,6 + 0,6 mm, Al 0,5 + 0,5 mm.

Ferner liefern wir – ebenfalls für Feinstpunktschweißaufgaben – Schweißgeräte mit Handzangen, Tischmaschinen für stärkere Schweißungen, ausgerüstet mit vollelektronischen Steuergeräten in tragbarer Kofferausführung. Für Sonderaufgaben: Vollelektronisch gesteuerte Mikro-Nachtschweißmaschinen sowie Spezialmaschinen für Schweißungen und Lötungen in Schutzgas-Atmosphäre.

Fordern Sie bitte unsere ausführliche Sonderdruckschrift Nr. 453 an

PECO Elektrische Schweißmaschinenfabrik  
Rudolf Bocks, München-Pasing

FUNKSCHAU 1958 / Heft 9

# EIN ERLEBNIS:

## Telewatt HIGH-FIDELITY-VORFÜHRUNGEN

HALLE 11 STAND 74

**Telewatt**

**ULTRA**

40 Watt  
DM 660.-



Eine Spitzenleistung im Verstärkerbau

**Telewatt**

**V-333**

40 Watt  
DM 595.-



Hi-Fi Mischverstärker

**Telewatt**

**V-120**

17 Watt  
DM 398.-



Hi-Fi Verstärker

**Telewatt**

**V-112**

17 Watt  
DM 398.-



Hi-Fi Mischverstärker

**Telewatt**

**VE-102**

DM 149.-

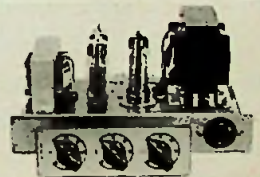

Phono-  
Verstärker-  
chassis

**Telewatt**

**VE-100**

DM 89.-



Phonobar-  
Verstärker

**Telewatt**

**LB-120**

DM 488.-

**LB-121**

DM 548.-



Hi-Fi  
Lautsprecher-  
boxen  
(78 x 54 x 35 cm)

Verlangen Sie Prospekte



**KLEIN & HUMMEL**

ELEKTRONISCHE MESS- UND PRÜFGERÄTE

STUTT GART · HIRSCHSTR. 20-22 · FERNRUF 901 61

# KONDENSATOR- MIKROPHONE

FÜR HOHE ANSPRÜCHE

Geeignet für **Stereo**-Aufnahmen  
nach dem MS-Verfahren:  
Doppelmikrofon

## Typ SM 2

mit zwei unabhängigen  
Membransystemen und  
kontinuierlich  
fernsteuerbaren Richt-  
charakteristiken.



In- und  
Auslands-  
patente.

Fordern Sie bitte unseren  
neuesten Sammelprospekt über  
unser vollständiges Lieferprogramm.

**KLEINMIKROPHONE** mit definierten Richtcharakteristiken, Typ  
KM 53 und KM 54. Typ KM 56 umschaltbar Kugel, Niere, Acht.

**STANDARDMIKROPHONE**, umschaltbar für zwei Richtcharakte-  
ristiken, Typ U 47 und U 48.

**MESSMIKROPHONE** mit hoher Konstanz der elektro-  
akustischen Daten, Typ MM 3 oder MM 3/u.

**RUNDFUNK-STUDIOMIKROPHONE**, in robuster Ausfüh-  
rung. Typ M 49 mit fernsteuerbarer Richtcharakteristik, Typ M 50 Kugel-  
charakteristik.

**MIKROPHONZUBEHÖR** und Stromversorgungsgeräte kleiner  
Abmessungen unter Verwendung von Stabilisationszellen.

Auf der Messe Hannover finden Sie unsere  
Mikrophone auch bei Telefunken  
Halle 11 Stand 52.



## GEORG NEUMANN

Laboratorium für Elektroakustik G. m. b. H.  
Berlin SW 61 · Segitzdamm 2 · Tel. 61 4892

## Antennen-Montage im Polstersessel?



### Elektronik rast Antenne

das neue Zauberwort für mühelose, schnelle, solide Fernsehantennen-Montage  
ohne Werkzeug am Fenster oder unter Dach:

#### Element-Raste

Sekundenschnell sind die Antennen-Elemente  
ausgeschwenkt und millimetergenau einge-  
rastet.

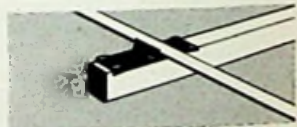

#### Kabel-Raste

Nur ein Fingerdruck, und schon ist das An-  
tennenkabel fest eingerastet.



#### Richtungs-Raste

Mit einem Handgriff rastet die Fernsehantenne  
in jede gewünschte Richtung ein.

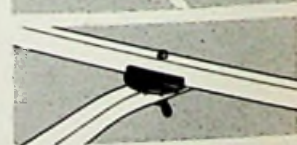

### Elektronik rast Antennen

sind für Sie und Ihre Fernsehkunden ein voller Erfolg weil kinderleichte rast-  
Montage, gute elektrische Eigenschaften, Wetter- und Schlagfestigkeit des  
Materials auf ideale Weise vereinigt sind.

### Elektronik rast Antenne

die Fernsehantenne mit Zukunft!

Deutsche Industriemesse Hannover (27. 4 - 6. 5. 58) Halle 11, Stand 26 a

DEUTSCHE ELEKTRONIK GMBH  
Berlin-Wilmersdorf



# KURZ UND ULTRAKURZ

Scatter-Verbindung gestört. Während einer zweiwöchigen Untersuchung auf der Mittelmeerinsel Malta wurden im Bereich 30 bis 45 MHz, der bevorzugt für ionosphärische Streustrahl-Weitverbindungen benutzt wird, 87 Sender aller Art empfangen, deren Standorte in Entfernungen zwischen 700 und 2500 km von Malta lagen und die über die sporadische E-Schicht herankamen. Die Hälfte der beobachteten Träger waren Oberwellen von nord-europäischen Kurzwellensendern mit Arbeitsfrequenzen zwischen 15 und 25 MHz, deren Feldstärken durchweg in der Größenordnung von 1  $\mu$ V/m gemessen wurden. Weiter bemerkenswerte Störquellen waren medizinische und industrielle HF-Anlagen (Diathermie, HF-Schweißen usw.) mit Feldstärken auf Malta bis zu 10 dB über 1  $\mu$ V. Ähnliche Beobachtungen wurden auf Island gemacht, soweit die ionosphärischen Bedingungen dafür günstig waren.

Fotos auf Magnetband. Die amerikanische Firma Ampex, bekannt durch die Entwicklung des ersten gebrauchsfähigen Aufzeichnungsgerätes für Fernsehprogramme, hat ein Magnetbandgerät zum Fixieren von Faksimile-Vorlagen, also von Fotos, Schriftstücken, Checks, Zeichnungen usw., entwickelt. Das Band läuft mit 19,05 cm/sec und zeichnet auf einer 25-cm-Spule sieben Fotos 18 x 23 cm mit einer Auflösung von 100 Zeilen pro Zoll (= 2,54 cm) einschließlich Unterschriftstext und Trennung zwischen den Bildern auf. Beispielsweise kann man diesen „Faxtape“ genannten Gerät den Bildinhalt über Drahtleitungen mit einer Trägerfrequenz zuleiten; das Überspielen auf andere Faxtape-Geräte darf mit mehrfacher Geschwindigkeit erfolgen.

Interessante Ergebnisse der IRE-Convention. Auf der diesjährigen Jahrestagung des Institute of Radio-Engineers in New York konzentrierte sich das Interesse der 55 000 Besucher (1) auf Halbleiter, darunter auf neue, billig in Massenfertigung herstellbare Silizium-Gleichrichter (General Instruments), auf die „Varicaps“ für die automatische Nachstimmung von Fernsehgeräten und auf batteriegespeiste, volltransistorisierte Fernsehempfänger für das industrielle Fernsehen (RCA). Westrex und Sylvania zeigten neue Versuchsausführungen flacher Elektro-Luminiszenz-Schirme, die später einmal auch für ganz flache Fernsehgeräte brauchbar sein werden.

Télé-Saar muß schließen. Auf Anordnung der Deutschen Bundespost muß der zur gleichen Gesellschaft wie der Werberundfunksender Europa I gehörende 819-Zellen-Fernsehsender Télé-Saar bei Saarbrücken seinen Betrieb zum 1. Juli einstellen, weil er keinen im Stockholmer UKW-Abkommen festgelegten Kanal benutzt. Nachdem schon der erste 819-Zellen-Fernsehsender der gleichen Gesellschaft vor einiger Zeit amtlich versiegelt wurde, sind die Fernsehteilnehmer im Saarland auf den kleinen Band-I-Sender des Saarländischen Rundfunks mit 625 Zeilen und auf die umliegenden französischen und den luxemburgischen Fernsehsender angewiesen. Etwa 80 v. H. aller im Saarland betriebenen Fernsehempfänger sind 4-Normen-Geräte; der Rest ist nur für 819 Zeilen ausgelegt.

Die Richtfunkstrecke zum geplanten dänischen Fernsehsender bei Kolding im südlichen Jütland (Kanal 9) wird über den Fernmeldeturm bei Hobro geführt, dessen Betonschaft 129 m hoch wird und 28 Stockwerke enthält. \* Nordmende wird im Laufe des Sommers mit einem Tonbandgerät für 19,05 und 9,5 cm/s Bandgeschwindigkeit auf dem Markt erscheinen; es hat drei Motoren, die u. a. einen extrem schnellen Bandrücklauf ermöglichen. \* In den USA sind gegenwärtig etwa 600 Typen von Transistoren von 25 Firmen im Handel. \* Der Westdeutsche Rundfunk hat in seinem Etat für 1958/59 9,8 % der Ausgaben = 8,1 Millionen DM für die Technik eingeplant. \* In Rot-China wurden im Vorjahr annähernd 750 000 Rundfunkgeräte mit vier bis acht Röhren gefertigt; der Bau von Volltransistorempfängern ist in Vorbereitung. \* Die Mannheimer Speditionsfirma Braunegel & Co., die seit Jahren auf das Luftfrachtgeschäft spezialisiert ist, rüstete ihre Lieferwagen mit Funksprechgeräten von Brown, Boverl & Cie aus. Sie arbeiten mit einem neuen Selektivrufverfahren für maximal 4845 Teilnehmer. \* Die größte bisher in der Welt gefertigte Leiterplatte mit gedruckter Schaltung wurde von Packard Bell (USA) in der Größe 125 x 55 cm hergestellt. Drei solcher Platten in einem Prüfstand für ferngelenkte Raketen enthalten zusammen 800 m Leitungen und 1600 Kontakte. \* In Bartlesville (USA) geriet das erste Fernsehdrahtfunk-Unternehmen der Welt, spezialisiert auf Lieferung neuer Filmprogramme, in wirtschaftliche Bedrängnis, nachdem die Zahl der Teilnehmer auf 300 gesunken war. \* Nachdem der zweite Sender im Erdsatelliten „Explorer“ (1956 Alpha) auf 108,03 MHz am 12. Februar verstummt war, hörte man ihn zur großen Überraschung Anfang März erneut. Aus welchem Grund sich der mit Quecksilberbatterien gespeiste Transistorsender wieder einschaltete, ist unbekannt. \* Bei Dieburg auf der Eisenbahnstrecke Aschaffenburg-Darmstadt installierte die Bundesbahn versuchsweise zwei Fernsehkameras zur Überwachung einer fernbedienten Bahnschranke. Die Bilder werden zum nächsten Stellwerk übertragen. \* Die neue Fernseh-Richtfunkstrecke zwischen Belgrad und Ljubljana (Jugoslawien) mit zwei End- und vier Relaisstellen arbeitet im 2-GHz-Band. Die Geräte stammen aus England. \* In einigen Gebieten Nordfrankreichs konnten die Farbfernsehversuche der englischen BBC über den Londoner Fernsehsender in Band I zeitweilig aufgenommen werden. \* Grundig baut einen 4-Normen-Fernsehempfänger mit Motorantrieb des Tuners und der Normenschaltung.

**Unser Titelbild:** Für den Funktechniker stellt in diesem Jahr die Messe in Hannover gleichzeitig den Start der neuen Fernsehempfänger dar. Ein sehr wichtiger Bestandteil aller Empfänger ist der Tuner. Unser Bild zeigt eine Ausführungsform von NSF.

RÖHREN immer schnell zur Hand von HENINGER im Schnellversand



Im Büro, das Fräulein Walter nagt an ihrem Federhalter, denn als erste Kraft im Haus rechnet sie die Spannen aus . . . . Sie kalkuliert auch klipp und klar, wo Röhren-Kauf von Vorteil war:

**RÖHREN immer schnell zur Hand, von HENINGER im Schnellversand! \***

\* gemeint ist:

**der Röhren-Schnellversand für den fortschrittlichen Radiofachmann**



# E. HENINGER

Fordern Sie bitte noch heute unsere neue Röhrenpreisliste an.

Nur für den Fachhandel erhältlich

MÜNCHEN 15 · SCHILLERSTRASSE 14

# DAIMONA

## Koffer-Radio



### Ein Batterie-Empfänger aus den DAIMON-WERKEN

4 Röhren-6-Kreis-Super mit eingebauter  
Ferrit-Stabantenne (Richtantenne);  
10 cm-Ø-Spezial-Lautsprecher; 2 Wellenbereiche  
(MW und LW); Maße bei geschlossenem Deckel:  
25 x 23 x 8,5 cm; Gewicht mit Batterie 3 kg.



Dazu die  
200-Stunden-Batterie  
DAIMON Nr. 16159

# DAIMON

**DAIMON-WERKE  
GMBH**  
Berlin - Reinickendorf 1,  
Alt-Reinickendorf 25-27  
**DAIMON GMBH**  
Rodenkirchen-Köln,  
Hauptstraße 128

## Erste Meldungen von den Ständen

Bauelemente



### Verkleinerte Schichtwiderstände der Güteklasse 0,5

Um bei Meßwiderständen der Güteklasse 0,5 die vorgeschriebene Konstanz gewährleisten zu können, war es bisher notwendig, Widerstände mit verhältnismäßig großen Abmessungen nach DIN 41 400 zu verwenden. Der Firma Rosista ist es nunmehr gelungen, kappenlose und daher sehr kleine Schichtwiderstände mit axial herausgeführten Drähten bis zur kleinsten Toleranz von  $\pm 0,5\%$  nach Güteklasse 0,5 zu entwickeln.

### Tantalkondensatoren mit festem Elektrolyten

Besonders für transistorisierte Schaltungen in der Nachrichtentechnik und Elektronik wurden von der Standard Elektrik Tantalkondensatoren mit festem Elektrolyten entwickelt. Sie haben ein sehr geringes Volumen je Mikrofarad und sind für Anwendungsgebiete bestimmt, in denen Nennspannungen zwischen 4 und 35 V und Kapazitätswerte von 2...240  $\mu\text{F}$  gefordert werden.

### Kleinst-Elektrolytkondensatoren mit niedrigem Reststrom

Durch besondere Maßnahmen bei der Formierung konnte bei den Kleinst-Elektrolytkondensatoren der Firma Wilhelm Zeh KG der Reststrom auf etwa den zehnten Teil des nach DIN 41 332 zulässigen Wertes herabgesetzt werden. Der Verlustfaktor ist ebenfalls weit kleiner, als nach diesem Normblatt gefordert. Die angegebene Nennspannung läßt sich im Dauerbetrieb voll ausnutzen. Auch kurzzeitige Überschreitungen der Spitzenspannung über eine Minute hinaus gefährden den Kondensator nicht.

Das Programm wurde durch Kleinst-Elektrolytkondensatoren erweitert. Sie entsprechen der Bleistift-Bauform, weisen aber ebenfalls die vorher genannten günstigen technischen Werte auf. Bei ihrer Konstruktion wurde großer Wert auf sorgfältige Ausbildung der Kontaktierungen gelegt, so daß die Kleinstkondensatoren sowohl höchsten Anforderungen an die Lagerfähigkeit genügen als auch härtesten elektrischen Beanspruchungen standhalten.

### Bauelemente für gedruckte Schaltungen

Neben den Einzelteilen mit traditionellen Drahtanschlüssen bahnen sich durch die gedruckte Schaltungstechnik neue Formen an. Hierzu gehören die trapezförmigen Scheibenkondensatoren des Dralovid-Werkes (Bild 1). Die Silberbeläge dieser Keramik-kondensatoren sind verzinkt und werden durch Tauchlöten unmittelbar mit dem gedruckten Leitungszug verbunden. Trapezkondensatoren werden sowohl aus Keramik nach der IEC-Gruppe I B als auch aus Keramik der IEC-Gruppe II hergestellt (vgl. Keramik-Kleinkondensatoren mit neuer Kennzeichnung, FUNKSCHAU 1957, Heft 20, Seite 569).



Bild 1. Scheibenkondensatoren für gedruckte Schaltungen (Dralovid)



Bild 2. Dralovid-Trimmpotentiometer für gedruckte Schaltungen

Der Kapazitätsbereich erstreckt sich in Gruppe I B von 3...80 pF, in Gruppe II von 500...1500 pF. Die Nennspannung beträgt in beiden Gruppen 350 V Gleichspannung. Bei einer Wandstärke von 0,8 mm und einer Höhe von 12 mm sind die parallelen Trapezseiten 7 bzw. 9 mm lang (vergleiche auch Seite 223 (381) dieses Heftes).

Sehr geringe Abmessungen besitzen die Trimmpotentiometer für gedruckte Schaltungen vom Dralovid-Werk. Sie tragen die Typenbezeichnungen 57 WTD und werden mit Endwerten von 100  $\Omega$ ...1 M $\Omega$  gefertigt. Infolge der geringen Breite können mehrere Regler nebeneinander mit einem Mittelabstand von nur 15 mm untergebracht werden. Die drei Lötanschlüsse sind leicht konisch ausgebildet, damit sie in die genormten Löcher der gedruckten Schaltungsplatte fest eingedrückt werden können (Bild 2). Die Potentiometer sind von oben und von unten mit einem Schraubenzieher abzugleichen.

Die kappenlosen Glanzkohlewiderstände mit axialen Drahtanschlüssen (Typ B) werden von Dralovid jetzt auch in Gurt-Verpackung angeboten (Bild 3), um sie in automatischen Bestückungsmaschinen für gedruckte Schaltungen verarbeiten zu können (vgl. Seite 361 dieses Heftes). Vorher werden die 0,5-W- und 1-W-Widerstände gegurtet geliefert. Der Gurt ist insgesamt 85 mm breit und besteht aus je zwei 8 mm breiten Bandstreifen. Auf den Streifen ist jeder zehnte Widerstand durch einen grünen Punkt, jeder hundertste Widerstand durch einen roten Punkt markiert. Die Widerstände selbst können gestempelt oder farbkodiert werden. Die Gurte werden in Kartons verpackt, die jeweils 1000 Widerstände enthalten.





Bild 3.  
Gegurtete  
Wider-  
stände für  
Bestük-  
kungsauto-  
maten

### Automatisierung und gedruckte Schaltungen

Die Automatisierung der Rundfunkfertigung durch gedruckte Schaltungen kann nicht beim Ätzen und Tauchlöten der Platten stehen bleiben, sondern auch das Bestücken mit Bauelementen muß automatisch erfolgen. Diesem Zweck dienen die Dynasert-Bauelemente-Einsetzmaschinen der Deutschen Vereinigten Schuhmaschinen-Gesellschaft, Frankfurt am Main. Aufbauend auf den jahrzehntelangen Erfahrungen der industriellen Schuhfabrikation wurden hier vielseitig verwendbare Voll- und Halbautomaten zum Bestücken gedruckter Schaltungen entwickelt. Bauteile fast aller Größen (von Dioden bis zu großen Kondensatoren), die mit axialen Drähten versehen sind, lassen sich mit diesen Maschinen in gedruckte Schaltungen einsetzen. Die Drähte brauchen nicht gerade gerichtet zu sein und können exzentrisch aus dem Körper des Bauteiles kommen. Die Maschine gleicht die Abweichungen selbsttätig aus. Für das Ummieten der Drahtenden auf der Unterseite der Schaltplatte besitzt die Maschine einen besonderen Amboß mit Streichbewegung. Dadurch können auch Bauteile mit 0,5 mm dicken Drähten eingesetzt werden.

Bei der halbautomatischen Tischmaschine werden die Bauelemente von Hand in die Maschine gelegt. Die Teile brauchen deshalb nicht gegurtet zu werden. Die Bestückungsrate beträgt bei dieser Arbeitsmethode 700 bis 800 in der Stunde. Beim Vollautomaten werden die mit ihren Drahtenden auf ein Band gereihten Bauteile mit Vorschubrädern dem Einsetzmechanismus zugeführt. In einem Arbeitsgang werden die Drähte auf die richtige Länge geschnitten, klammerartig geformt und durch die Löcher der gedruckten Schaltung geschoben. Der Amboßmechanismus auf der Unterseite ist so konstruiert, daß die Ummietung in jede beliebige Richtung und Gradstellung erfolgen kann.

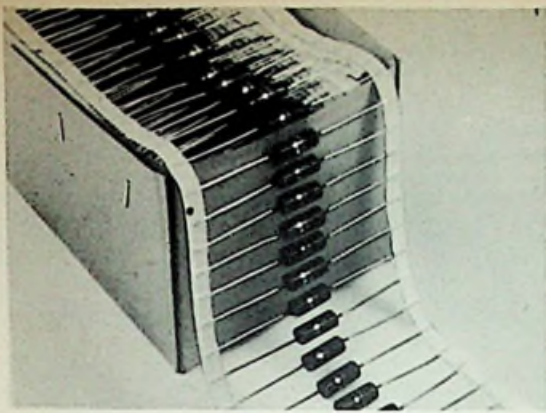
Eine optische Einstellvorrichtung gestattet ein schnelles Einrichten der Maschinen. Zwei Lichtpunkte werden genau im Lochabstand auf die Schaltplatte geworfen. Ist die richtige Position für das Lochpaar gefunden, werden gegen die Kanten der Platte drei magnetische Anschläge gelegt. Die nächstfolgenden Grundplatten der gleichen Serie brauchen nur noch gegen diese Anschläge geschoben zu werden. Die Betriebssicherheit dieser Einsetzmaschinen beträgt 99,8 %, und die Leistung liegt bei ca. 800 bis 1250 Bestückungen pro Stunde.

In den USA arbeitet eine große Anzahl vollautomatischer Dynasert-Montagestraßen mit bis zu 40 Stationen in den Fabriken führender Firmen der elektronischen Industrie. Ein solches Montageband hat eine Kapazität von 9600 Bestückungen in 8 Stunden, d. h. bei 40 Stationen werden auf 9600 gedruckten Schaltungen je 40 Bauteile automatisch montiert.

### Röhren und Kristalloden

#### Oszillografenröhre mit 3 cm Schirmdurchmesser

Wie das rege Interesse unserer Leser an der Bauanleitung des Minograf (FUNKSCHAU 1957, Heft 24, Seite 661) zeigt, besteht Bedarf an einer Oszillografenröhre mit geringem Schirmdurchmesser. Nachdem bisher derartige Röhren nur im Ausland hergestellt wurden, bringt nunmehr Telefunken eine Kleinst-Oszillografenröhre Typ DC 3-12 A mit 3 cm Schirmdurchmesser heraus. Die Röhre zeichnet sehr scharf und besitzt einen Planschirm, so daß sie nicht nur als Indikator, sondern als regelrechte Meßröhre dienen kann, mit der sich handliche und leichte Prüfgeräte bauen lassen, wie sie für Montage und Service gebraucht werden. Dank der kleinen Abmessungen

Bild 4. Bügel einer Hörbrille der Firma Wilco, Hamburg, bestückt mit den neuen Valvo-Subminiatur-Transistoren. Von rechts nach links: Die Fassung für die Batterie, für die Batterie, der mit einem Transistor bestückte Vorverstärker, das Mikrofon, der Hörer und (aus dem Bügel herausgenommen) der dreistufige Verstärker. Über dem Bügel ist der verwendete Valvo-Subminiatur-Transistor.

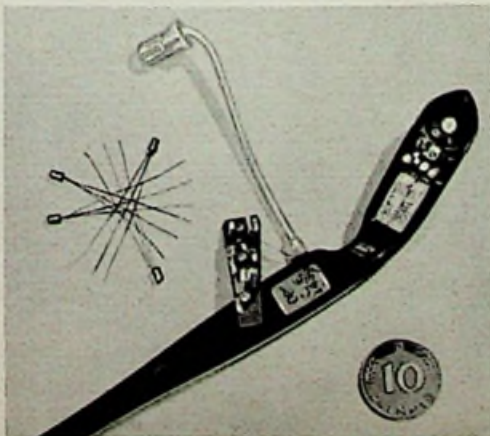

# TELEFUNKEN



AW 43-80 und AW 53-80

### Die neuen 90°-Bildröhren

Diese neuen elektrostatisch fokussierten und mit metallhinterlegtem Bildschirm ausgestatteten Bildröhren sind eine Ergänzung und Weiterentwicklung unseres Bildröhren-Fertigungsprogramms. Für beide Bildröhren sind die elektrischen Werte identisch. Sie wurden für eine maximale Anodenspannung von 17 kV bei  $I_k = 0$  ausgelegt. Die Baulängen konnten auf Grund der elektrostatischen Fokussierung in Verbindung mit dem 90° Ablenkwinkel bei der Röhre AW 43-80 auf 39,7 cm und bei der Bildröhre AW 53-80 auf 48,3 cm verkürzt werden.

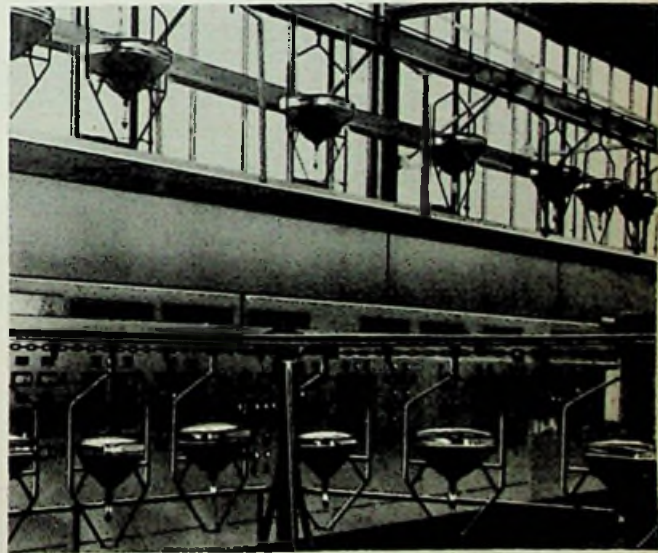

Elektronische Schalt- und Kommandostände steuern automatisch den Fertigungsablauf und garantieren eine gleichmäßige Qualität der TELEFUNKEN-Bildröhren.



# TELEFUNKEN

RÖHRENVERTRIEB ULM



Bild 5. Nicht nur Japan kann Kleinst-Bauteile herstellen. Hier einige Kleinst-Lautsprecher der Valoo GmbH. Links: Typ AD 2200 Z mit Ringmagnet; rechts: Typ AD 1200 Z mit Bügelmagnet

läßt sich auch eine größere Anzahl dieser Röhren nebeneinander auf Prüftafeln unterbringen, um z. B. die Funktion von Sendern, Rechenmaschinen und Flugzeugen zu überwachen.

#### Germaniumdioden der Standard Elektrik

Die Standard Elektrik AG stellt zwei Typenreihen von Germaniumdioden zur Verfügung. Die Hochfrequenzdioden zeichnen sich bei einer Spitzenspannung von 25 V durch geringen Spannungsabfall in Durchlaßrichtung, kleine Eigenkapazität und hohen Nullpunktswiderstand aus. Bei den Universaldioden sind Spitzenspannungen bis 125 V bei großem Sperrwiderstand möglich.

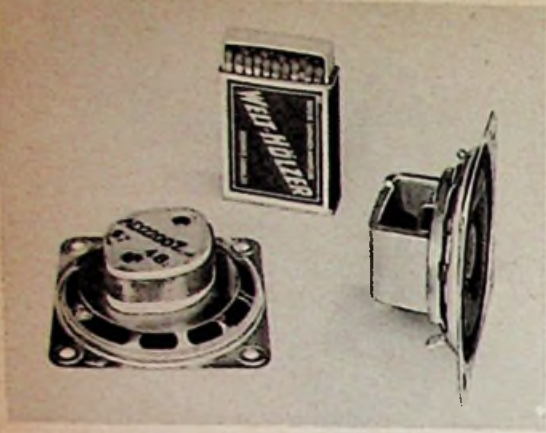
#### Meßgeräte

##### Rechteckige Schalttafelinstrumente

Ein gutes Aussehen erhalten Meßeinrichtungen durch Verwendung von Instrumenten mit rechteckigen Frontrahmen. Die Elima GmbH, eine Tochtergesellschaft von Hartmann & Braun, liefert, wie auch andere Meßgerätefirmen, für diesen Zweck Einbau-Tubusinstrumente mit flachem Frontrahmen und rundem Meßwerkgehäuse. Der dafür in der Frontplatte erforderliche runde Durchbruch ist leicht herzustellen. Die Befestigung erfolgt mit zwei Gewindebolzen, die durch Bohrungen der Montageplatte hindurchgesteckt und mit Muttern verschraubt werden. Auf Wunsch können stattdessen auch zwei Klemmflügel zur Befestigung vorgesehen werden, die von der Vorderseite gespannt werden können. Es besteht die Möglichkeit, zur Skalen-

beleuchtung an der Rückseite ein 8-V-Glühlämpchen festzustecken. Der Zeiger liegt mit der Skala in einer Ebene, dies erlaubt eine parallaxenfreie Ableseung.

#### Neues Vielfachmeßgerät

Die Firma Norma, Fabrik elektrischer Meßgeräte GmbH, Wien, zeigt auf dem Conti-Elektro-Stand u. a. ein Vielfachmeßgerät, das speziell für die Rundfunk- und Fernsehtechnik entwickelt wurde. Dieses Normameter GWO 20 besitzt in den Gleichspannungsbereichen einen Innenwiderstand von 20 000  $\Omega/V$  und bei den Wechselspannungsbereichen von 4000  $\Omega/V$ . Neben den üblichen Spannungs- und Strommeßbereichen sind Widerstandsbereiche für 0...10 k $\Omega$  - 100 k $\Omega$  - 1 M $\Omega$  - 10 M $\Omega$ , ferner Kapazitätsmeßbereiche für 0...0,1  $\mu F$  und 0...1  $\mu F$  sowie ein Aussteuerungsmeßbereich für -20...0...+ 6 dB vorgesehen. Damit erhält man ein in der Reparaturpraxis sehr vielseitiges Meßinstrument.

#### Meßeinrichtungen für den Fernseh-Service

Für exakte Frequenzmarkierungen bei der Aufnahme der Durchlaßkurven von Fernsehempfängern wurde von der Elektro-Spezial GmbH ein besonderer Mischverstärker Typ GM 2876 A geschaffen. Er wird in Verbindung mit dem Philips-AM/FM-Meßgenerator GM 2889 benutzt. Durch diesen Mischverstärker werden Verzerrungen der Durchlaßkurven vermieden. Sie traten bisher dadurch auf, daß die Markierungsspannung (Pips) im Fernsehempfänger zusammen mit der frequenzmodulierten Hf-Spannung verstärkt wurde. Mit dem neuen Gerät ist unabhängig von der Lage der Durchlaßkurve jede gewünschte Markengröße einstellbar. Ferner kann dem Gerät eine regelbare negative Gleichspannung entnommen werden, sie dient als Regelspannungersatz im Fernsehempfänger, um Veränderungen der Durchlaßkurven beim Regeln zu beobachten. Der Mischverstärker GM 2876 A ist mit Transistoren bestückt und eignet sich auch als selbständiges Gerät zur Frequenzmessung von Generatoren.

Der Service-Wobbler für die Fernsehbänder III und IV (Typ PP 1132) ist jetzt lieferbar. Das Gerät enthält in bausteinartiger Anordnung zwei voneinander unabhängige Oszillatoren, deren Frequenz durch Induktivitäts-



Bild 6. Normameter GWO 20

# BEYER

MIKROFONE  
DRUCKKAMMER-  
LAUTSPRECHER  
DYN. HÖRER

Versand nach  
allen Kontinenten



BEYER · Elektrotechnische Fabrik · Heilbronn/Neckar

Industriemesse Hannover Halle 11 Stand 65

Heft 9 / FUNKSCHAU 1958

änderung bzw. Impedanzänderung einer Lecherleitung gewobelt wird. Hierbei wird durch spezielle Formgebung einer rotierenden Metallkurvenscheibe ein linearer Frequenzvorlauf bei sehr kurzem Rücklauf erzielt. Das Gerät hat keinerlei HF-Schaltkontakte und ist völlig mikrofoniefrei.

#### Präzisionsfrequenzmesser

Der bereits vielfach bewährte quarzgesteuerte Präzisions-Frequenzmesser Typ FM 312/1 von Telefunken dient für aktive und passive Frequenzmessungen bei sehr hoher Genauigkeit. Im Meßbereich von 1 kHz...300 MHz beträgt bei Vielfachen von 100 Hz die Meßunsicherheit nur  $5 \cdot 10^{-6}$ .

Die gemessene oder gewünschte Frequenz läßt sich leicht und schnell an den Frequenzdekaden ablesen bzw. einstellen. Die eingestellte Frequenz ist durch die hohe Quarzstabilisierung und die quarzgebundene automatische Einregelung des Meßoszillators über lange Zeit konstant. Die Quarzgenauigkeit wird mit einem eingebauten Empfänger kontrolliert. Jede Abweichung von der Normalfrequenz ist durch ein Schwebungsinstrument sofort zu erkennen und durch eine äußere Einstellung nachregelbar.

#### Langskalen-Instrumente

Neben den normalen Schaltafelinstrumenten liefert die Firma K. H. Weigand ein vollständiges Programm von Langskalen-Instrumenten mit einem Zeigerausschlag von 250...270°. Die Skalenlänge der kleinsten Ausführung mit 48 mm quadratischem Frontrahmen entspricht annähernd der Länge des Skalenbogens eines Normalinstrumentes mit  $96 \times 96$  mm Frontrahmen. Die Instrumente, die mit einem Drehspulmeßwerk bis zu einer Empfindlichkeit von 100  $\mu$ A Vollausschlag herab geliefert werden können, sind schüttelsicher und auch für rauen Betrieb konstruiert.

#### Stromquellen

Eine neue gasdichte Deac-Knopfzelle mit einer Kapazität von 20 mAh bei zehnstündiger Entladung besitzt nur einen Durchmesser von 11 mm und eine Höhe von 5 mm. Sie stellt damit wahrscheinlich den kleinsten Nickel-Kadmium-Akkumulator der Welt dar.

Noch kleiner, allerdings in einer Ausführung als Trockenbatterie, ist die neue Pertrix-Endo-Radiozelle, über die wir bereits kurz in der FUNKSCHAU 1958, Heft 7, Seite 150, berichteten. Sie wurde für medizinische Zwecke entwickelt und dient vorerst zur Bestückung einer völlig neuartigen Radio-sonde, die vom Patienten ge-



Bild 7. Die Pertrix-Endo-Radiozelle im Größenvergleich zu einer Tablette

schluckt wird, sodann in den Verdauungsorganen den pH-Wert und andere für diagnostische Zwecke wichtige Daten ermittelt und an einen Empfänger sendet. Die von vielen Patienten gefürchtete Magen-aushebung mit einem Schlauch kann dadurch erspart werden.

Die Pertrix-Knopfzelle Nr. 246 für Transistor-Hörgeräte, Hörbrillen usw. wurde weiter verbessert, so daß jetzt eine Lagerfähigkeit von sechs Monaten garantiert wird.

#### Werkzeuge

Die elektrische Handbohrmaschine Typ UJR 6 der AEG läßt sich im Bohrständer LST 6 zu einer handlichen Tischbohrmaschine erweitern. Damit erhält man eine praktische Kombination für die Werkstatt; die Bohrmaschine kann zudem noch durch andere Zusatzteile ausgebaut werden. Die Maschine selbst ist schutzisoliert, das gemeinsame Isolierstoffgehäuse für Motor und Getriebe ist längsgeteilt, so daß das Werkzeug leicht gepflegt und gewartet werden kann.

#### Unterwasserverstärker

Erst kürzlich berichteten wir über Unterwasserverstärker (FUNKSCHAU 1958, Heft 3, Seite 54), deshalb wird es unsere Leser ganz besonders interessieren, daß erstmalig auf einer deutschen Messe oder Ausstellung ein Unterwasserverstärker zu sehen ist. Er wird auf dem Stand der Firma Felten & Guillaume gezeigt. Der Verstärker ist nur wenig dicker als ein modernes Fernmelde-Seekabel. Er ist in einer biegsamen Hülle untergebracht, wird in das Kabel eingespleißt und läuft bei der Verlegung mit über die Heckrolle des Kabelschiffes ins Meer. Der Zweirichtungsverstärker ist mit Langlebensdauerrohren bestückt und wird über das Seekabel für Betriebsstrom versorgt. Er liegt also während seiner ganzen Betriebszeit zusammen mit dem Kabel auf dem Meeresgrund.

## Die FUNKSCHAU in HANNOVER

Der Franzis-Verlag hat seinen Stand als Treffpunkt seiner Leser und Freunde in der neuen Halle 11 in zentraler Lage an einer der großen Mitteltreppen eingerichtet. Sie finden hier die FUNKSCHAU und die ELEKTRONIK sowie die gesamte Fachbuch-, Radio-Praktiker- und Technikus-Produktion in vielen neuen Auflagen und Ausgaben. Wir bitten um Ihren Besuch! Bitte notieren Sie:

FRANZIS-VERLAG · HALLE 11 · STAND 46 · TELEFON 3810

*Die Sensation der Deutschen Industriemesse Hannover*

**FAHNRICH**  
43 cm Bildröhre

**Graetz**

HOCHLEISTUNGS-FERNSEH-GERÄTE WIE SIE FACHHÄNDLER UND KONSUMENTEN BEVORZUGEN!



Das umfangreiche Rundfunk- und Fernsehgeräte-Programm der GRAETZ-Radio-Fernsehwerke ist ein sicherer Umsatzträger, der Ihnen neue Kunden werben hilft.

**MARKGRAF**  
53 cm Bildröhre

Die hohe Bildqualität, große Betriebssicherheit und außerordentliche Empfangsleistung garantieren Ihnen wenig Service-Arbeit und einen zufriedenen Kundentamm.

BITTE, BESUCHEN SIE UNS AUF DER DEUTSCHEN INDUSTRIEMESSE, HANNOVER · 27. APRIL BIS 6. MAI 1958 · HALLE 11 · STAND 36

Diodenstrom  
als Funktion der Diodenspannung

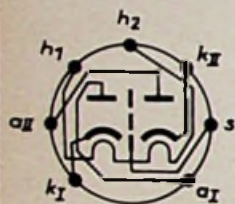
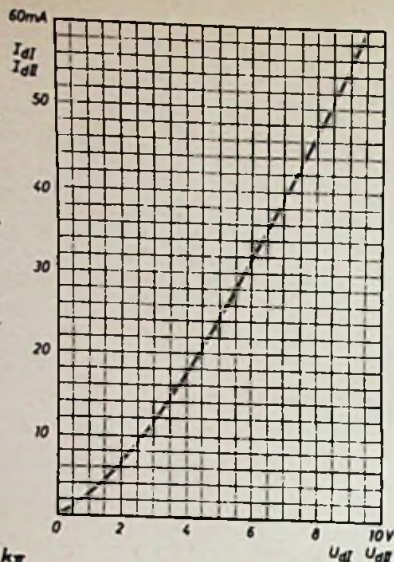
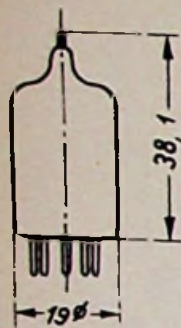

## Doppeldiode 5726

stoß- und schüttelfeste Spezialröhre für Geräte der Nachrichtentechnik. Wegen ihrer kleinen Kapazität zwischen den Anoden vielseitig verwendbar als Einzeldiode, in Parallel- oder Gegentakt-schaltungen. Geeignet für Abschneide- und Pegelhaltungsstufen in Fernseh-Vorverstärkern und -Modulationsverstärkern, für Demodulationsstufen wie auch als Gleichrichter für kleine Leistungen.

### Betriebsdaten

$U_h = 6,3 \text{ V}$	$U_d = 2,5 \text{ V}$
$I_h = 0,3 \text{ A}$	$I_d = 9 \text{ mA}$
$U_{fk} = 360 \text{ V max.}$	$U_{dsp} = 360 \text{ V max.}$
$f_{res} = 700 \text{ MHz}$	$I_{dsp} = 60 \text{ mA max.}$

$C_{a(k+s)}$	$3,2 \pm 0,8 \text{ pF}$	$C_{hk}$	$2 \text{ pF}$
$C_{k(a+s)}$	$3,9 \pm 0,8 \text{ pF}$	$C_{aII}$	$< 26 \text{ mPF}$

# LORENZ

Standard Elektrik Lorenz AG  
Lorenz-Werke Stuttgart-Zuffenhausen

Bitte besuchen Sie uns in Halle 11 Stand 27 auf der Deutschen Industriemesse Hannover

75 Jahre

# AEG



Eine der ersten Antennen Slabys an der Heilandskirche in Sakrow bei Potsdam

Vor 75 Jahren – am 19. April 1883 – gründete Emil Rathenau die AEG. Auf der Elektrizitäts-Ausstellung im Jahre 1881 in Paris sah Emil Rathenau Edisons Glühlampe, die die erste brauchbare elektrische Innenbeleuchtung ermöglichte. Rathenau erkannte die großen Vorzüge dieser neuen Beleuchtung und rief die „Deutsche Edison-Gesellschaft für angewandte Elektrizität“ ins Leben. Dieser Name wurde vier Jahre später in „Allgemeine Elektrizitäts-Gesellschaft“ geändert. In den 75 Jahren ihres Bestehens hat die AEG – von der Glühlampe angefangen – auf allen Gebieten der Elektrotechnik erfolgreich gearbeitet.

Auch in der Nachrichtentechnik – eine der ersten Anwendungen der Elektrizitätslehre – ist ihr Anteil an den Forschungen von weittragender Bedeutung. Ein Name vor allem muß in diesem Zusammenhang genannt werden: Prof. Slaby. Dieser erste Professor für Elektrotechnik an der Technischen Hochschule Charlottenburg wohnte im Jahre 1897 Marconis Versuchen in England über drahtlose Nachrichtenübermittlung bei. Seine Untersuchungen in Zusammenarbeit mit seinem Assistenten Graf Arco wurden in jenen Patenten verwertet, mit denen die AEG aus dem Laboratoriumsstudium zur fabrikatorischen Durchbildung kompletter Systeme gelangte.

In dieser Zeit der Zusammenarbeit Prof. Slabys mit der AEG schrieb Emil Rathenau an Prof. Slaby den nachstehend wiedergegebenen Brief: . . .

Gehrter Herr Geheimrath!

Zu dem Erfolge des gestrigen Abends gestatte ich mir hierdurch, meinen Glückwunsch Ihnen auszusprechen. Der Kaiser unterhielt sich mit mir darüber noch, als wir die Stationen besichtigten und war voll des Lobes über die verschiedenen Analogien, die Sie zur Erklärung der Phänomene vorgeführt hatten. Er bewunderte, wie Sie es verstanden, dem Laien die schwierigsten Probleme zu verdeutlichen usw. Überhaupt war der hohe Gast von hinreißender Lebenswürdigkeit, die bewies, daß er sich gut unterhalten habe.

Unsere Stationen hatten einen großen Eindruck auf ihn gemacht, und seine sachverständigen Fragen bewiesen, wie intensiv er (wahrscheinlich auf den Schiffen) sich mit dem Gange der Dampfmaschine beschäftigt hat. – Jetzt wünsche ich nach dem platonischen Erfolge nur noch die materiellen.

Mit der Bitte mich der verehrten Frau Gemahlin zu empfehlen, die auf die neuen Erfolge ihres Gatten ganz gewiß mit Stolz blicken wird, begrüße ich Sie mit Hochachtung!

Ihr ergebener  
Emil Rathenau

Graf Arco übernahm im Jahre 1899 die Leitung der neuen funktelegraphischen Abteilung im Kabelwerk der AEG. Im selben Jahre wurden bereits 48 km drahtlos überbrückt, weitere Verbesserungen ermöglichten immer größere Entfernungen. Nach 1900 wurden etwa 100 Funkstationen für die Marine gebaut und 18 deutsche Schiffe drahtlos ausgerüstet. Die elektrolytische Zelle, die Schloemilch – der Assistent des Grafen Arco – erfunden hatte, ersetzte den unsicheren Fritter.

Im Jahre 1903 kam es zu einem bedeutsamen Zusammenschluß: Die AEG mit dem System Slaby-Arco und Siemens & Halske mit dem System Prof. Braun gründeten die Telefunken-Gesellschaft. Diese neue Gesellschaft schloß gleichmäßige Fabrikationsverträge mit beiden Muttergesellschaften. Graf Arco wurde Direktor der Telefunken-Gesellschaft.

Die Erfindung des österreichischen Physikers Robert von Lieben – Verstärkeröhre – und die Alexander Meissners – die Rückkopplungsschaltung – gaben der funktentechnischen Übertragung weiteren erheblichen Aufschwung. Die Telefunken-Gesellschaft ging 1941 ganz in den Besitz der AEG über.

Entscheidenden Anteil hat die AEG u. a. auch auf dem Sondergebiet der Trägerfrequenztechnik und auf dem Gebiet des Eisenbahn-Sicherungswesens.

Zu einem wichtigen Mittel in der Nachrichtentechnik gehört ferner die Tonaufzeichnung. In Verbindung mit der Reichsrundfunkgesellschaft hat die AEG in den dreißiger Jahren die Magnettonaufzeichnung durch ein Hochfrequenzverfahren zur höchsten Tonqualität für den Gebrauch in Rundfunk-, Film- und Schallplattenstudios vervollkommen. Die von der AEG konstruierten Magnetton-Geräte wurden unter dem Namen „Magnetophon“ in aller Welt bekannt.

Ein Gebiet von besonderer Bedeutung muß noch genannt werden: die Regelungstechnik, an deren Entwicklung die AEG maßgeblich beteiligt ist. – Für das große Radioteleskop der Universität Bonn in der Eifel lieferte die AEG den Antriebsmechanismus. Bisher nicht erreichte Weltallsbeobachtungen sind nun möglich.

## Aus dem FUNKSCHAU-Lexikon

### BARIUM-TITANAT

Bariumtitanat entsteht durch Umsetzen von Bariumkarbonat mit Titandioxyd. Die Eigenschaften dieser keramischen Masse sind Unempfindlichkeit gegenüber Feuchtigkeit und höheren Temperaturen und hohe Dielektrizitätskonstante. Infolgedessen wird das Material einmal als Ersatz für Kristallkapseln in tropenfesten (hitze- und feuchtigkeitsunempfindlichen) Tonabnehmersystemen benutzt, dann aber vorzugsweise für HDK-Kondensatoren (hohe Dielektrizitätskonstante). Wegen der spezifischen Eigenschaften des Bariumtitanats können an diese Kondensatoren nur geringe Ansprüche hinsichtlich Kapazitätskonstanz und Konstanz des Verlustwinkels gestellt werden, dafür lassen sich hohe Kapazitäten auf geringstem Raum unterbringen. Damit ist ihre Anwendung gegeben: Sie lassen sich kaum in Schwingkreisen, dafür aber als Hf-Sieb- und Entkopplungskondensatoren verwenden.

Bei kleineren Feldstärken ändert sich die Dielektrizitätskonstante von Bariumtitanat zwischen 0° C und +100° C relativ wenig, jedoch ist eine hohe Toleranz einzukalkulieren. Bei +120° C etwa kann sie auf den drei- bis vierfachen Wert ansteigen; der Verlustwinkel  $\text{tg } \delta$  (gemessen bei 1 MHz) nimmt einen ähnlichen Verlauf. Als Beispiel eines HDK-Kondensators (mit Masse DK 5000) in Röhrenform (16 mm Länge, 4 mm Durchmesser) seien genannt: Nennkapazität 5000 pF, jedoch Kapazitätstoleranz +100%/...-20%/! Dieser Kondensator wiegt nur 0,95 Gramm.

### Zitate

Die Bundesregierung ist der Auffassung, daß die Frage der Auswertung der Bereiche IV und V einer sehr sorgfältigen Prüfung bedarf. Sie ist nicht der Meinung, daß diese Frage damit abgetan werden kann, daß, gleich welche Möglichkeiten sich bei einer optimalen Ausnutzung der Bereiche IV und V ergeben werden, nur die Rundfunkanstalten der Bundesländer berechtigt sind, Rundfunkprogramme in diesen Bereichen zu verbreiten. Die Prüfung, zu der sich die Bundesregierung verpflichtet fühlt, ist noch nicht abgeschlossen, da die hierfür notwendigen Kenntnisse der technischen Möglichkeiten der Bereiche IV und V noch nicht gegeben sind (Bundespostminister Stücklen vor dem Bundestag am 28. 2. 1958).

Fernseher müßte man haben ... (Stoßseufer eines Fernsehgeräteeinzelhändlers angesichts der Lieferschwierigkeiten der Industrie und der Gemeinschaftswerbung „Fernsehen müßte man haben“).

Zur Zeit bemüht sich ein kleiner Kreis von Fachleuten um die Schaffung der Voraussetzungen für die Einführung der gedruckten Schaltung, aber er hat es wirklich nicht leicht und erntet mehr Kritik als Unterstützung (Quo vadis? Von Ing. M. Bless, Technischer Direktor im VEB Funkwerk Dresden, Radio und Fernsehen, Heft 3/1958).

Eine amerikanische Gruppe von Wissenschaftlern hofft durch die Kombination der Theorie der Verhaltenspsychologie mit den Prinzipien der digitalen Programmierung von elektronischen Rechengeräten Vorrichtungen zu schaffen, die, durch Belohnung und Strafe angetrieben, regelrecht lernen. Zur Zeit ist der Aufwand an Bauelementen für eine solche Anlage noch zu hoch, jedoch sind die prinzipiellen Forderungen und Möglichkeiten erarbeitet worden; sie warten auf ihre Anwendung (Wirklich denkende Maschinen sind unterwegs! electronics, Februar 1958).

Vier Transistoren in einem Taschenempfänger übernehmen die Arbeit von fünf, wenn die zweite Zf-Stufe zugleich als Nf-Vorstufe arbeitet. Neben einem Transistor lassen sich fünf Widerstände und ein Elektrolyt-Kleinkondensator einsparen (Transistor-Reflexschaltungen vermindern Empfängerkosten! Erich Gottlieb, electronics, Januar 1958).

In abgeschossenen Flugzeugen wurden während des Krieges Kurssteuerungsgeräte mit Magnetverstärkern gefunden, deren Robustheit überraschte. Waren sie doch von allem im Flugzeug fast das einzige, was beim Absturz unbeschädigt geblieben war. - Heute werden in Flugzeugen hundert und mehr Magnetverstärker verwendet (Wirkungsweise und Anwendung des Magnetverstärkers. H. H. von Stengel in Technische Rundschau, Bern, Nr. 30/1957).



*Wir haben ein  
neues Firmenschild*

und einen neuen Namen bekommen. - Unser alter Name „Laboratorium Wennebostel“ führte oft zu Fehlschlüssen. Ein Laboratorium sind wir seit langem nicht mehr, sondern die Ihnen bekannte Fertigungsstätte für Mikrophone, Übertrager, Verstärker, Kleinhörer und Messgeräte.

*Jetzt:*

**SENNHEISER**  
*electronic*



**B I S S E N D O R F / H A N N O V E R**

Messe Hannover: Halle 11, Stand 30



**SIEMENS**



Deutsche Industrie-Messe  
Hannover  
vom 27. April bis 6. Mai 1958

Die  
**SIEMENS-ELECTROGERÄTE AG**

stellt aus:

in **Halle 10**  
Hausgeräte

in **Halle 11**  
Radio-  
und Fernsehgeräte

Wir freuen uns  
auf Ihren Besuch

ochgeräte  
eißwasser-  
ereiter  
kühlschränke  
Waschgeräte  
Heizgeräte  
taubsauger  
leingeräte

Radiogeräte  
Fernsehgeräte  
Musiktruhen

Antennen und -Verstärker  
sowie Zubehör



## Die europäische Messe

Der Deutschen Industrie-Messe in Hannover vom 27. 4. bis 6. 5. kommt nicht allein wegen des Ausfalls der „Deutschen Fernsehschau“ und der Funkausstellung in diesem Jahr zentrale Bedeutung zu. Zwei Faktoren vor allem sind es, die den Erfolg auf unserem Fachgebiet verbürgen: Das geschlossene Auftreten unserer Branche in neuen und attraktiven Hallen und die Neuheitenperiode für Fernsehempfänger, auf die sich die Industrie geeinigt hatte und die mit dem Tage des Messebeginns anläuft. Wir widmen den technischen Neuheiten der Fernsehempfänger in diesem Heft einen erheblichen Raum; eine Anzahl Sonderbeiträge aus den Laboratorien der Industrie macht mit speziellen Fortschritten bekannt. Sie betreffen u. a. die Abstimmmanzeige und verschiedene Formen von automatischen Regel- und Ausgleichsvorgängen.

Eine Durchsicht der Informationen aus der Industrie läßt die Aufteilung des Fernsehgeräte-Angebots 1958 in zwei Leistungs- und damit in zwei Preisklassen erkennen, für die der Handel bereits die Bezeichnungen A- und B-Empfänger geprägt hat. A-Geräte sind die Luxusmodelle mit vier Zf-Stufen, mit optischer Abstimmmanzeige und manchmal mit selbsttätiger Nachstimmung des Bildträgers. Alle bisher gefundenen Regelungs- und Ausgleichsschaltungen sind eingefügt, und man hat Vorbereitungen für den Einsatz eines Band IV/V-Tuners getroffen; meist ist eine „UHF-Taste“ für das Umschalten auf Dezi-Empfang vorgesehen. B-Geräte hingegen verleugnen ihre Herkunft vom Regionalempfänger nicht, obwohl sie mit dessen ersten Vertretern nicht mehr zu vergleichen sind. Hier finden wir manchmal einen vereinfachten Eingang mit der Gitterbasistriode EC 92, nur drei Zf-Stufen, weniger Automatik und einfachere Lautsprecherausstattung. In dieser Klasse dürften einige 53-cm-Tischgeräte für rd. 900 DM (bisher 1000 DM) berechtigtes Aufsehen erregen. Wer sein Geräteprogramm zweispurig aufbaut, also „A“ und „B“ parallel, kommt beim Besetzen aller Grundtypen mit je einem Modell auf recht viele Ausführungsformen; eine Firma bringt es auf 21 verschiedene.

Eine etwas merkwürdige Entwicklung bahnt sich an. Während man bei den A-Geräten, in den Luxusmodellen also, mit viel Geist und Technik die Bedienung vereinfacht und das Nachstellen mancher Regler durch automatische Ausgleichsschaltungen überflüssig wird, füllt sich die Frontseite der Geräte mit immer mehr Tasten und Knöpfen – ein gutes Dutzend Einstellmöglichkeiten ist keine Seltenheit. Wer daran denkt, daß die Fernbedienung höchstens drei Reglerknöpfe aufweist, der fragt sich, ob manche der Tasten und Knöpfe nicht zu entbehren wären.

Es sei erwähnt, daß einige Fabriken die Messe auch zum Start neuer Musikmöbel benutzen. Das ist korrekt, denn die Neuheitenperiode ab 1. Juli gilt nur für Rundfunk-Tischgeräte. Zugleich kommen zur Messe traditionsgemäß auch neue und verbesserte Export-Rundfunkempfänger heraus. Meist handelt es sich um Programm-ergänzungen auf Grund der weltweiten Markterfahrungen.

Der zweite Sektor von Interesse ist das Tonbandgerät. Hier herrscht eine gewisse Unruhe, nachdem es gelungen ist, die Bandgeschwindigkeit zu halbieren. Dies erfolgte durch Einengen der Fertigungstoleranzen sowohl der Geräte selbst als auch der Köpfe und durch Vermindern von deren Spaltbreite auf serienmäßig 4...5 µ. Wir wissen, daß diese Entwicklung nicht ohne Schwierigkeiten in Labor und Fertigung verlief...

Das dritte Thema ist Stereophonie. Die Dinge sind sehr im Fluß, obwohl nicht nur positive Meinungen geäußert werden. Man fragt nach der wirtschaftlichen Grundlage für Stereo-Tonbänder und nach den Aussichten der Stereo-Schallplatte. Der Marktbeobachter gibt letzteren die meisten Chancen, ohne in einen übertriebenen Optimismus zu verfallen. Wir meinen aber, daß die Schallplattenindustrie dank ihres rapiden Aufstieges in den letzten Jahren gegenwärtig auch wirtschaftlich genau in der richtigen Verfassung für das Durchziehen eines Experimentes ist, wie es Stereophonie auf Platte und Band nun einmal darstellt.

Erwähnen wir noch die Hi-Fi-Geräte, die von einigen Firmen jetzt in Bausteinform angeboten werden und sich zu Stereo-Anlagen erweitern lassen. Daß eine gute Hi-Fi-Anlage ihr gutes Geld kostet, wird sich inzwischen herumgesprochen haben; überhaupt dürfte der Kreis der echten Hi-Fi-Enthusiasten, der für den Kauf – nicht etwa für den Selbstbau oder für das Selbst-Zusammenstellen – infrage kommt, kleiner sein als man für gewöhnlich annimmt.

Hannover wird darüber hinaus wie in jedem Jahr neben den erwähnten Geräten unzählige Erzeugnisse aus anderen Sektoren zeigen: Neue industrielle Fernseh-Anlagen, kommerzielle Nachrichtengeräte, Antennen für alle Bereiche, Meß- und Prüfinstrumente, einen ersten Autoempfänger mit Niedervoltrohren und vieles, was vorher nicht bekannt ist, sondern erst auf den Ständen vorgeführt wird. Zweifellos entwickelt sich diese Messe zur führenden elektrotechnischen Schau Europas, die Zahl der Besucher aus dem In- und Ausland wird es beweisen.

Karl Tetzner

### Aus dem Inhalt:

	Seite
Die europäische Messe .....	209
Helligkeitsautomatik bei den neuen Philips-Empfängern .....	210
Großflächen-Abstimmmanzeige im Luxus-Chassis .....	210
Über einige Entwicklungstendenzen der neuen Fernsehempfänger .....	211
Die Planung gedruckter Schaltungen ....	212
Aus der Fernsehempfänger-Laborarbeit (Eine Artikel-Reihe; Inhaltsverzeichnis siehe Seite 213)	
Neue Bauteile für gedruckte Schaltungen	223
Feldstärkemessung im Dezimeterwellenbereich .....	224
Neuer Halbleiterverstärker .....	224
Die hohe Kreisgüte im 10,7-MHz-Verstärker .....	225
Transistor-Blitzgerät .....	226
Laufzeiten in Übertragungsanlagen ....	227
Die Beschallung von Freiflächen .....	228
Kleinempfänger mit zwei Röhren .....	229
Fehlersuche bei Transistor-Oszillatoren	230
Aus der Welt des Funkamateurs: Der Kurzwellenamateur im internationalen geophysikalischen Jahr .....	231
Elektronischer Babysitter für den Selbstbau .....	232
Neue Bauanleitung: Koffer-Magnettongerät, 2. Teil .....	233
Klein-Tonbandgeräte .....	237
FUNKSCHAU-Schaltungssammlung: Exportempfänger Saba UW 385 ZL ....	239
Plattenspieler mit Aufsatztaste .....	240
Vorschläge für die Werkstattpraxis ....	241
Erste Meldungen von den Ständen in Hannover .....	242
Dieses Heft enthält außerdem die Funktechnischen Arbeitsblätter: Ag 31, 2. Ausgabe – Die Elektronenröhre als regelbare Induktivität und Kapazität – Blatt 1	
Ma 12, 2. Ausgabe – Frequenz und Wellenlänge – 1 Blatt	

Herausgegeben vom

FRANZIS-VERLAG MÜNCHEN

Verlag der G. Franz'schen Buchdruckerei G. Emil Mayer

Verlagsleitung: Erich Schwandt

Redaktion: Otto Limann, Karl Tetzner

Anzeigenleiter u. stellvertretender Verlagsleiter: Paul Walde

Erscheint zweimal monatlich, und zwar am 5. und 20. eines jed. Monats. Zu beziehen durch den Buch- u. Zeitschriftenhandel, unmittelbar vom Verlag u. durch die Post. Monats-Berzugspreis 2.40 DM (einschl. Postzeitungsgebühr) zuzügl. 6 Pfg. Zustellgebühr. Preis des Einzelheftes 1.20 DM.

Redaktion, Vertrieb und Anzeigenverwaltung: Franzis-Verlag, München 2, Karlstr. 35. – Fernruf 55 16 25/26/27. Postcheckkonto München 57 58.

Hamburger Redaktion: Hamburg - Bramfeld, Erbsenkamp 22a – Fernruf 63 79 64

Berliner Geschäftsstelle: Bln.-Friedenau, Grazer Damm 155. Fernruf 71 67 68 – Postcheckk.: Berlin-West Nr. 622 66.

Vertretung im Saargebiet: Ludwig Schubert, Neunkirchen (Saar), Stummstraße 15.

Verantwortlich für den Textteil: Ing. Otto Limann; für den Anzeigentel: Paul Walde, München. – Anzeigenpreise nach Preisliste Nr. 8.

Verantwortlich für die Österreich-Ausgabe: Ing. Ludwig Ratheser, Wien.

Auslandsvertretungen: Belgien: De Internationale Pers. Berchem-Antwerpen, Cogels-Osyleil 40. – Niederlande: De Mulderkring, Bussum, Nijverheidswerf 19-21. – Österreich: Verlag Ing. Walter Erb, Wien VI, Mariahilfer Straße 71. – Schweiz: Verlag H. Thali & Cie., Hitzkirch (Luzern).

Alleiniges Nachdruckrecht, auch auszugsweise, für Holland wurde dem Radio Bulletin, Bussum, für Österreich Herrn Ingenieur Ludwig Ratheser, Wien, übertragen.

Druck: G. Franz'sche Buchdruckerei G. Emil Mayer, (13b) München 2, Karlstr. 35. Fernsprecher: 55 16 25. Die FUNKSCHAU ist der IVW angeschlossen.



# Helligkeitsautomatik bei den neuen Philips-Empfängern

Zu den vielen Schaltungsverbesserungen im eigentlichen Empfängerteil gehört die Helligkeitsautomatik. Nachstehend besprechen wir zwei Beispiele dafür aus den neuen Philips-Empfängern.

Durch Gleichstromkopplung vom Videodetektor über die Videoverstärkeröhre bis zur Bildröhrenkatode wird die mittlere Bildhelligkeit des Videosignals richtig übertragen. Ein einmal eingestellter Schwarzwert geht also bei Schwankungen der mittleren Bildhelligkeit beim Szenewechsel nicht verloren, wenn die Schwankungen des Hf-Eingangssignals durch eine steile Verstärkungsregelung ausgeregelt sind.

Trotzdem tritt die Notwendigkeit auf, den Schwarzwert konstant zu halten, nämlich dann, wenn die Kontrasteinstellung verändert wird. Kontraständerung bedeutet ja Verstärkungsänderung der Videoröhre, also verschieden große Signalamplituden an der Bildröhre. Dadurch liegen dann die Schwarzschildern trotz Gleichstromkopplung wieder an verschiedenen Stellen der Bildröhren-Kennlinie, d. h. ein größeres Signal als das zur Schwarzwerteinstellung benutzte steuert die Bildröhre zu hell, ein kleineres zu dunkel.



Bild 1. Videoteil des Philips-Spezial-Chassis. Der Spannungsteiler für die Helligkeitsregelung zweigt an der Anode der Videoendröhre ab

Um diese bekannte Erscheinung der gegenseitigen Abhängigkeit von Helligkeit und Kontrast zu kompensieren, wird beim Philips-Spezial-Chassis nach Bild 1 das Helligkeitspotentiometer vom Anodenpotential der Videoröhre anstelle vom Pluspol der Betriebsspannung her gespeist. Dadurch laufen die Potentiale von Katode und Wehneltzylinder der Bildröhre im gleichen Sinn, wenn der Arbeitspunkt der Videoröhre sich bei Betätigung des Kontrastpotentiometers verschiebt. Gleichsinniges Laufen von Katen- und Wehneltspannung bedeutet aber, daß der Schwarzwert selbst erhalten bleibt.

Über große Bereiche versagt jedoch diese Konstanzhaltung. Man erkennt dies daran, daß beim Herunterregeln kontrastreich eingestellter Bilder auf geringeren Kontrast die Bildröhre doch zu dunkel wird.

Beim Philips-Luxus-Chassis wird deshalb nach Bild 2 das Helligkeitspotentiometer wieder von der Betriebsspannung gespeist.

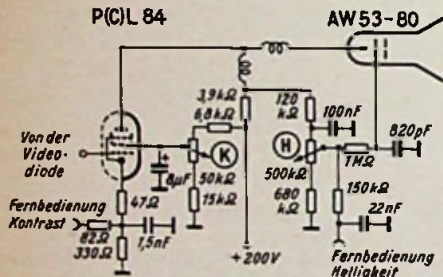

Bild 2. Videoteil des Philips-Luxus-Chassis. Der Schleifer des Kontrastreglers liegt über den Widerstand R an der Anode der Videoröhre

Gleichzeitig liegt aber zwischen Anode der Videoröhre und dem Schleifer des Kontrastpotentiometers ein Ausgleichswiderstand von 47 kΩ. Wird der Schleifer abwärts bewegt (Kontrast kleiner), dann wird der Querstrom des Spannungsteilers 47 kΩ - Kontrastregler - 4,7 kΩ größer und damit auch der Strom durch den 4,7-kΩ-Anodenwiderstand der Videoröhre. Hierdurch sinkt das Potential an der Anode der Videoröhre und an der Katode der Bildröhre, so daß die Grundhelligkeit erhöht wird. Ohne zusätzlichen Aufwand, wie etwa den einer Schwarzpegeldiode, erhält man so eine relativ gute Schwarzwertkonstanz. Lediglich das Kontrastregel-Potentiometer muß infolge des höheren Querstroms stärker als sonst üblich bemessen werden, und zwar für 0,4 W.

## Großflächen-Abstimmanzeige im Luxus-Chassis

Die Abstimmanzeige in den Philips-Empfängern Raffael-Luxus und Leonardo-Luxus arbeitet nach folgendem Prinzip:

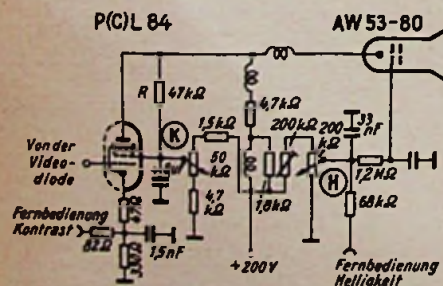
Hinter dem Videodetektor GD 1 ist ein auf die Bildträgerfrequenz 38,9 MHz abgestimmter Kreis angekoppelt (Bild 1). Diese Koppelart ist günstig, weil dadurch die Zf-Durchlaßkurve viel weniger beeinflusst wird. Die Resonanzspannung wird mit der Diode GD 2 gleichgerichtet, geglättet und ergibt eine positive, dem Spitzenwert des Bildträgers entsprechende Richtspannung. Sie wird dem Steuergitter des linken Triodensystems zugeführt.

Diese Triode erhält über 18 kΩ und 470 Ω eine feste Vorspannung. Die Anode dieser Röhre ist über 270 kΩ galvanisch mit dem Gitter des zweiten Triodensystems verbunden. Das Gitter erhält gleichzeitig über 39 kΩ eine Sinusspannung aus dem Zeilenoszillator. Die positive Halbwelle dieser Sinusspannung wird nach Bild 2 durch Gitterstrom abgeschnitten. Die negative Halbwelle übersteuert die Röhre infolge der kurzen Kennlinie, dadurch entstehen am Anodenwiderstand positiv gerichtete Rechteckimpulse. Sie werden zum Steuergitter der Bildröhre geführt und tasten dort einen vertikalen Balken in der Bildmitte hell.



Bild 1. Abstimmanzeigeschaltung beim Philips-Luxus-Chassis



Bild 2. Steuerung der ersten Triode

Gleichzeitig wird durch einen weiteren Kontakt des zur Abstimmanzeige zu drückenden Tastenschalters die Wehneltvorspannung so geändert, daß dieser Mittelbalken auf Normalhelligkeit kommt, und der Rest des Bildes ausgeblendet (dunkel) wird.

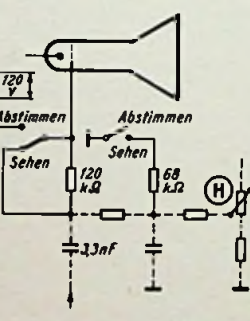
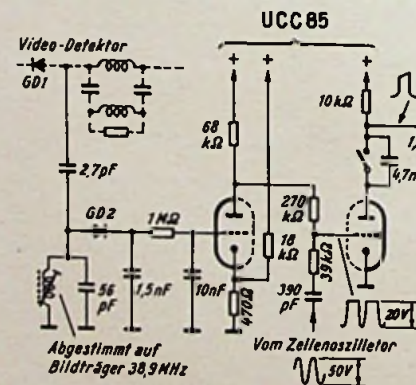
Die Breite des Balkens ändert sich bei Betätigung der Feinabstimmung infolge der Potentialänderung am Anodenwiderstand der ersten Triode; auf Trägermitte wird das Potential herabgesetzt, so daß dieser Streifen am breitesten wird.

Um die Anzeigeempfindlichkeit zu erhöhen, wird bei gedrückter Anzeigetaste außerdem die Verstärkung durch einen weiteren Schaltkontakt auf Maximum gebracht.

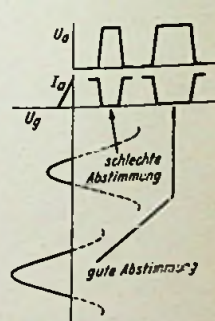
## Die Zeitschrift

# Elektronik des Franzis-Verlages

- brachte in Nr. 5 (Mai-Heft) folgende Beiträge:
- Mertens: Prinzip und Anwendung der Analog-Rechenmaschine
- Zellinger: Beitrag zum Aufbau einfacher Analog-Rechengeräte mit elektromechanischen Bauelementen für die Meß- und Regeltechnik
- Schwaigin: Eine neue Elektronenstrahlröhre für Impulsoszillografen
- Kleinert-Oszillografenröhre für Meß- und Anzeigezwecke
- Abstimmanzeigeh-Röhre für Fernsehempfänger
- Schwingungsmessungen an Schaufeln von vielstufigen Verdichtern und Turbinen
- Steuerbare Phasenbrückenschaltung
- Gruhle: Impulstechnik in der Atomphysik (Teil II)
- Preisinger: Die Laufzeitkette als Impuls-generator
- Holbein: Der Differential-Transformator
- Schulz-Methke: Erfahrungen mit Fototransistoren
- Dimensionierung von Oszillografen-Breitbandverstärkern
- Ein automatischer Filterspektrograf mit oszillografischer Aufzeichnung
- Kontaktschutzrelais für hochempfindliche Kontakte
- Relais kleinster Abmessungen
- Universell verwendbares Steuergerät
- A-V<sub>eff</sub>-Multizet-Instrument mit Spannband
- Vorschau auf die Deutsche Industrie-Messe

Preis des Heftes 3.30 DM portofrei, ¼jährlicher Abonnementpr. 9 DM. Probenummer auf Wunsch!

Zu beziehen durch den Buch- und Zeitschriftenhandel, durch die Post und den Verlag

FRANZIS-VERLAG · MÜNCHEN 2 · KARLSTR. 33

## Keine zerstörten Autoantennen mehr!

Das Verbiegen oder Abbrechen von Autoantennen gehört zu den beliebten „Sportarten“ gewisser großstädtischer Rowdies - kein Wagen ist vor ihnen sicher, und selbst Versenkantennen sind es nicht, weil deren Knöpfe noch über das Blech der Karosserie herausragen. Das Bild macht nun mit einer neuen Versenkantenne bekannt, die von Hirschmann entwickelt und „Schlüsselantenne“ getauft wurde. Hier ist der Zierknopf am Ende der Teleskoprute derart geformt, daß er vollständig im Isolierstück des Antennenkopfes verschwindet und mit dessen Oberfläche glatt abschließt; er läßt

sich nicht mehr mit den Fingern fassen. Um das Teleskop herauszuziehen, muß man den mit-

gelieferten Schlüssel in den Schlitz des Zierknopfes stecken; damit zieht man die Antenne soweit heraus, bis man sie mit der Hand ergreifen kann.

Die Teleskop-Rute der neuen Schlüsselantenne läßt sich nur mit Hilfe eines besonderen Schlüssels herausziehen





# Über einige Entwicklungstendenzen der neuen Fernsehempfänger

In Ergänzung unseres Leitartikels bringen wir hier eine weitere zusammenhängende Betrachtung über die neuen Fernsehempfängermodelle. Eine Tabelle mit vergleichenden Einzelheiten ist zur Veröffentlichung in einem der späteren Hefte vorgesehen, wenn alle Daten und Preise festliegen.

## Abstimmanzeige – Werbeargument oder technische Notwendigkeit?

Lange Zeit wurden Fernsehempfänger ohne Abstimmanzeige geliefert. Erst in den letzten Jahren kamen einige Firmen mit Abstimmangezevorrichtungen heraus. Sie benutzten sämtlich dazu in irgendeiner Form den Bildschirm selbst.

Siemens wählte die Schirmbildhelligkeit als Indikator. Während des Drückens einer Hilfstaste mußte das Bild auf Helligkeitsminimum eingestellt werden<sup>1)</sup>. Schaub-Lorenz wählte die Lichtkeilabstimmung, Bildpilot genannt<sup>2)</sup>. Hierbei erscheint in Bildmitte ein heller Lichtkeil, dessen Höhe und Breite sich bei Betätigung der Feinabstimmung des Tuners ändert. Bei richtiger Abstimmung ist der Keil am kleinsten. Beim Bildkompaß von Blaupunkt<sup>3)</sup> erscheint bei Fehlabbildung ein senkrechter schwarzer Balken in der Bildschirmitte.

Die Tendenz, eine Abstimmanzeige einzuführen, lag also in der Luft, und es ist deshalb nicht überraschend, wenn beim neuen Jahrgang weitgehend davon Gebrauch gemacht worden ist. Soll nun mit der Abstimmanzeige dem Handel nur ein Werbeargument in die Hand gegeben werden oder liegt eine technische Notwendigkeit vor? Obgleich natürlich die Werbewirkung mitbestimmend ist, möchten wir doch behaupten, die Abstimmanzeige ist notwendig, und sie hätte schon viel früher kommen müssen. Von den über eine Million zählenden Besitzern von Fernsehempfängern in Deutschland ist nur ein kleiner Teil technisch so bewandert, daß er die Feinabstimmung allein nach dem Bildeindruck exakt vornehmen kann. Man muß annehmen, daß viele Empfänger schlecht abgestimmt laufen, so daß die Zuschauer nicht in den Genuß der optimalen Bildgüte kommen.

Daß die Abstimmanzeige erst jetzt von der Industrie in großem Umfang eingebaut wird, mag drei Gründe haben:

1. Preis. Auch bei noch so vereinfachter Schaltung ist ein Mehraufwand notwendig, der sich im Preis auswirken muß. Während der Aufbaujahre wollte man dem Kunden aber keinen Mehrpreis zumuten.
2. Verbesserte Oszillatorkonstanz. Jeder Indikator zeigt im Prinzip die Abstimmung des Empfängeroszillators an. Wandert dessen Frequenz, so wird der Teilnehmer veranlaßt, dauernd nachzustimmen, selbst wenn die Frequenzdrift optisch noch nicht wahrzunehmen ist. Eine zu kritische Abstimmung würde also zu dauerndem Nachstimmen zwingen, wenn der Oszillator nicht steht. Nun sind aber Dank der Spanngitterröhre PCC 88 und verbesserter Tuner auch die Oszillatoren stabiler geworden, so daß diese Bedenken hinfällig werden. Wenn die Ab-

stimmung nicht wegläuft, darf sie auch exakt angezeigt werden.

3. Steilere Zf-Durchlaßkurven. Die höher gezüchteten Zf-Verstärker mit ihren sehr genau festgelegten Zf-Durchlaßkurven erfordern eine genauere Abstimmung des Gesamtempfängers. Aus diesem Grund ist jetzt also ebenfalls eine Abstimmanzeige notwendig.

## Großbildanzeige oder magisches Band PM 84?

Großbildanzeigen auf dem Bildschirm, wie beim Bildkompaß von Blaupunkt und beim Bildpilot von Schaub, sind Musterbeispiele der „Impulskocherei“. Man muß hierbei Teilstücke der einzelnen Zeilen hell oder dunkel tasten und dazu noch die Breite des ausgetasteten Stückes in Abhängigkeit von einer Regelspannung beeinflussen. Diese Lösungen sind technisch hochinteressant, und die „Impulskocher“ sind sicher in den Kreisen ehemaliger Funkmeßtechniker zu suchen. Es ist bewunderungswürdig, welcher große geistige Aufwand bei der Entwicklung und welcher schaltungsmäßige Aufwand in jedem Empfänger für eine relativ kurzfristig zu benutzende Einrichtung aufgewandt wurden, wenn man bedenkt, daß im Hörrundfunkempfänger die Abstimmanzeigeröhre einfach durch die ohnehin vorhandene Regelspannung gesteuert wird.

Man hätte daher erwartet, daß die speziell für den Heizkreis von Fernsehempfängern neu geschaffene Abstimmanzeigeröhre PM 84, ein Paralleltyp zu EM 84, nun in den Empfängern allgemein in Erscheinung treten würde. Dies ist aber keineswegs der Fall, sondern, wie die Berichte auf den folgenden Seiten zeigen, wurden von vielen Firmen sehr raffinierte neue Großbildanzeigen entwickelt. Neben den mit Balkenmustern arbeitenden Verfahren ist der Bilddirigent von Siemens bemerkenswert, bei dem sogar ein kreisförmiges Muster auf dem Bildschirm erscheint, das mit Hilfe zweier Parabelspannungen in die Zeilen eingetastet wird (vgl. Seite 221).

Die PM 84 kann leider im Fernsehempfänger nicht, ähnlich wie eine Anzeigeröhre im Rundfunkempfänger, einfach von der Regelspannung gesteuert werden. Für die Anzeige ist ein zusätzlicher Kreis mit einer Regeldiode notwendig, der auf den Zf-Bildträger von 38,9 MHz abgestimmt ist. Dieser Kreis muß am Ende des Zf-Verstärkers angekoppelt werden. Er liefert günstigstenfalls eine Spannung von etwa 2 V; die PM 84 erfordert aber zum vollständigen Schließen eine Spannung von -15 V. Es ist also notwendig, noch eine Gleichspannungsverstärkerstufe vor die Anzeigeröhre zu setzen, und damit kommt man zu einem Aufwand, der dem einer Großflächenanzeige auf dem Bildschirm entspricht. Aus diesem Grunde dürften sich viele Firmen zugunsten der wesentlich attraktiveren Großbildanzeige entschlossen haben.

Der Service-Techniker muß sich also in diesem Jahr noch intensiver mit der Impulstechnik beschäftigen, um die verschiedenen Abstimmssysteme zu durchschauen und um sie notfalls reparieren zu können. Er hätte es auf die Dauer leichter und einfacher mit nur einem System, nämlich einer Abstimmanzeigeröhre. Deshalb sei der Röhrenindustrie die Anregung gegeben, die Frage einer wirklichen Fernsehempfänger-Abstimmröhre nochmals zu durchdenken. So schön die Typenvereinfachung durch die Paralleltypen EM 84/PM 84 ist, sie führt gerade in diesem Fall doch zu einer Vielfalt von Schaltungen. Wir können uns vorstellen, daß eine spezielle Abstimmröhre, die nur etwa 1 V Schließspannung erfordert, künftig diesen ganzen Komplex erheblich vereinfacht.

## Automatische Scharfabstimmung

Eine folgerichtige Weiterentwicklung auf dem Wege zur exakten Abstimmung und dabei eine wirkliche Bedienvereinfachung ist die automatische Scharfabstimmung beim Fernsehempfänger. Man rastet nur den Tuner auf die Kanalzahl ein, und ein Abstimmotor oder eine Impedanzröhre ziehen den Oszillatorkreis selbsttätig auf die Sollfrequenz hin. Gut daran sind die Firmen, die bereits vom Rundfunkempfänger- oder Autosuperbau Erfahrungen auf diesem Gebiet besitzen.

So bringt Blaupunkt in seinen Hochleistungsgeräten eine neuartige Abstimmautomatik, den Abstimm-Roboter, heraus. Durch Eindrücken der Taste „Automatik“ stellt sich das Gerät vollautomatisch und elektronisch gesteuert exakt auf den Fernsehsender ein.

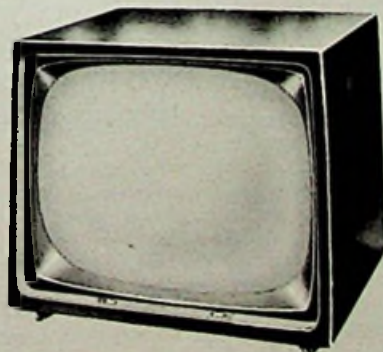

Die Außenansichten der neuen Fernsehempfänger findet der interessierte Leser in den Firmen-Anzeigen des vorliegenden Heftes und in den durchweg hervorragend aufgemachten Prospekten, die die Industrie zur Messe Hannover herausbrachte. Wir können deshalb auf die Wiedergabe dieser Fotos verzichten und unseren Textraum dafür verwenden, schon in diesen ersten Berichten möglichst weitgehend in die bemerkenswerte Technik des neuen Fernsehempfänger-Jahrgangs einzuführen. Zur äußeren Gestaltung bringen wir – für viele andere – lediglich zwei Beispiele, die die beiden auch im Text erwähnten Tendenzen erkennen lassen: links das „knopfloose“ Gerät, dessen ganze Frontansicht ausschließlich von der Bildfläche eingenommen wird, während die Mehrzahl der Bedienungsgänge für den Betrachter unsichtbar bleibt; rechts das Gerät mit traditioneller Bedienungsplatte unterhalb der Bildfläche, auf der die Knöpfe und Tasten für alle Einstellungen leicht erreichbar dargeboten werden. Manche Firmen bauen Gerätetypen sowohl nach dem einen als auch nach dem anderen Prinzip.

<sup>1)</sup> Fernsehgerät mit bildsteuernder Abstimmanzeige. FUNKSCHAU 1957, Heft 3, Seite 82.

<sup>2)</sup> Lichtkeilabstimmung für Fernsehempfänger. FUNKSCHAU 1957, Heft 17, Seite 468.

<sup>3)</sup> Schaub-Lorenz-Fernsehempfänger „Weltspielgel 853“ mit Bildpilot. FUNKSCHAU 1958, Heft 3, Seite 74.

<sup>4)</sup> Der neue Bildkompaß von Blaupunkt. FUNKSCHAU 1958, Heft 2, Seite 38.

Grundig bringt ebenfalls eine Abstimmautomatik heraus, über die auf Seite 214 dieses Heftes Grundsätzliches berichtet wird. Saba kündigt für sämtliche Fernsehempfänger dieses Jahrganges eine automatische Scharfabstimmung an. Einzelheiten lagen bis Redaktionsschluß noch nicht vor, doch kann man annehmen, daß hierfür die Saba-Motor-Elektronik der bisherigen Rundfunkempfänger wertvolle Erfahrungen sammeln ließ.

### Zauberauge und Kontrastauge

Die automatische Anpassung der Bildhelligkeit an die Raumbhelligkeit durch das „Zauberauge“ von Metz wurde beibehalten. Hierbei steuert bekanntlich ein Selen-Fotoelement auf der Vorderseite des Empfängers die Bildhelligkeit\*. Blaupunkt bringt als Neuheit das Kontrastauge heraus. Es bewirkt eine automatische Regelung des Kontrastes zur Anpassung an die jeweils im Raum herrschende Helligkeit (Tages- oder Lampenlicht). Je heller der Raum, desto stärker wird der Kontrast, je dunkler, desto weniger Kontrast.

### Schaltungstechnik des Hauptteiles

In der Schaltungstechnik der eigentlichen empfangswichtigen Stufen, wie Zf-Verstärker, Videoteil, Impuls-, Abtrenn- und Synchronisierstufen, Ablenkstufen, ist manches verbessert und weiterentwickelt worden. Über einige Einzelheiten wird auf den folgenden Seiten berichtet, und weitere Besprechungen werden im Laufe der Zeit folgen.

Hierbei auch ein Wort zur Gehäuseantenne. Ihr Wert wird verschieden beurteilt. So läßt z. B. Philips bei den Geräten der neuen Serie die früher übliche Gehäuseantenne vollständig weg und führt nur noch nachträglich anzubringende Einbauantennen. Die Firma Loewe Opta dagegen weist als Vorzug auf den drehbaren Gehäusedipol ihrer Empfängermodelle hin.

### Gedruckte Schaltungen und Vertikalchassis

Die Technik gedruckter Schaltungen breitet sich wegen ihrer Vorzüge weiter aus. So melden folgende Firmen Geräte mit besonderer Chassissgestaltung:

- AEG (unterteilter Chassisaufbau mit gedruckten Schaltungsgruppen)
- Blaupunkt (sämtliche Modelle mit gedruckter Verdrahtung)
- Gratz (Modelle mit servicegemäßem Klappchassis)
- Grundig (sämtliche Modelle mit gedruckter Schaltung und Klappchassis)
- Metz (zwei gedruckte Leiterplatten, stehendes Chassis)
- Noro (leicht lösbares Kippchassis)
- Nordmende (gedruckte Schaltung)
- Siemens (Klappchassis)
- Telefunken (unterteilter Chassisaufbau mit gedruckten Schaltungsgruppen)
- Tonfunk (Vertikalbauweise)

### Gehäuse

Aus der Bildauswahl auf Seite 211 lassen sich zwei ziemlich entgegengesetzte Tendenzen erkennen:

1. Das sehr schlichte Gehäuse, das nur eine Bildumrahmung bietet,
2. Das Gehäuse mit deutlich betonten Einstellorganen auf der Frontseite, eine Eigenart, auf die bereits im Leitartikel des Heftes hingewiesen wurde.

Unzweifelhaft entspricht das schlichte Gehäuse mehr dem neueren Zeitstil, und es ist auch technisch berechtigt, wenn immer wieder auf die Bedienungsvereinfachung durch Automatikschaltungen hingewiesen wird.

\* Eine automatische Helligkeits- und Kontrastregelung. FUNKSCHAU 1958, Heft 3, Seite 60.

Andererseits ist wohl aus Verkaufsgründen bei der breiten Masse des Publikums auf einen gewissen Aufwand an Regelknöpfen (vielleicht für den Spielbetrieb) und an Goldverzierungen nicht vorbeizukommen. Aber das sind Äußerlichkeiten; der wirklich tech-

nische Kern der Fernsehempfänger ist in diesem Jahr wiederum so durchdacht und ausgereift, daß dem Kunden, um das schon etwas abgenutzte Schlagwort zu gebrauchen, wirklich zukunftssichere Geräte geboten werden. Limann

## Die Planung gedruckter Schaltungen

Die Vorbereitung gedruckter Schaltungen erfordert eine Reihe von Überlegungen, die die Veränderungen gegenüber den bisher gebräuchlichen Verdrahtungen berücksichtigen und zugleich auch auf die Vorteile eingehen, die die neue Technik bietet. Da Änderungen der Schaltungen bei laufenden Serien nicht mehr möglich sind, muß das Schaltmuster mit der größten Sorgfalt ausgeführt und in einer Maßzeichnung niedergelegt werden, die nicht nur alle Einzelteile, Anschlüsse und mitgedruckten Schalterteile enthält, sondern auch die Leitungszüge in ihren Breiten und Abständen. Diese Maßzeichnung sollte in vergrößertem Maßstab, möglichst 4:1, auf einer Zeichenfolie ausgeführt sein, die von der Luftfeuchtigkeit nicht beeinflußt wird, zum Beispiel Astralon-Folie oder Zeichenpapier mit Aluminium-Folien-Einlage. Eine Maßlinie sollte die Fixierung einer bestimmten Länge enthalten, die bei der folgenden Verkleinerung eine Maßeinstellung erleichtert.

Zum Vorentwurf gehören auch Angaben über das Material der späteren Schaltplatte und deren Stärke. Normal lieferbare Grundlagen bestehen aus deutschem Hartpapier (Superpentina) oder Hartgewebe in den Stärken 0,5, 1, 1,5 und 2 mm oder amerikanischem Hartpapier XXXP in den Stärken 1,2, 1,8 und 2 mm. Die ein- oder beiderseitige Kupferauflage ist 0,035 oder 0,070 mm dick.

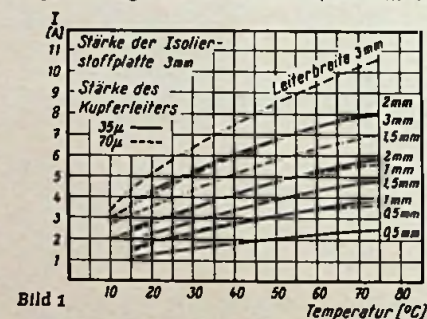

Melaminharz-Hartpapier, Glashartgewebe mit Melamin-, Epoxyd- und Silicon-Hartbindung u. a. sind in Vorbereitung.

Die notwendigen Maßangaben und deren Toleranzen betreffen Leiterbreiten, Leiterabstände, Lochdurchmesser und Lochabstände. Bei den Leiterabständen ist deren Abhängigkeit von der Spannungsbelastung wichtig, wobei für 125 V etwa 0,8...1,0 mm zu rechnen sind. Die Leiterbreiten selbst sind abhängig von der Stärke der Kupferfolie und der Strombelastung (Bild 1).

Doppelseitig gedruckte Schaltungen werden nur in Ausnahmefällen notwendig. Dennoch besteht in der Verwendung einseitig gedruckter Schaltungen keine wesentliche Einschränkung der Leitungsführung. Leitungskreuzungen kommen bei gut durchdachten Entwürfen nicht so oft vor wie man glauben möchte. Zudem lassen sich Bauelemente wie Widerstände, Kondensatoren usw. leicht als Kreuzungselemente benutzen. Eine neu entwickelte Kreuzungsliste läßt auch in schwierigen Fällen eine Überkreuzung zu.

Die gedruckte Schaltung bietet eine willkommene Gelegenheit, Bauelemente durch die Schaltung selbst zu ersetzen. So können Widerstände mitgedruckt werden. Parallel laufende Leitungen oder Folienfelder auf beiden Seiten der Trägerplatte stellen Kapazitäten dar, deren Berechnung recht einfach ist. Steckanschlüsse, Schalterteile und Be-

zeichnungen können durch Folienmaterial gebildet werden. Genauso können aber auch Induktivitäten gedruckt werden, wobei deren Güte bei Hartpapier geringer ist als bei Silicon- oder Melaminharz-Grundlagen. Die erzielbaren Gütefaktoren liegen bei solchen gedruckten Spulen zwischen 50 und 200. Sie hängen außer vom Grundmaterial noch vom Leiterquerschnitt und von Umgebungseinflüssen (dämpfende Abschirmbecher, Streukapazitäten) ab. Zur Errechnung der Induktivitäten kann das Leiter-Diagramm (Bild 2) verwendet werden. Teilung  $t$  bedeutet die Summe einer Leiterbreite und eines Leiterabstandes. Im eingezeichneten Beispiel ist Teilung  $t = 3$  mm, das Verhältnis des mittleren Radius  $R$  zur Wicklungsbreite  $C = \frac{R}{C} = 2$ .

Die beiden Punkte werden verbunden und die Verbindungslinie bis zur Spiegelungsebene verlängert. Vom Schnittpunkt mit dieser Ebene wird eine zweite Linie bis zum verlangten Induktivitätswert (im Beispiel  $0,3 \mu\text{H}$ , ausgezogene Linie) gezogen. Diese schneidet die Leiter für die Windungszahl  $n$  bei dem erforderlichen Wert. Für eine andersartige Berechnung können folgende Formeln verwendet werden:

$$R = \frac{a+b}{4} \quad C = \frac{a-b}{2} \quad C \sim t \cdot n$$

worin  $a$  = Außendurchmesser,  $b$  = Innendurchmesser,  $R$  = mittlerer Radius,  $C$  = Wicklungsbreite,  $t$  = Teilung und  $n$  = Windungszahl bedeuten.

Wo gedruckte Schaltungen Löcher und Schlitze aufweisen, sind für einseitig mit Kupferfolie belegtes Hartpapier von 1,5 mm Stärke die kleinsten Lochdurchmesser 1,0 mm und die geringste Schlitzbreite 0,5 mm.

Gedruckte Schaltungen können zur Vergütung noch mit Hartsilber, Zinn, Nickel oder Rhodium galvanisch überzogen werden. Nicht zu überziehende Teile werden vorher abgedeckt. In ähnlicher Weise kann ein gezieltes Tauchlötverfahren angewendet werden, bei dem nur bestimmte Lötunkte mit dem Lot überzogen werden (Abdeckung mit Papiermasken). Da die Schaltplatte nur Löttemperaturen bis  $220^\circ\text{C}$  für 10 Sekunden verträgt, ist ein niedrig schmelzendes Speziallot notwendig. Besondere Sorgfalt ist der Reinigung der Platte von Ätz- und Flußmitteln zuzuwenden, damit spätere Schäden vermieden werden. Der Schutzlack, der die ganze Schaltung nach der Fertigstellung überzieht, kann lötbar oder nicht lötbar ausgewählt werden.

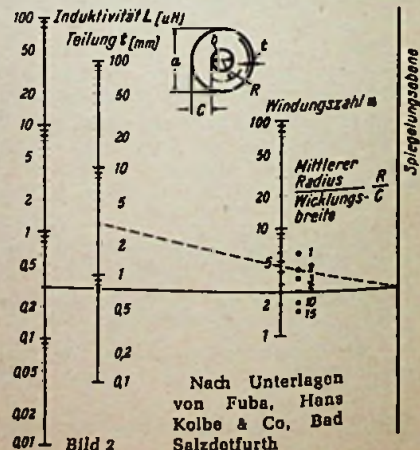

Nach Unterlagen von Fuba, Hans Kolbe & Co., Bad Salzdetfurth

Der Start der neuen Fernsehempfänger läßt erkennen, daß dabei technisch bereits alle Karten auf den Tisch gelegt wurden und daß in der nachfolgenden Neuheitenperiode kaum noch weitere Überraschungen zu erwarten sind. Diese Stetigkeit wird sicher auch durch die Technik der gedruckten Schaltungen gefördert, denn gerade hierbei werden die Fertigungsabteilungen nur wenig geneigt sein, nachträglich noch grundlegende Neuerungen einzuführen. Deshalb haben die nachfolgenden Aufsätze, die von maßgebenden Mitarbeitern der Fernsehentwicklung in den Industriefirmen freundlicherweise zur Verfügung gestellt wurden, grundlegende Bedeutung für die gesamte Technik des neuen Empfänger-Jahrgangs. Diese Veröffentlichungen über neue Schaltungs-details sind daher auch von bleibendem Wert für den Techniker in der Service-Werkstatt, und es empfiehlt sich, die Ausführungen sorgfältig durcharbeiten, um später die Geräte des neuen Jahrganges richtig betreiben zu können.

## Gitterbasis-Eingang, Sperrfilter und Frequenzweichen im Fernseh-Tuner

Von Heinrich Bender  
Fernsehlabor der Graetz KG

Die neue Serie von Fernsehempfängern der Firma Graetz läßt sich auf drei Grundtypen zurückführen. Die Geräte des ersten Typs sind 15-Röhren-Hochleistungsempfänger, die des zweiten Typs mit 22 Röhren bestückte Luxusempfänger, während als dritter Typ die Fernseh-Rundfunk-Kombinationen zu nennen sind.

Die Geräte des zweiten und dritten Typs sind mit einem Kanalschalter ausgerüstet, der als eine Weiterentwicklung des seit Jahren bewährten Graetz-Kaskodetuners anzusehen ist. Für die Geräte des ersten Typs wurde nun ein neuer Kanalschalter entwickelt, der trotz geringeren Aufwandes gute Empfangseigenschaften aufweist.

### Gitterbasis-Eingangsstufe mit EC 92

Wie aus der Schaltung Bild 1 ersichtlich, ist die Hf-Vorstufe des Kanalschalters mit der Röhre EC 92 bestückt, die in Gitterbasis-schaltung arbeitet. Hierbei sei daran erinnert, daß bereits die in den Jahren 1952/53 gebauten Graetz-Fernsehempfänger F 6/1 und

F 6/4 mit einer Gitterbasis-Eingangsstufe ausgerüstet waren, die gegenüber dem damals noch weit verbreiteten Pentoden-Eingang einen merklichen Fortschritt darstellte. Mit dem Erscheinen der Röhre PCC 84 trat die Gitterbasis-schaltung vorübergehend in den Hintergrund. Durch geschickte Anwendung neuester Erkenntnisse ist es jedoch gelungen, die Schaltung in eine Form zu bringen, in der sie einer Kaskodenstufe praktisch nicht nachsteht.

Ein wesentlicher Bestandteil der Schaltung Bild 1 ist der Doppelbifilar-Eingangsübertrager Ü, über den die Antennenspannung an die Katode der Vorröhre gelangt. Durch geeignete Bemessung dieses Übertragers läßt sich erreichen, daß er nicht nur als Symmetrierglied wirkt, sondern daß auch die Blindkomponente des Röhreneingangswiderstandes bis zu einem gewissen Grade kompensiert wird. Darüber hinaus kann die Anpassung so gewählt werden, daß sie bei unregelmäßigem Tuner in der Nähe der

Rauschanpassung liegt und sich beim Einsetzen der Regelung in Richtung auf Leistungsanpassung verschiebt. Auf diese Weise ergeben sich bei schwachen Signalen Rauschzahlen.

Bild 1. Trommel-Tuner mit Gitterbasis-Vorstufe bei den neuen 15-Röhren-Empfängern von Graetz



Bild 3. Zf-Sperrfilter  
Links: Bild 2. Frequenzabweichungen des Oszillators. Erste Messung 2 min nach dem Einschalten des Gerätes

die mit denen von Kaskodenschaltungen mit der PCC 84 vergleichbar sind, während andererseits das Stehwellenverhältnis in tragbaren Grenzen bleibt.

Die verzögerte Regelspannung wird dem kapazitiv geerdeten Gitter der EC 92 über einen Vorwiderstand zugeführt. Die Verzögerung erfolgt durch die als Diode wirkende Gitter-Katodenstrecke dieser Röhre.

### Loser gekoppelter Oszillatorkreis

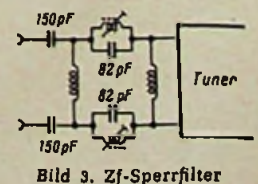
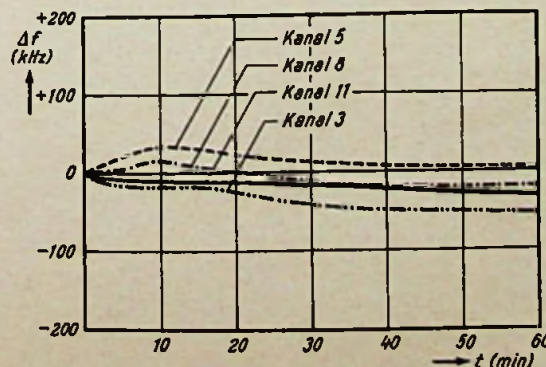
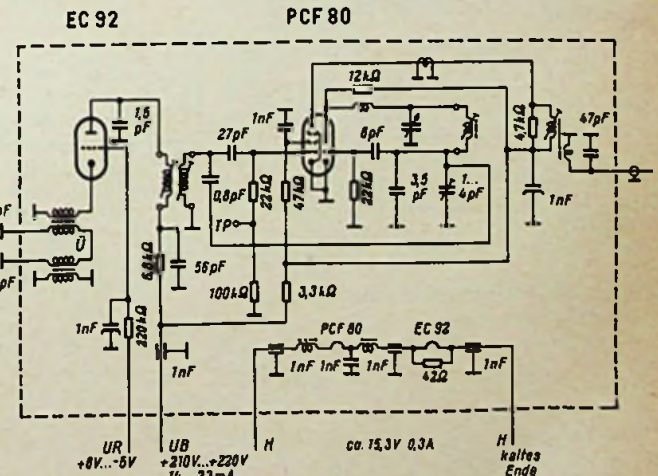
Von der Anode der Vorröhre ab sind die Schaltungen der beiden neuen, von Graetz gefertigten Tunermodelle im wesentlichen gleich. Als Besonderheit gegenüber dem vorjährigen Kanalschalter ist die geänderte Oszillatorkreis zu erwähnen. Die bisherigen Schaltungen waren so ausgelegt, daß die Oszillatorkreis relativ fest an den Oszillatorkreis angekoppelt war. Infolgedessen konnten Änderungen der Röhrenwerte zu merklichen Frequenzänderungen des Oszillators führen. Als Röhrenänderungen in diesem Sinne sind sowohl kurzzeitige Kapazitätsschwankungen (Mikrofonie) als auch solche Schwankungen anzusehen, die sich über lange Zeiträume erstrecken (Alterung).

In der neuen Schaltung sind die durch Röhrenänderungen bedingten Frequenzverwerfungen des Oszillators wesentlich geringer, da der Oszillatorkreis nur lose an die

## Aus der Laborarbeit

Seite

- Gitterbasis-Eingang, Sperrfilter und Frequenzweichen im Fernseh-Tuner . . . . . 213  
Von Heinrich Bender, Graetz KG
- Automatische Feinabstimmung macht die Abstimmmanzelge überflüssig . . . . . 214  
Von Heinrich Brauns, Grundig-Radio-Werke
- Neue Viernormen-Fernsehempfänger . . . 215  
Von Dipl.-Ing. Friedrich Wolff, Schaub-Apparatebau
- Neue Zeilen-Automatik . . . . . 216  
Von Dipl.-Ing. Heinz Richter, Loewe-Opta AG
- Fernbedienung der Lautstärke bei Fernsehgeräten . . . . . 217  
Von Dipl.-Ing. W. Späth, Saba
- PM 84 - ein Abstimmmanzelger für Fernsehgeräte . . . . . 219  
Von Ing. Wolfgang Junghans, Valvo GmbH
- Die PM 84 in den neuen Metz-Modellen . . . 219
- Abstimmmanzelger mit magischem Band . . 220  
Von Dipl.-Ing. Ernst Zetzmann, Nordmende GmbH
- Der Bild-Dirigent, eine neuartige Abstimmmanzelge . . . . . 221  
Von Dipl.-Ing. Wolfgang Schröder, Siemens Electrogeräte
- Die Abstimmmanzelge „Visiotest“ . . . . . 222  
Von Klaus Hecker, Telefunken GmbH



Bild 4. Vorkreis Selektion im Kanal 2 mit und ohne Sperrfilter

Röhre angekoppelt ist. Das Gitter der Oszillatordröhre liegt nämlich jetzt nicht über einen verhältnismäßig großen Kondensator unmittelbar an einem Ende der Oszillatortube, sondern am Abgriff eines kapazitiven Spannungsteilers, der durch den Koppelkondensator von 6 pF und die Gitter-Katodenkapazität gebildet wird. Für den Service bedeutet diese Schaltung insofern eine Erleichterung, als der Oszillator bei Röhrenwechsel

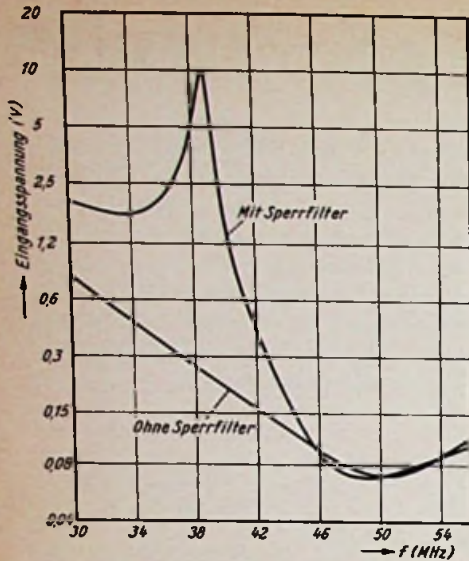

Bild 6. Dämpfungskurve der Frequenzweiche

in den meisten Fällen nicht mehr nachgestimmt zu werden braucht. Der Koppelkondensator dient außerdem mit zur Stabilisierung der Oszillatorfrequenz bei Erwärmung des Gerätes. Bild 2 zeigt die an einem Gerät auf vier Kanälen gemessenen Frequenzabweichungen des Oszillators im Verlauf einer Stunde nach dem Einschalten.

#### Zf-Sperrfilter im Antenneneingang

Die Eingangsstufe des Kaskodentuners entspricht im wesentlichen der des vorjährigen Modells. Dagegen wurde sowohl das Zf-Sperrfilter als auch die Frequenzweiche der kombinierten Geräte neu gestaltet.

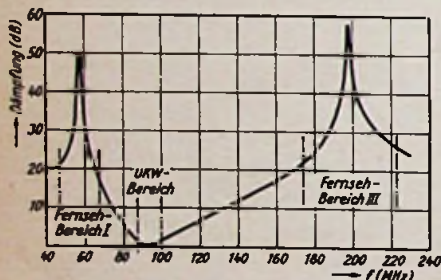
Das Zf-Sperrfilter im Antenneneingang des Kanalschalters verhindert, daß äußere Störer, die im Zwischenfrequenzbereich des Fernsehgerätes liegen, den Empfang beeinträchtigen.

Noch vor wenigen Jahren hat man derartigen Störungen kaum große Bedeutung beigemessen. Inzwischen ist jedoch, besonders seit der stärkeren Belegung des Fernsehbereiches I, eine größere Anzahl von Fällen bekannt geworden, in denen Empfänger ohne zusätzliche Zf-Unterdrückung gestört wurden. Es handelt sich bei den Störern im allgemeinen um kommerzielle Sender, die im Bereich um 38 MHz arbeiten. Ist der Empfänger beispielsweise auf Kanal 2 eingestellt, so reicht bei dem relativ geringen Frequenzabstand von Nutz- und Störsignal die Trennschärfe des Kanalschalters allein nicht aus,

um zu verhindern, daß die Störspannungen bis zum Mischgitter gelangen. Vom Mischgitter an werden sie dann in der gleichen Weise wie das auf die Zwischenfrequenz umgesetzte Bildsignal verstärkt. Das Sperrfilter verhindert nun, daß derartige Störspannungen überhaupt bis zum Kanalschaltereingang gelangen können, da es für die Störfrequenzen einen hohen Widerstand darstellt. Schaltungsmäßig handelt es sich bei dem Filter um einen Hochpaß mit zusätzlicher Nullstelle. Die Schaltung geht aus Bild 3 hervor; Bild 4 zeigt die Durchlaßkurve des Vorkreises von Kanal 2 mit und ohne Filter. Die Anpassung des Kanalschalter-Eingangswiderstandes im Bereich der Kanäle 2 bis 4 ändert sich durch das Filter nicht nennenswert.

#### Die Fernsehantenne wird für UKW-Empfang benutzt

Bei den kombinierten Graetz-Fernsehempfängern ist vorgesehen, die Fernsehantenne auch auf den anderen Wellenbereichen zu benutzen, ohne daß sie beim Bereichswchsel umgesteckt werden muß. Zu diesem Zweck



Bild 5. Frequenzweiche in kombinierten Geräten

wurde zwischen die Fernsehantennenbuchsen und die übrigen Antennenanschlüsse die in Bild 5 dargestellte Frequenzweiche eingefügt, die mehrere Funktionen zu erfüllen hat. An

erster Stelle steht die Forderung, daß die Anpassung des Kanalschalters nicht durch den über die Frequenzweiche parallel zum Fernsehantenneneingang liegenden UKW-Eingang verschlechtert werden darf. Dies wird durch vier Sperrkreise erreicht, von denen zwei auf 57,5 MHz und zwei auf 197 MHz abgestimmt sind. Die Bandbreite dieser Kreise ist so groß, daß auch an den Bereichsenden die Sperrwirkung ausreicht. Für die UKW-Frequenzen entsteht durch die Hintereinanderschaltung von je zwei dieser Sperrkreise eine Serienresonanz, so daß die UKW-Spannung praktisch ungeschwächt an den Eingang des UKW-Teils gelangt. Der Weg zum Fernsehtuner ist für die UKW-Frequenzen dadurch verriegelt, daß das Bandkabel zwischen Fernsehantennenbuchsen und Kanalschalter im UKW-Bereich als kurzgeschlossene  $\lambda/4$ -Leitung wirkt und somit die Funktion eines Sperrkreises erfüllt. In Bild 6 ist die Dämpfungskurve der Frequenzweiche im Bereich von 45 MHz bis 230 MHz wiedergegeben.

Natürlich kann die Frequenzweiche nicht den bei UKW-Empfang im allgemeinen relativ schlechten Wirkungsgrad der Fernsehantenne verbessern. Andererseits hat es sich jedoch gezeigt, daß in vielen Fällen mit einer frei aufgestellten Fernsehantenne ein besserer UKW-Empfang möglich ist als mit einer UKW-Einbauantenne. Soll eine spezielle UKW-Antenne an das kombinierte Fernsehgerät angeschlossen werden, so trennt man mit Hilfe einer einfachen Umschaltvorrichtung die Frequenzweiche von den UKW-Antennenbuchsen ab.

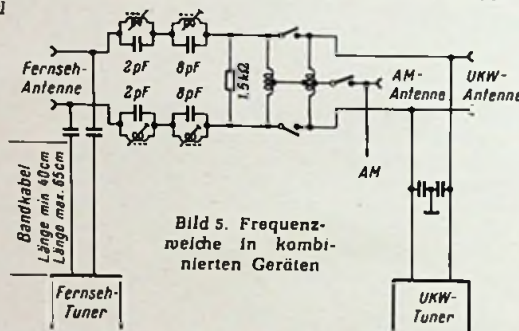
Zum Empfang auf den Lang-, Mittel- und Kurzwellenbereichen läßt sich sowohl die UKW- als auch die Fernsehantenne verwenden, da beide Antenneneingänge über UKW-Drosseln mit dem AM-Antenneneingang verbunden werden können.

## Automatische Feinabstimmung macht die Abstimmmanzeige überflüssig

Von Heinrich Brauns

Technische Direktion der Grundig Radio-Werke

Nur noch den gewünschten Fernsehkanal wählen – alles übrige tut die automatische Feinabstimmung... Wenn man sich vor Augen hält, welchen großen Einfluß bei einem Fernsehempfänger die exakte Abstimmung für die Qualität von Bild und Ton hat, so wird man sofort die überragende Bedeutung dieser neuen Technik erfassen.

Automatische Feinabstimmung ist eines der wesentlichsten Merkmale der Grundig-Fernsehempfänger, die zur Messe erstmalig der Öffentlichkeit vorgestellt werden. Nicht nur bei der Bedienung des Gerätes, sondern immer, auch bei Netzspannungsschwankungen nach Veränderungen des Oszillators, Temperatureinflüssen usw. sind sowohl Bild als Ton automatisch exakt richtig eingestellt.

Bekanntlich gibt es bereits seit einiger Zeit optische Abstimmhilfen in Fernsehgeräten, entsprechend denen der Rundfunkgeräte. Neben „Magischen Augen“ wird häufig die Bildröhre selbst als Anzeigegerät benutzt. Stets ist bei diesen Hilfsmitteln aber ein besonderer Bedienungsvorgang erforderlich: Die Abstimmung von Hand bei gleichzeitiger Beobachtung der Abstimmmanzeige. Ein Nachstimmen bei betriebsbedingter Veränderung der Oszillatorfrequenz erfolgt nicht.

Bedingt durch diese Nachteile hat man bekanntlich bei großen Rundfunkgeräten mit Stationstasten (z. B. Autosuper) eine automatische Feinabstimmung eingeführt, die

nicht nur eine einmalige exakte Abstimmung vornimmt, sondern diese auch bei längster Betriebszeit automatisch hält. Das letztere ist insbesondere für Fernsehempfänger, bei denen der Tuner-Oszillator bekanntlich auf sehr hohen Frequenzen schwingt, von allergrößter Bedeutung. Über die Zwischenlösungen von Abstimmhilfen hinweg führt deshalb auch bei Fernsehgeräten die Entwicklung zielgerecht zur Feinabstimmungs-Automatik.

Es wird nicht mehr lange dauern, bis auch in Deutschland mehrere Fernsehprogramme zur Auswahl stehen. Müßte man dann noch mit Abstimmhilfen arbeiten, so würden diese einen schnellen Programmwechsel bedeutend erschweren. Erst die Feinabstimmungs-Automatik erlaubt es, von einem Sender zum anderen zu schalten, ohne einen Blick auf eine Abstimmmanzeige werfen zu müssen, und ohne Tasten und Knöpfe zusätzlich zum Kanalwähler zu bedienen.

Vergleicht man die Schaltungen von Abstimmhilfen (Magisches Auge usw.) im Rundfunkempfänger mit denen von Fernsehgeräten, so fällt sofort der große Aufwand bei letzteren auf. Meist sind zwei Röhrensysteme zusätzlich erforderlich. Hinzu kommen oft noch Abstimmkreise und Dioden. Bei Grundig wurde schon frühzeitig überlegt, ob sich bei dem für derartige Hilfsschaltungen getriebenen Aufwand nicht gleich eine automatische Feinabstimmungsschaltung erreichen

Blockschaltung der automatischen Feinabstimmung (Grundig-Perfekt-Automatic)

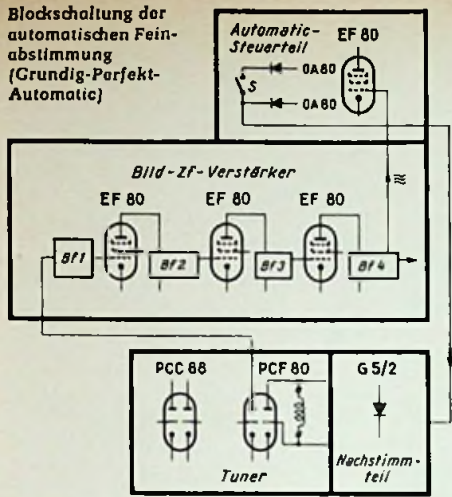

# Neue Viernormen-Fernsehempfänger

Von Dipl.-Ing. Friedrich Wolff

Fernseh-Labor der Schaub-Apparatebau, Abt. der C. Lorenz AG

In den Ländern Frankreich, Luxemburg und Belgien arbeiten die Fernsehsender nach anderen Normen als die Sender in Deutschland, Holland, der Schweiz und den meisten europäischen Ländern. Demzufolge besteht in den Grenzgebieten der genannten Länder eine große Nachfrage nach Fernsehempfängern, die es gestatten, Sender der verschiedenen Normen wahlweise zu empfangen. Die neuen Schaub-Lorenz-Empfänger-Typen 753 N 4 gestatten den Empfang von Sendern folgender Normen und zwar:

- in Stellung des Normenschalters: E  
CCIR-Norm (europäische Norm)
- in Stellung des Normenschalters: BV  
belgische 625-Zeilen-Norm
- in Stellung des Normenschalters: BF  
belgische 819-Zeilen- und Luxemburger Norm
- in Stellung des Normenschalters: F  
französische Norm

Die Hauptmerkmale der einzelnen Normen sind in der Tabelle zusammengestellt.

Da in der französischen Norm eine größere Bandbreite verwendet wird, weichen die Fre-

quenzen der französischen Sender von denen der anderen Normen ab. Für diese Sender werden deshalb im Tuner besondere Kanaleinsätze benötigt. Aus diesem Grunde werden die Geräte zum Empfang von Sendern der europäischen und belgischen Normen in den Kanälen 2 bis 10 (der Kanal 11 wird in den für Viernormengeräte interessanten Gebieten nicht empfangen) und für drei Sender der französischen Norm eingerichtet. Die Kanaleinsätze für die französischen Sender sind je nach Empfangsgebiet verschieden und können auch auf Wunsch gegen Einsätze anderer Kanäle ausgetauscht werden.

Der Aufbau der Schaltung wird durch das Blockschaltbild (Bild 1) veranschaulicht. Auf Grund der mit älteren Viernormen-Empfängertypen gemachten Erfahrungen weisen die neuen Viernormen-Empfänger „Weltspiegel 753 N 4“ und „Illustraphon 753 N 4“ einige von den älteren Empfängern abweichende besondere Merkmale auf, die im folgenden beschrieben werden.

## Ton-Zf

In der Norm „E“ wird das Intercarrierverfahren wegen seiner Unempfindlichkeit gegen

ließe. Was hat es trotz Abstimmhilfen für einen Sinn, wenn doch noch immer der Feinabstimmknopf bedient werden muß? Daher wurde in den Grundig-Fernseh-Laboratorien eine gut funktionierende Automatik-Schaltung entwickelt, die zum vollen Erfolg führte und jetzt bei zahlreichen Grundig-Fernsehgeräten angewandt wird.

Diese denkende Automatik macht jede Abstimmanzeige und die Hand-Feinabstimmung überflüssig.

## Wie arbeitet die Feinabstimmungs-Automatik?

Dem Tuner-Oszillator liegt ein veränderbarer Blindwiderstand parallel, bestehend aus einer Zusammenschaltung von einer Germaniumdiode und mehreren Kondensatoren (Nachstimmteil). Wird ein durch die Germaniumdiode fließender Gleichstrom verändert, so ändert sich die kapazitive Reaktanz der Schaltung. Der Steuergleichstrom wird in einem separaten Steuerteil erzeugt, bestehend aus einer Verstärkerröhre EF 80, einem Diskriminatorfilter und zwei Germaniumdioden OA 80. Der sich ergebende Gleichstrom ist den Frequenzänderungen der steuernden HF-Spannung proportional. Um die einmalig erforderliche richtige Einstellung vornehmen zu können, läßt sich die Steuer-Gleichspannung am Diskriminator mit dem Schalter S kurzschließen.

Die Feinabstimmungs-Automatik beseitigt alle Verstimnungen des Oszillators innerhalb der Grenzen 1 MHz in Richtung Nachbar kanal und 1,5 MHz in Richtung eigener Tonträger. Dieser Bereich (2,5 MHz) stimmt mit dem Regelbereich der Hand-Feinabstimmung praktisch überein. Der Bildträger wird stets automatisch auf die richtige Zf von 38,9 MHz ( $\pm 40$  kHz) abgestimmt.

Im Werk wird für jeden Kanal der richtige Arbeitsbereich der Automatik mit den Oszillator-Spulenkernen genau eingestellt. Eine Kontrolle ist leicht durchzuführen: Die Automatik muß aus jeder Stellung des Hand-Feinabstimmknopfes, auch aus den beiden Endanschlagpunkten, das Bild stets auf den richtigen Abstimmpunkt, also auf beste Schärfe ziehen. Durch Betätigen des Automatik-Ausschalters läßt sich dieses sehr schön demonstrieren.

Um ein optimales Arbeiten der Automatik sicherzustellen, schaltet man bei der erstmaligen Aufstellung des Fernsehgerätes die Automatik aus und stellt anschließend die Hand-Feinabstimmung ungefähr auf beste Bildschärfe ein. Nach dem Wiedereinschalten der Automatik ist die Gewähr gegeben, daß das Fernsehgerät auch bei längster Betriebsdauer, bei Netzschwankungen und Temperaturänderungen stets automatisch auf beste Bildschärfe abgestimmt ist.

Norm	E	BV	BF	F
Bildmodulation	negativ	positiv	positiv	positiv
Tonmodulation	FM	AM	AM	AM
Bild-Ton-Abstand	+ 5,5 MHz	+ 5,5 MHz	+ 5,5 MHz	$\pm 11,5$ MHz
Zeilenzahl	625	625	819	819



Bild 1. Blockschaltbild des Viernormen-Fernsehempfängers Weltspiegel 753 N 4 und Illustraphon 753 N 4

Frequenzmodulation der Oszillatorröhre (Rö 4) angewandt, in den anderen Normen das Paralleltonverfahren. Die in den einzelnen Normen verschiedenen Ton-Zf-Träger werden durch einen umschaltbaren Tonhilfsoszillator (Rö 12) auf eine für alle Normen gleiche 2. Ton-Zf von 10,7 MHz umgewandelt. Neu ist die in den Normen mit AM-Ton zur Anwendung kommende Tonfeinabstimmung. Es tritt nun nicht mehr wie früher der Fall ein, daß bei Fernempfang beste Bild- und beste Ton-Abstimmung nicht mehr zusammenfallen, sondern man kann mit der Tunerfeinabstimmung das beste Bild und mit der Tonfeinabstimmung den Ton abstimmen. Es ergibt sich dadurch auch die Möglichkeit, gewissen örtlichen Störungen auszuweichen, was mit reinen Paralleltonempfängern nicht immer möglich ist. Der Variationsbereich der Tonfeinabstimmung ist so dimensioniert, daß der dazugehörige Bild-Zf-Träger einen Bereich von etwas unter der Mitte der Nyquistflanke bis in den geraden Teil der Zf-Durchlaßkurve durchwandern kann. Selbstverständlich ist die Tonfeinabstimmung in Norm „E“ beim Intercarrierverfahren unwirksam.

Bild 2. Chassis-Unteransicht des Viernormen-Fernsehempfängers Weltspiegel 753 N 4

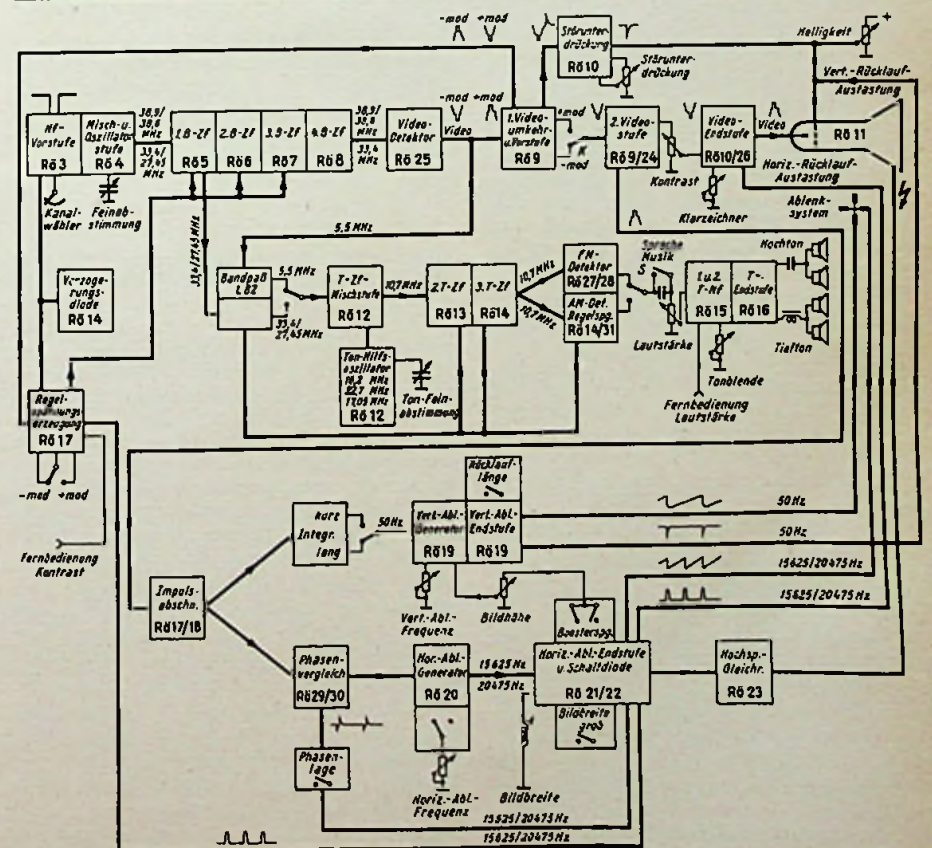
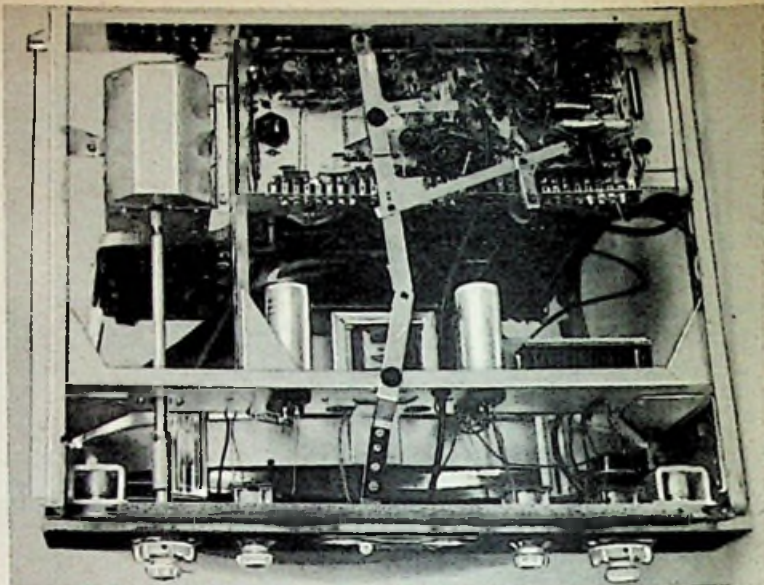

### Bild-Zf

Wegen des in der französischen Norm gegenüber den anderen Normen größeren Bild-Ton-Abstandes muß der Tonauskoppelkreis in der Zf für den französischen Ton umgeschaltet werden. Außerdem werden in der Norm „F“ die zweite Eigentonfalle und die Nachbarbildfalle nach tieferen Frequenzen hin verstimmt, wodurch der Durchlaßbereich der Zf in dieser Norm gegenüber den anderen Normen erweitert wird, was zu einer wesentlichen Erhöhung der Auflösung des Bildes in der Norm „F“ gegenüber der Norm „BF“ beiträgt.

### Regelung

Neu ist ferner der umschaltbare Regelspannungsverstärker Rö 17, der in der Norm „E“ in der als „getastete Regelspannungserzeugung“ bekannten Schaltung mit allen ihren Vorteilen bezüglich Störuneempfindlichkeit arbeitet. Da in den anderen Normen die Synchronzeichen einer Hf-Träger-Amplitude von max. 3% des Spitzenwertes entsprechen, können diese hier nicht zur Regelspannungserzeugung herangezogen werden. Durch Zuschalten eines Kondensators am Gitter der Regelspannungsverstärkerstufe wird der Mittelwert des die Gleichstromkomponente enthaltenden Videosignals gebildet und zur Regelspannungserzeugung herangezogen. Für beide Bildmodulationsarten steht je ein besonderer Regler zur Einstellung der Regelspannung zur Verfügung.

### Videoteil

An der ersten Videostufe wird das Videosignal je nach Bildmodulationsart von der Katode (-Bildmodulation) oder Anode (+Bildmodulation) über den Schalter K abgenommen und somit in jeder Norm in gleicher Polarität der nächsten Videostufe und von dort dem Synchronisierteil zugeführt. Durch die Anordnung des Kontrastreglers hinter der 2. Videostufe kann der Kontrast beliebig geregelt werden, ohne daß die Regelspannungserzeugung oder der Synchronisierteil von dieser Regelung beeinflusst werden. Vor dem Gitter der Videoendstufe liegt eine Germaniumdiode, deren Verhältnis Durchlaß- zu Sperrwiderstand so gewählt wurde, daß ein Konstanthalten des Pegels „schwarz“ in einem genügend großen Bereich der Kontrastvariation gewährleistet ist.

### Klarzeichner

Eine variable frequenzabhängige Gegenkopplung in der Katode der Videoendstufe bewirkt eine Veränderung des Videofrequenzganges, wodurch bei schlechter Übertragung die Konturen der Bilder klarer hervorgehoben werden können.

### Störunterdrückung

Beim Empfang von Sendern mit positiver Bildmodulation gehen Zündfunken- und Motorstörungen in Richtung „weißer als weiß“ und erzeugen große weiße Kleckse auf dem Bildschirm. Eine besondere Störunterdrückungsstufe (Rö 10) mit veränderlichem Arbeitspunkt kann so eingestellt werden, daß sie nur durch die Störspitzen geöffnet wird. Diese vom Signal abgetrennten Störspitzen werden verstärkt und dem Wehneltzylinder der Bildröhre in der Polarität zugeführt, daß die Röhre im Moment der Störung dunkelgesteuert wird. Diese dunkelgesteuerten Störungen sind für das Auge weniger störend als weiße. — Außerdem wurde für den demodulierten AM-Ton auch eine Störunterdrückungsdiode Rö 31 eingebaut.

### Korrektur der Bildlage und Bildhöhe

Durch besondere Schaltmaßnahmen — zusätzliche Gleichspannungskomponente bei 819 Zeilen zur Korrektur der Phasenlage der Zeilensynchronisation, zusätzliche Bedämpfung des Rasterrücklaufs in der Norm „F“ — wird erreicht, daß das Bildformat und die Bildlage in allen Normen erhalten bleiben.

### Sonstiges

Eine Umschaltung des Rasterintegrationsgledes gewährleistet trotz der verschiedenartigen Rastersynchronsignale in allen Normen einen guten Zeilensprung.

Die Geräte sind mit der MW 53-80, einer magnetisch fokussierten 53-cm-Bildröhre mit aluminisiertem Schirm für 90° Ablenkung ausgestattet. Der Netzteil ist für 220 V ~ ohne Netztransformator mit Serienheizung der Röhren ausgelegt. Für andere Netzwechselspannungen ist ein Vorschalttransformator erforderlich. — Die Geräte besitzen einen Fernbedienungsanschluß zur Regelung der Lautstärke und des Kontrastes.

## Neue Zeilen-Automatik

Von Dipl.-Ing. Heinz Richter

Fernsehtwicklungslaboratorium der Loewe-Opta AG

Der größte Teil der Loewe-Opta-Fernsehgeräte (Optalux 652, Arena 655, Stadion 1655, Thalia 1657, Trianon 2655) weist eine neuartige Schaltung zur automatischen Zeilenfrequenzregelung auf. Unter Automatik kann in diesem Zusammenhang nicht das Fortlassen eines Regelorgans oder seine Anbringung an verdeckter Stelle, z. B. hinter einer Abdeckplatte, unter Beibehaltung der bisherigen Wirkungsweise und Auslegung der Schaltung verstanden werden. Bei einer wirklichen Automatik muß dafür gesorgt sein, daß unter allen vorkommenden Bedingungen die Bedienung des bisher vorhandenen Regelorgans überflüssig ist und dieses daher entfallen kann.

Es liegt nahe, eine derartige Automatisierung an Stelle der bisher vorhandenen Einstellmöglichkeit der Zeilenfrequenz des Gerätes einzuführen, da es hierfür nur eine

richtige Einstellung gibt. Für die Lautstärke, die Helligkeit und den Kontrast z. B. ist eine eindeutige automatische Einstellung nicht möglich, denn bei ihnen hängt die Einstellung weitgehend vom subjektiven Eindruck des Zuhörers oder Betrachters und auch von der Modulation des Senders ab.

Verfolgt man die Empfängerentwicklung der letzten Jahre, so stellt man fest, daß der Fangbereich der üblichen Phasenvergleichsschaltung immer mehr zu Gunsten einer geringen Störanfälligkeit verkleinert worden ist. Er dürfte im allgemeinen in der Größenordnung von  $\pm 100$  Hz bis  $\pm 200$  Hz liegen. Dieses Gebiet reicht insbesondere bei zeitweiliger starker Netzunterspannung oder bei Abweichungen der senderseitigen Zeilenfrequenz (z. B. bei einigen Eurovisionssendungen) u. U. nicht aus, um die einwandfreie Zeilensynchronisation zu gewährleisten.

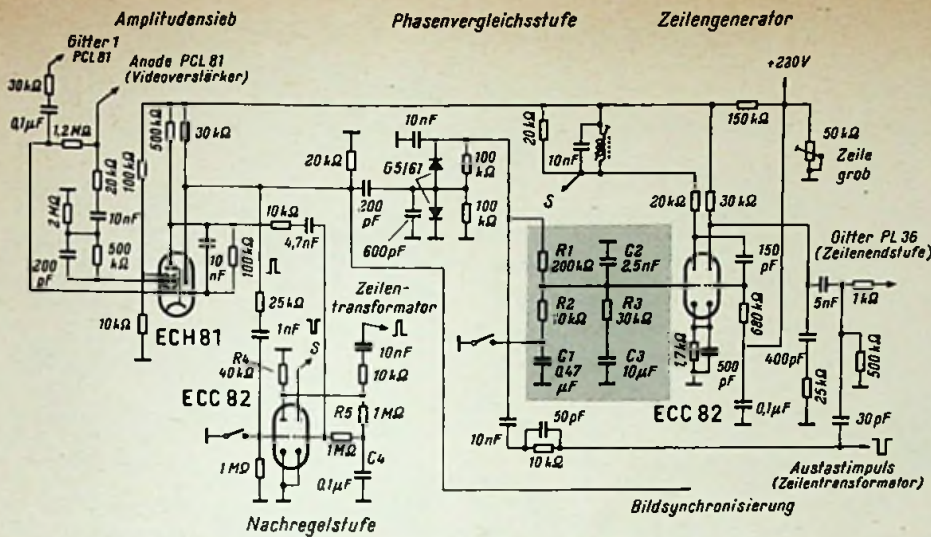

Teilschaltung des Fernsehempfängers Optalux 652 mit automatischer Zeilenfrequenzregelung

Der Zeilenfeinregler muß also manchmal bedient werden. Für die Entwicklung einer einwandfreien Automatik zur Nachregelung der Zeilenfrequenz sind nun zunächst die empfangen- und sendeseitig vorkommenden Abweichungen der Zeilenfrequenz abzuschätzen. Senderseitig sind sie insbesondere bei Eurovisionssendungen manchmal recht erheblich. Sie dürften jedoch auch in Ausnahmefällen  $\pm 300$  Hz kaum überschreiten. Rechnet man dazu eine maximale Wanderung der Generatorfrequenz des Empfängers von  $\pm 200$  Hz infolge von Netzspannungsschwankungen, Temperaturabhängigkeit von Schaltelementen usw. so ergibt sich im ungünstigsten Fall, daß eine Frequenzabweichung von  $\pm 500$  Hz ausgeglichen werden muß. Aus Sicherheitsgründen sollte bei der Auslegung der Schaltung möglichst ein noch größerer Wert zugrunde gelegt werden.

In der hier im Bild wiedergegebenen neuentwickelten Schaltung sind Amplitudensieb (ECH 81), Zeilengenerator (Multivibrator ECC 82), Phasenvergleichsstufe (zwei Germaniumdioden) und die Nachregelstufe (ECC 82) dargestellt. Die Phasenvergleichsstufe ist entgegen der üblichen Dimensionierung durch Zuführen einer hohen Vergleichsspannung aus dem Zeilentransformator so ausgelegt, daß der Haltebereich größer als  $\pm 1000$  Hz wird.

Vom Phasendiskriminator wird in üblicher Weise die je nach Phasenlage positive oder negative Nachregelspannung über den Widerstand R1 = 200 k $\Omega$  an ein Steuergitter des Multivibrators geführt. Die ungewöhnlich großen Zeitkonstanten kleiner Impedanz (R2 = 10 k $\Omega$ , C1 = 0,47  $\mu$ F; R3 = 30 k $\Omega$ , C3 = 10  $\mu$ F) lassen schnelle Frequenzänderungen (z. B. durch Störungen), durch Spannungsteilung über R1 nur zu einem Bruchteil an das Gitter gelangen. Gleichzeitig wird dadurch der Fangbereich der Schaltung stark eingeengt, d. h. wenn die Zeile um mehr als  $\pm 200$  Hz ausgekippt ist, muß eine Nachregelung des Generator wieder auf Sollfrequenz bringen. Diese Funktion übernimmt ein dem Zeilenmultivibrator zugeführter starrer Impuls, der bei ausgekippter Zeile automatisch eingeschaltet und bei richtiger Phasenlage des Zeilengeneratorimpulses wieder abgeschaltet wird. Das erste System der Nachregelstufe (ECC 82) arbeitet ähnlich wie eine Schaltung zur Tastregelung. Der Anode werden positive Impulse aus dem Zeilentransformator, dem Gitter positive Zeilensynchronimpulse aus dem zweiten Amplitudensieb (Triode der ECH 81) zugeführt. Bei Übereinstimmung der Frequenz und Phase ent-

steht am Arbeitswiderstand R4 der Anode eine impulsförmige negative Spannung, die nach Siebung über R5, C4 das Gitter des zweiten Systems sperrt. Weicht die Phasenlage der verglichenen Impulse stark voneinander ab oder unterscheiden sich die Frequenzen stark (ausgekippte Zeile), so sinkt die negative Spannung am Gitter des zweiten Systems. Nunmehr wird ein negativer Synchronimpuls wirksam, der von der Anode des ersten Amplitudensiebes (Heptode der ECH 81) abgenommen und dem Gitter des zweiten Systems der Nachregelstufe zugeführt wird. Dieser kann bei ausgekippter Zeile infolge Fortfalls der nega-

tiven Gittervorspannung den Anodenstrom des zweiten Systems der Nachregelstufe steuern. Dieses System erhält seine Anodenspannung über den Stützkreis des Zeilenmultivibrators (Verbindung S-S). Am Stützkreis werden die am Gitter des zweiten Systems der Nachregelröhre stehenden Synchronimpulse wirksam. Sie synchronisieren den Zeilenmultivibrator „starr“ und bringen ihn auf die Frequenz der Synchronimpulse.

Sobald die Phasenlage des Synchronimpulses und des Zeilengeneratorimpulses übereinstimmt, tritt die starre Synchronisation infolge Sperrung des Gitters des zweiten Systems der Nachregelröhre außer Kraft, die Zeilensynchronisation arbeitet wieder mit normalem Phasenvergleich. Die Schaltung wurde so ausgelegt, daß sie innerhalb Frequenzabweichungen von  $\pm 1000$  Hz sicher arbeitet. Die serienmäßige Prüfung erfolgt mit Taktgebern, die drei Festfrequenzen (14 825 Hz, 15 625 Hz und 16 225 Hz), d. h. Zeilenfrequenz  $\pm 800$  Hz liefern.

Diese Schaltung zur automatischen Zeilenfrequenzregelung macht ein Bedienungsorgan für die Einstellung der Zeilenfrequenz überflüssig. Die Schaltung arbeitet mit normalem Phasenvergleich. Eine starre Synchronisation wird nur bei ausgekippter Zeile herbeigeführt und tritt nach dem Synchronisieren innerhalb des sehr großen Haltebereichs der Phasenvergleichsschaltung außer Kraft. Durch den kleinen Fangbereich in Verbindung mit der Dimensionierung der Zeitkonstanten am Gitter des Multivibrators wird eine sehr geringe Störanfälligkeit erreicht.

## Fernbedienung der Lautstärke bei Fernsehgeräten

Von Dipl.-Ing. W. Späth

Entwicklungsabteilung der Firma Saba

Der Lautstärkereglereiner Empfängers soll gemäß den physiologischen Eigenschaften des Ohres frequenzabhängig regeln. Zur Fernbedienung kann man sich die Achse dieses Reglers verlängert denken, am besten dadurch, daß man den Drehregler über einen Motor betätigt und diesen über ein Kabel fernsteuert. In diesem Fall sind Regelung am Gerät oder Fernregelung in ihrer Wirkung völlig identisch, da nur ein Drehregler benötigt wird. Eine solche Anordnung zeigt Bild 1, in der ein Motor über ein Getriebe den Lautstärkereglere betätigen kann. Damit der Motor bei Handbedienung nicht mitgedreht werden muß, ist zwischen Getriebe und Regler eine Rutschkupplung vorgesehen. Der einzige Nachteil einer derartigen Anordnung ist der verhältnismäßig große technische Aufwand.

Deshalb wurde vornehmlich für Fernsehgeräte eine Reihe von Schaltungsanordnungen entwickelt, die auf einfachere Weise eine fernbediente Lautstärkeregelung erreichen. Hierbei handelt es sich immer um irgendwelche Kompromisse. Wie sich dies im Einzelfall auswirkt, soll an einigen Schaltungen erläutert werden:

### Bisher übliche Anordnungen

Bei dem üblichen hochohmigen Regler würden Brummspannungen auf die Fernbedienungsleitungen eingestreuert werden und hohe Frequenzen durch notwendige Abschirmungen verloren gehen. Man hat daher Schaltungen verwendet, bei denen nur Gleichspannungen geändert werden. Eine Ausführung zeigt Bild 2, in der die Schirmgitterspannung

der letzten Ton-Zf-Stufe geregelt wird. Nachteilig ist hier, daß lediglich die Verstärkung geändert wird und somit keine gehörrichtige Kurve erzielt werden kann. Da aber diese Stufe im allgemeinen als Zf-Amplitudengrenzer dimensioniert ist, wird damit die bis zum Ratiidetektor durchdringende Störspannung von der eingestellten Lautstärke abhängig. Bei dieser Schaltung ist im übrigen die Veränderung der Lautstärke nicht sehr groß, keineswegs kann auf Lautstärke „Null“ herabgeregelt werden.

Eine andere Art der Gleichspannungsregelung ist aus Bild 3 ersichtlich. Hier liegt der Fernregler parallel zum Lastwiderstand des Ratiidetektors, dessen Wert beim Regeln verkleinert wird. Diese Schaltung hat gegenüber Bild 2 nur den Vorteil, daß nahezu auf „Null“ geregelt werden kann. Hierbei und im



Bild 1. Lautstärkepotentiometer mit Antriebsmotor zur Fernbedienung der Lautstärke



Bild 2. Lautstärke-regelung durch Ver-ändern der Schirm-gitterspannung und damit der Verstär-kung einer Zf-Röhre

Bild 3. Lautstärke-regelung durch Parallelwiderstand zum Lastwider-stand des Ratio-detektors

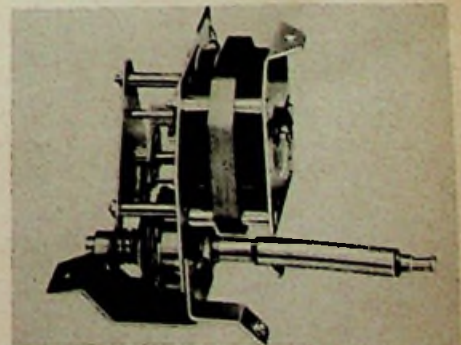
Bild 4. Andere Ausführung einer Fernregelung nach Bild 3

Bild 5. Lautstärke-regelung durch Ändern der Gitter-vorspannung einer Regelröhre

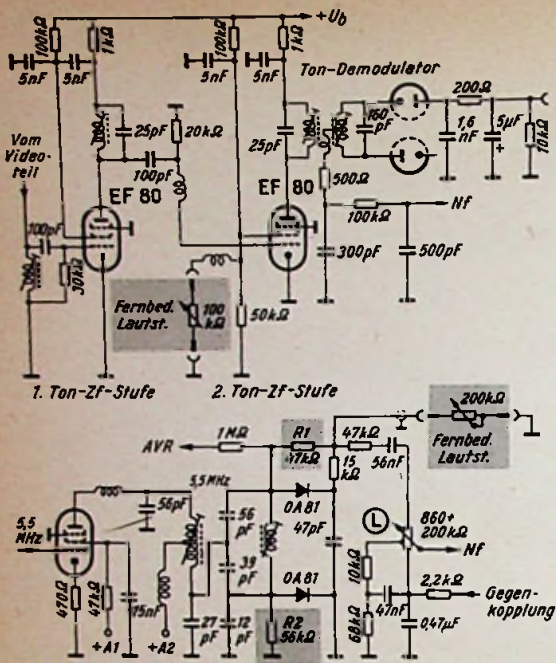

Bild 6. Lautstärke-regelung durch einen nieder-ohmigen Katodennwiderstand, der auch die Gegen-kopplung frequenzabhängig beeinflusst



Bild 7. Die Regelung nach Bild 6 erfolgt im Vor-teil zu Bild 2 bis 5 gehörlich

normalen Nf-Teil nur die wenigen durch ein Graueraster gekennzeichneten zusätzlichen Einzelteile erforderlich. An beiden Reglern sind jedoch - wie übrigens bei allen anderen Schaltungen außer der mit Motor - diese optimalen Verhältnisse nur möglich, wenn der gerade nicht betätigte Regler in einer Mittelstellung steht. Diese Einstellung wird in den Geräten mit dieser Schaltung durch eine Führaste erleichtert.

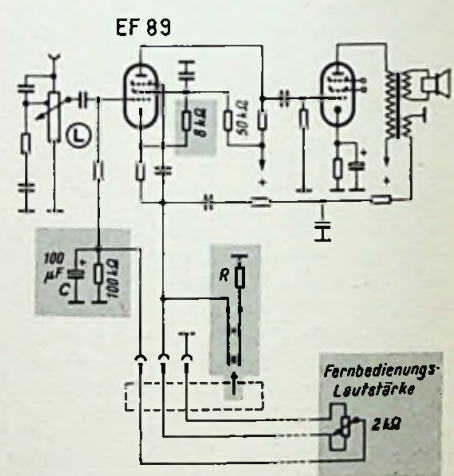
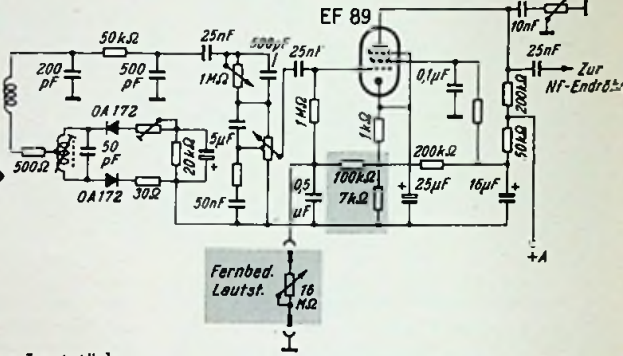
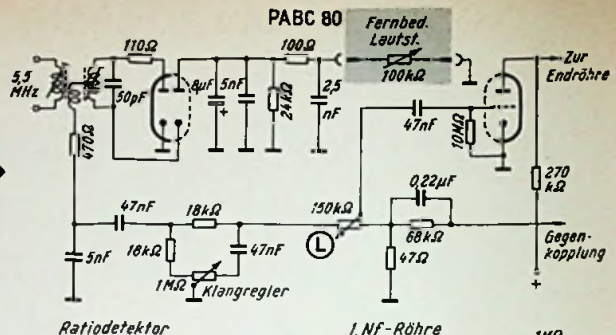
folgenden ist unter Lautstärke „Null“ eine für die Praxis genügend kleine Restlautstärke zu verstehen. In einer Schaltung mit Diskriminator gemäß Bild 4 kann beispielsweise der aus R 1 und R 2 gebildete Lastwiderstand mit dem Fernregler von 200 kΩ in ähnlicher Weise verkleinert werden.

Eine andere Art der Gleichspannungsregelung ist mit einer Nf-Regelröhre, z. B. der EF 89, möglich. In Bild 5 wird mit einem zusätzlichen 7-kΩ-Katodenwiderstand eine hohe negative Vorspannung erzielt. Durch einen Spannungsteiler, bestehend aus 100 kΩ und dem Fernregler von 18 MΩ wird dann die Gittervorspannung dieser Röhre verändert. Auch hier ist keine physiologische Regelung möglich, und der Regelbereich ist wegen auftretender Verzerrungen kaum größer als nach Bild 3 oder 4; aber es ergibt sich der Vorteil, daß die Amplitudenbegrenzung nicht beeinträchtigt wird.

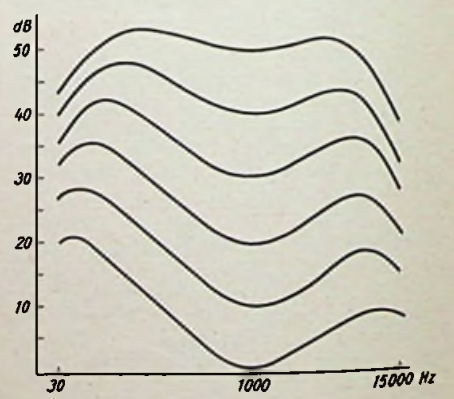
Weiterhin wurde in den Technischen Informationen von Valvo die Spezialröhre E 91 H empfohlen, die mit einer Gleichspannungsregelung die Vorteile eines großen Regelbereiches, keiner Veränderung der Amplitudenbegrenzung und geringer Verzerrungen mit der am Anfang gestellten Bedingung der physiologischen Wirkung in idealer Weise vereint. Leider bringt aber diese Röhre hierbei kaum eine zusätzliche Verstärkung, so daß sie den Aufwand für die Fernbedienung preislich erheblich belastet.

Auch niederohmige Tonfrequenzregelungen sind bekannt, so z. B. die Regelung zwischen Ausgangsübertrager und Lautsprecher unter Inkaufnahme eines Verlustes an Sprechleistung und der Notwendigkeit dicker Zuleitungen. Ferner ein Regler zwischen Ratiodektor und Lautstärkeregler am Gerät oder über eine zusätzliche Röhre, die als Katodenverstärkerstufe bzw. mit niedrigem Außenwiderstand vornehmlich als Impedanzwandler arbeitet. Aber auch dieser letzteren Gruppe fehlt die physiologische Wirkung.

Zusammenfassend kann zu den gezeigten Schaltungen gesagt werden, daß sie, außer der Motorabstimmung, die Serienschaltung zweier Regler darstellen, mit dem Nachteil, daß die Nullstellung eines dieser Regler den anderen unwirksam macht. Dies dürfte auch der einzige Nachteil einer neuartigen, sonst sehr vorteilhaften Regelung gemäß Bild 6<sup>1)</sup> sein, die nachstehend beschrieben werden soll.

### Fernbedienung mit gehörlicher Lautstärke-regelung

Der Fernregler dieser Schaltung ist mit 2 kΩ recht niederohmig. Damit besteht keine Gefahr der Brummeinstreuung. Der Regler liegt in der Katodenleitung der Nf-Röhre EF 89. Um bei voll wirksamem Widerstand einen genügend großen Spannungsabfall zu erzeugen, wird über den 8-kΩ-Widerstand zwischen Schirmgitter und Katode ein zusätzlicher Gleichstrom über den Fernregler geleitet. Der Regelbereich ist durch eine dreifache Wirkung des Reglers sehr groß. So lassen sich leicht Werte von 40 bis 50 dB erreichen.

Wie aus Bild 7 ersichtlich, ändert sich die Verstärkung frequenzabhängig, so daß eine kontinuierliche physiologische Wirkung mit dem großen Regelbereich gekoppelt ist. Der Schaltungsaufwand ist gering, die Stabilität der Schaltung groß. Der Regler in Bild 6 hat drei Funktionen:

1. Änderung der negativen Gitter-Vorspannung durch den in der Katodenleitung liegenden Fernregler. Diese Gleichspannungsregelung entspricht etwa der von Bild 5.
2. Der Regler bewirkt ferner eine frequenzabhängige Spannungsgegenkopplung vom Ausgangsübertrager, die je nach Reglerstand mehr oder weniger wirksam ist. Grundsätzlich hätte die Verminderung der Verstärkung durch die Gitterspannungsregelung der Nf-Vorröhre auch eine Minderung der Gegenkopplungsspannung zur Folge. Die vorliegende Schaltung ist deshalb so bemessen, daß die beiden Effekte jeweils nur soweit zur Wirkung kommen, daß gerade die gewünschte physiologische Regelung erreicht wird. Trotz Verstärkungsminderung nimmt der Gegenkopplungsgrad zu. - Um den Regelbereich noch zu vergrößern, findet außerdem
3. eine veränderbare Stromgegenkopplung statt, denn der Katodenwiderstand wird im heruntergeregelten Zustand der Röhre nicht mehr vom Kondensator C überbrückt. Bei nicht angeschlossener Fernbedienung wird das 2-kΩ-Potentiometer durch den Widerstand R ersetzt.

Zur Zeit gibt es u. E. auf dem Markt keine Schaltung, die die physiologische Wirkung mit einem derart großen Regelbereich verbindet und die dabei so wenig Aufwand erfordert. Wie Bild 8 zeigt, sind neben dem

<sup>1)</sup> DGM 1750452 vom 9. 1. 58



# PM 84 — ein Abstimmanzeiger für Fernsehgeräte

Von Ing. Wolfgang Junghans

Valvo GmbH

Wenn zur Erleichterung der richtigen Abstimmung eines Rundfunkempfängers in den meisten deutschen Gerätetypen eine Abstimmanzeige-Röhre verwendet wird, obgleich das Abstimmkriterium nicht allzu-schwer gehörmäßig ermittelt werden kann, so liegt der Gedanke nahe, die richtige Abstimmung auch von Fernsehempfängern zu erleichtern. Dort ist nämlich für den Laien eine exakte Einstellung schwieriger als bei einem Rundfunkgerät, bei dem Verstimmung in AM-Bereichen als unnatürliche Höhenanhebung mit Verzerrungen und in den FM-Bereichen als starker Klirrfaktor deutlich hörbar wird. Nicht so ist es bei Fernsehgeräten, deren Tonteil nach dem Intercarrier-Prinzip aufgebaut ist. Hier wird eine Fehlabbildung erst hörbar, wenn das Bild bereits unbrauchbar ist.

Eine genaue Abstimmung an Hand des Bildes ist aber erschwert, wenn bei laufender Sendung (also ohne Testbild) eingestellt werden soll. Die bildmäßig feststellbaren Kriterien sind, je nach Richtung der Verstimmung, entweder Plastik, Ton im Bild, oder unscharfe Konturen.

Die Merkmale Plastik und unscharfe Konturen werden nun bei Verwendung von einstellbaren geräteseitigen Korrekturgliedern (Differenzierentzerrer und insbesondere bewußte Abweichung vom genormten Amplituden- und Phasengang der Durchlaßkurve) überdeckt, so daß eine gute Abstimmung erschwert wird.

Eine der Möglichkeiten zur Verwendung des Abstimmanzeigers bietet eine Röhre nach Art der bekannten Anzeigeröhre EM 84, die entsprechend den Erfordernissen bei Fernsehempfängern mit einem Heizstrom von 0,3 A und erhöhten Grenzwerten für die zulässige Spannung und den zulässigen äußeren Widerstand Faden/Katode unter der Bezeichnung PM 84 von den deutschen

Röhrenherstellern auf den Markt gebracht wurde (Bild 1). Die vorläufigen technischen Daten sind in der Tabelle aufgeführt; Bild 2 zeigt Sockelschaltung und Abmessungen.

Wie aus den Daten und Bild 3 hervorgeht, ist die Schließspannung der PM 84 mit -15 V wegen niedrigerer Leuchtschirmspannung zwar kleiner als die der E-Ausführung mit



Bild 1. Die Abstimmanzeigeröhre PM 84 mit Ansicht der Armatur vor dem Einschmelzen

Bild 3. Schattenlänge  $b$  in Abhängigkeit von der Steuerungspannung,  $a$  mit  $D$  verbunden

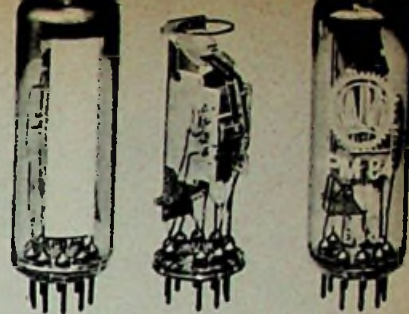

Bild 4. Schaltung für die PM 84 mit Regelspannungsverstärker

-- 22 V, aber dieser Wert ist noch zu hoch, als daß er im Gerät bereits zur Verfügung stünde. Die Regelspannung für Zf-Teil und Tuner ist wegen der Einseitenbandübertragung nicht verwertbar und vom Ton-Modulator läßt sich eine nur von der Verstimmung des Tuners abhängige Regelgröße wegen der Intercarrier-Schaltung ebenfalls nicht ableiten.

Man muß also einen besonderen Anzeigerkreis, der auf die Bild-Zf (Mitte der Nyquistflanke) abgestimmt ist, vorsehen. Dieser könnte natürlich so fest an den Zf-Verstärker angekoppelt werden, daß die gewünschte Regelspannung von etwa 15 V zur Verfügung steht. Damit wäre aber eine unzulässige Verformung der Nyquistflanke verbunden, so daß dieser Weg nur gangbar ist, wenn während des Abstimmvorganges die Bildröhre abgeschaltet wird. Zum normalen Empfang wäre der Anzeigerkreis abzuschalten.

Wenn aber der Anzeigerkreis so lose angekoppelt wird, daß der Bildempfang nicht unterbrochen zu werden braucht, ergibt sich eine Regelspannung von nur z. B. 0,3 V, so daß ein Regelspannungsverstärker etwa mit Hilfe einer Triode erforderlich wird. Bild 4 zeigt eine entsprechende Schaltung, die sich zur Erfüllung besonderer Anforderungen natürlich noch abwandeln läßt, z. B. zur Verringerung des Einflusses des Kontrastreglers auf die Abstimmanzeige. Im Schaltbeispiel soll der 1-pF-Koppelkondensator an die Anode der letzten Zf-Röhre geschaltet werden. Der Anzeigerkreis hat eine Bandbreite von 600 kHz, um die Abstimmcharakteristik nicht zu scharf zu machen.

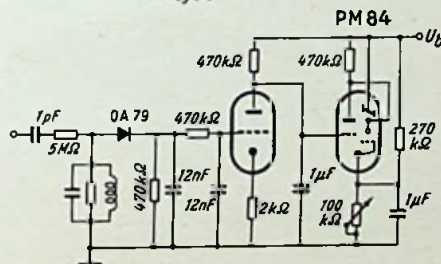
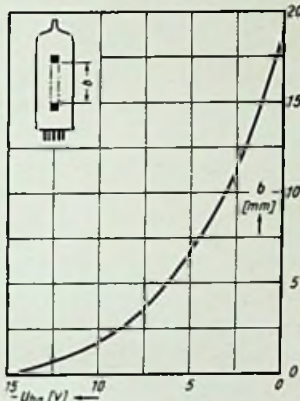
Das Steuergitter der PM 84 ist mit der Anode des Regelspannungsverstärkers verbunden, so daß die Katode entsprechend hochgelegt werden muß. Diese positive Vorspannung geht natürlich der Leuchtschirmspannung verloren und man muß beachten, daß der Grenzwert der kleinstzulässigen Spannung  $U_1$  von 170 V nicht unterschritten wird, um Störungen der Leuchtbalken auf Grund statischer Aufladungen innerhalb der PM 84 zu vermeiden. Durch entsprechende Wahl des Außenwiderstandes der Vorröhre läßt sich dieser Bedingung entsprechen.

Abschließend sei noch bemerkt, daß der Kolben der PM 84 in Anpassung an eine international in Vorbereitung befindliche Norm um ein geringes gegenüber der EM 84 verlängert ist.

## Die PM 84 in den neuen Metz-Modellen

Bei Metz enthalten die Fernsehgeräte 922, 962 und 1081 für die optische Anzeige der genauen Abstimmung (= normgerechte Lage des Bildträgers auf der Nyquistflanke) das magische Band PM 84.

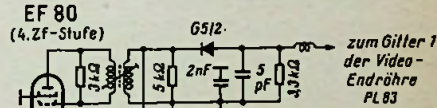

Das Bild zeigt einen Schaltungsauszug mit angeedeuteter vierter Zf-Röhre EF 80 und Videogleichrichter. Dem letzten Zf-Übertrager ist ein zusätzliches

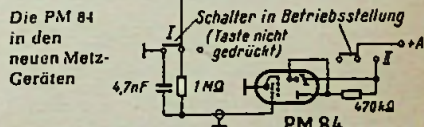

Bandfilter sehr lose angekoppelt, das auf den Bildträger (30,9 MHz) abgestimmt ist. Die hiermit ausgekoppelte Zf-Spannung wird von der Diode OA 81 gleichgerichtet; sie liefert eine Gleichspannung, deren Höhe von der Lage des Bildträgers abhängt und die dem Steuergitter der PM 84 zugeführt wird. Damit die Abstimmanzeigeröhre während des Fernsehens nicht stört, bekommt sie nur während der Feinabstimmung über den Kontakt II ihre Anodenspannung zugeführt - und zwar muß der das Gerät Bedienende eine nichtrastende Taste gedrückt halten. Andernfalls steht der Kontakt II in der im Schaltbild gezeichneten Stellung. In dieser Normalstellung ist der Steuerspannungsgleichrichter mit OA 81 über den Kontakt I geerdet, so daß das zusätzliche Bandfilter stark gedämpft ist und Zf-Verstärker und Videogleichrichter nicht nachteilig beeinflussen kann.

## Technische Daten der PM 84

Heizung: Indirekt durch Wechsel- oder Gleichstrom, Serienspeisung

$I_f = 300 \text{ mA}$   $U_f$  etwa 4,2 V



Bild 2. Sockelschaltung und Abmessungen

## Betriebsdaten

(D mit a verbunden):

$U_b$	170 V
$U_1$	170 V
$R_{ik} + D$	0,47 MΩ
$R_{kg}$	3 MΩ
$-U_{bkg}$	0...15 V
$I_a + D$	0,3...0,04 mA
$I_f$	0,8...1,05 mA
b	20...0(1) mm

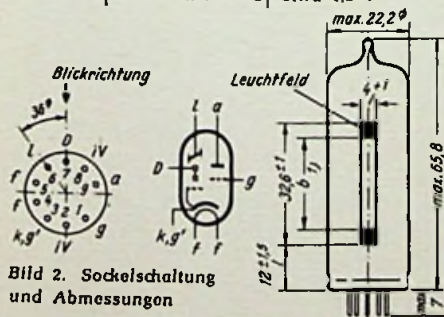
## Grenzwerten:

$U_{Do}$	max. 550 V
$U_D$	max. 250 V
$N_{a1}$	max. 0,5 W
$U_{10}$	max. 550 V
$U_1$	max. 250 V
$U_1$	min. 170 V
$I_k$	max. 3,0 mA
$R_k$	max. 3 MΩ
$-U_{kg}$ ( $I_{kg} = 0,3 \mu A$ )	max. 1,3 V
$U_{fk}$ (k pos.)	max 250 V ( $U = + U_{eff}$ )
$U_{fk}$ (k neg.)	max. 50 V = + max. 200 V <sub>eff</sub>
$R_{fk}$	max. 100 kΩ
$t_{kolb}$	max. 120 °C

1)  $b = 23 \pm 5 \text{ mm}$   
bei  $R_{kg} = 0 \Omega$ ,  $b = 20 \pm 5 \text{ mm}$  bei  $R_{kg} = 3 \text{ M}\Omega$ ,  
 $U_{bg} = 0 \text{ V}$

# Abstimmmanzeige im Fernsehgerät mit Magischem Band

Von Dipl.-Ing. Ernst Z e t z m a n n

Fernsehgeräte-Labor der Fa. Nordmende GmbH

Im Rundfunkempfänger ist die praktische und ansprechende Abstimmhilfe mit dem Magischen Auge heute selbstverständlich. Ihre Anwendung im Fernsehempfänger stieß dagegen bisher immer noch auf Schwierigkeiten, die zur Hauptsache folgende Ursachen hatten:

1. Bei nicht vorentzerrten Sendern oder kleinen Abweichungen von der Norm fällt die beste Bildwiedergabe nicht auf den korrekten theoretischen Abstimmpunkt (Träger auf Mitte der Nyquistflanke).

2. Bei Weitempfang gilt das gleiche; das subjektiv bessere Bild ergibt sich oft bei einer Abstimmung des Trägers oberhalb der Flankenmitte.

3. Das Magische Auge ergibt beim Fernsehempfang störendes Nebenlicht; die Unterbringung in der Vorderfläche des Gerätes ist schwierig.

4. Der elektrische Aufwand für die Abstimmmanzeige ist erheblich höher als im Rundfunkempfänger.

Die Punkte 1. und 2. sind heute nur noch von geringer Bedeutung. Im Inland ist die technische Genauigkeit der Sender auch in der Phasenvorentzerrung praktisch vollkommen. Der fortschreitende Ausbau des Sendernetzes hat den Weitempfang mit Antennenspannungen unter  $200 \mu\text{V}$  zur Seltenheit gemacht. Dagegen sind die Punkte 3. und 4. durchaus gültig. Die im folgenden beschriebenen Konstruktionen sind jedoch auch in dieser Hinsicht als sehr günstig anzusprechen, so daß der Anwendung des Magischen Auges im Fernsehempfänger der Weg gebahnt ist.

Es sind bereits Geräte bekannt, bei denen eine Abstimmmanzeige durch Einblendung einer Markierung auf dem Bildschirm vorgenommen wird. Diese Lösung spart eine besondere Anzeigeröhre, erfordert aber durchweg einen Schaltungsaufwand, der das einfache Zuschalten eines Magischen Auges übersteigt. Eine solche Anzeigeeinrichtung muß zudem stets abschaltbar sein, da die Markierung im Bild stört. Der Abstimmvorgang wird dadurch kompliziert und für

Betrachtungsabstand bleibt es völlig abgedeckt, ergibt also auch kein störendes Nebenlicht. Das „Auge“ bleibt dauernd eingeschaltet und stellt nun zugleich eine Einschaltkontrolle dar.

Als Anzeigeröhre kommt die neue Type PM 84 zur Anwendung. Sie arbeitet als „Magisches Band“ und entspricht der bekannten EM 84, ist jedoch in ihrem Heizer dem 300-mA-Kreis der Fernsehgeräte angepaßt. Die Ausführung als „Magisches Band“ erleichtert die Unterbringung in der Vorderfront des Gerätes. Liegend montiert hat sie noch unterhalb der Bildröhre Platz.

Ebenfalls mit der PM 84 wurde noch eine zweite elegante Lösung für eine „verdeckte“ Anzeige geschaffen (Bild 2). Zwischen den Drucktasten ist ein Glaskörper („Magisches Prisma“) eingesetzt, der innen an der An-



Bild 3. Anordnung der Anzeigeröhre und Strahlengang im „Magischen Prisma“

zeigeröhre anliegt und den Strahlengang so lenkt, daß das Band nur beim Einblick schräg von oben sichtbar ist (Bild 3). Prisma und Anzeigeröhre nehmen nur wenig Platz ein, und man erhält ein unauffälliges Anzeigefeld, das sich harmonisch in das Gesamtbild der Vorderfront einfügt.

Der elektrische Aufwand muß immer etwas höher sein als beim Rundfunkempfänger. Bei korrekter Abstimmung soll der Bildträger auf halber Höhe der Durchlaßkurve liegen (Mitte Nyquistflanke); die

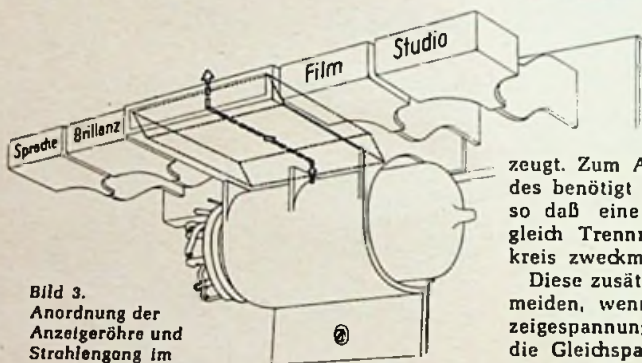

Bild 1. Einblicktubus für „Magisches Band“ am Nordmende-Empfänger „Konsul“



Bild 2. „Magisches Prisma“ zwischen den Tasten bei den Nordmende-Luxusempfängern.

zeugt. Zum Aussteuern des Magischen Bandes benötigt man ca. 15 V Gleichspannung, so daß eine zusätzliche Zf-Röhre, die zugleich Trennröhre ist, vor dem Anzeigekreis zweckmäßig ist.

Diese zusätzliche Röhre kann man nur vermeiden, wenn man sich mit kleineren Anzeigespannungen (ca. 2 V) begnügt und dann die Gleichspannung verstärkt. Es wird später eine Schaltung beschrieben, in der hierzu eine bereits vorhandene Stufe mit ausgenutzt wird, so daß keine zusätzliche Röhre nötig ist. Bild 4 zeigt zunächst die Schaltung zur Erzeugung der Anzeigespannung. An die Anode der letzten Zf-Stufe ist lose induktiv der 38,9-MHz-Kreis angekoppelt. Der angeschlossene Anzeigeleitrichter arbeitet als Spitzengleichrichter und liefert eine vom Bildinhalt nahezu unabhängige Gleichspannung. Die Kurve zeigt die Anzeige-Gleichspannung in Abhängigkeit von der Frequenz. Die Unsymmetrie dieser Kurve entsteht durch die Nyquistflanke der Gesamtdurch-

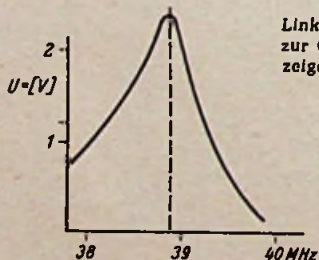
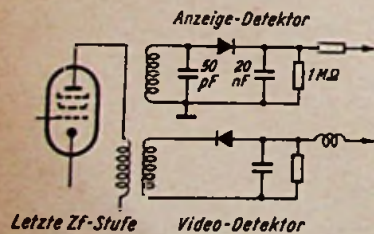

Links: Bild 4. Schaltung zur Gewinnung der Anzeige - Gleichspannung



Bild 5. Amplituden- und Gruppenlaufzeitkurven des Zf-Vorstärkers bei Ankoppelung eines Anzeigekreises. Oben: ohne oder mit los angekoppelem Anzeigekreis, unten: mit fest angekoppelem Anzeigekreis (1,5 pF am oberen Ende zusätzlich)

den Laien schwierig, so daß er in vielen Fällen die Abstimmmanzeige gar nicht benutzen wird. Die Funktion des Magischen Auges ist dagegen aus dem Rundfunkempfänger so bekannt, daß sie vom Laien sicher nicht als ungewohnte Neuerung empfunden wird und ihren Zweck als Abstimmhilfe voll erfüllt.

Um die Abschaltung des Magischen Auges zu ersparen, wurden zwei Wege beschritten. Eine einfache Lösung besteht darin, das Magische Auge in einem Einblicktubus versenkt anzuordnen (Bild 1). Nur wenn man das Gerät herantritt, was ja zur Betätigung der Abstimmung ohnehin nötig ist, wird das „Auge“ sichtbar. Im normalen

Gleichspannung am Videodetektor ergibt dabei kein Maximum wie am Rundfunk-AM-Demodulator, sondern einen Zwischenwert, der über die richtige Abstimmung gar nichts aussagt. Die Gleichspannung ist zudem stark vom Bildinhalt abhängig und schon aus diesem Grunde für eine Anzeige nicht brauchbar. Auch vom Tonträger läßt sich ohne Aufwand eine Anzeigespannung nicht ableiten. Man fügt deshalb üblicherweise einen besonderen Anzeigekreis in den Zf-Verstärker ein, der auf die Sollfrequenz des Zf-Bildträgers (38,9 MHz) abgestimmt wird und der über eine angeschlossene Diode die Anzeigespannung er-

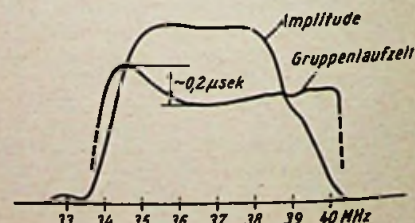
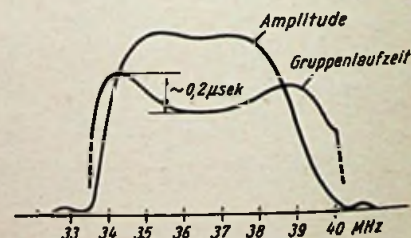
# Der Bild-Dirigent, eine neuartige Abstimmmanzeige

Von Dipl.-Ing. Wolfgang Schröder  
Siemens Electrogeräte AG

laßkurve; sie wird im Betrieb durch die automatische Regelung ausgeglichen.

Die direkte Ankopplung des Kreises an die letzte Zf-Stufe ohne Trennröhre wirkt wie ein normaler Saugkreis. Um Einbeulungen der Durchlaßkurve und Laufzeitverzerrungen zu verhindern, muß deshalb die Kopplung extrem lose sein. Im Bild 5 sind die Amplitudenkurven und Kurven der Gruppenlaufzeit bei loser und fester Kopplung des Anzeigekreises einander gegenübergestellt. Es wurde für die feste Kopplung der Fall herausgegriffen, bei dem die Gruppenlaufzeit in Bildträgernähe durch den Kreis annähernd



Bild 6. Schaltung des Anzeigeteiles mit Gleichspannungsverstärkung durch zusätzliche Triode

„korrigiert“, also konstant gemacht wird. Trotzdem ergibt sich dabei eine schlechte Bildqualität, weil die Amplitudenkurve nicht korrekt ist und weil ja die Sendervorentzerrung der normalen Gruppenlaufzeitkurve des Empfängers, wie sie sich ohne Anzeigekreis ergibt, angepaßt ist. Alle Versuche ergaben, daß die Kopplung des Anzeigekreises so lose sein muß, daß Veränderungen der Amplituden- und Gruppenlaufzeitkurve des Zf-Verstärkers nicht zu bemerken sind. Dann ist auch ein Einfluß auf die Bildgüte nicht festzustellen. Man erhält dabei noch Anzeigespannungen zwischen 1 und 2 V.

Zur vollen Aussteuerung der Anzeigeröhre benötigt man eine Gleichspannungsverstärkung um den Faktor 10. Bild 6 zeigt eine Schaltung mit zusätzlicher Triode. Die Diode muß dabei eine positive Gleichspannung liefern. Um für die PM 84 möglichst wenig Betriebsspannung zu verlieren, wird hinter der Triode die Spannung 3:1 geteilt, die Triode soll also etwa 30fach verstärken. Die Katode der PM 84 wird über einen Einstellwiderstand hochgelegt, mit dem man den Restschatten bei richtiger Abstimmung einregeln kann.

Bild 7 zeigt eine Schaltung, bei der die 1. Ton-Zf-Röhre (EF 80) mit als Gleichspannungsverstärker für die Anzeigespannung dient. Diese Röhre wird durch die Ton-Zf (5,5 MHz) nur wenig angesteuert, so daß die beiden Verstärkungsvorgänge sich nicht gegenseitig stören. Eine gewisse Schwierigkeit besteht darin, daß die Kontrastregelung im allgemeinen auf die Zf-Verstärkung wirkt und damit auch die Anzeige beeinflusst. Man kann diesen Effekt klein halten, wenn man die Spannung an der Katode der EF 80 bei Kontrastregelung etwas mitlaufen läßt. Bei Abwärtsregelung des Kontrastes muß die Katodenspannung niedriger werden, so daß dadurch die gleichzeitige Verminderung der positiven Anzeigespannung kompensiert wird. Dabei wird auch der Arbeitspunkt für die Ton-Zf-Verstärkung etwa konstant gehalten.

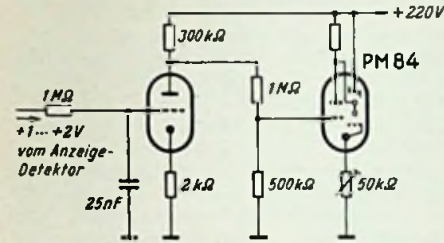
Für eine Kombination der Schaltungen nach Bild 4 und Bild 7 benötigt man außer der Anzeigeröhre PM 84 nur einen geringen Aufwand. Außer der Gleichrichterdiode und dem Kreis im Zf-Verstärker kommt man mit einigen Kondensatoren und Widerständen aus.



Bild 7. Gleichspannungsverstärkung über die 1. Ton-Zf-Röhre

Für Siemens-Fernsehgeräte wurde eine neuartige Abstimmmanzeige-Schaltung entwickelt, die das Fernsehbild bei Betätigen der Abstimmmanzeige in einer Kreisfläche erscheinen läßt. Diese Kreisfläche öffnet sich erst bei genauer Feinabstimmung auf den Bildträger zu ihrem größten Durchmesser und ermöglicht so auch dem Ungewübten die eindeutige Abstimmung auf das schärfste Bild (Bild 1a und 1b); anstelle eines Fernsehbildes ist bei diesen Aufnahmen ein neutrales Gittermuster wiedergegeben worden).

Dieser kreisförmige Effekt wird durch eine in das Videosignal gemischte besondere Rechteck-Impulsfolge erzielt. Ein mit dem Horizontalimpuls synchroner Rechteckimpuls, dessen hell- und dunkelsteuernde Flanken symmetrisch zu der sichtbaren

Elektronisch wird die Impulsfolge in einer monostabilen Flip-Flop-Schaltung (Bild 3) erzeugt. Die Flip-Flop-Rückkopplung erfolgt von der Anode der Triode R<sub>1</sub> über den Kondensator C<sub>3</sub> auf das Steuergitter der Pentode R<sub>2</sub> einerseits und „elektronengekoppelt“ über den gemeinsamen Katodenwiderstand R<sub>2</sub> andererseits. Über den Widerstand R<sub>1</sub> ist der steuerbare Eingang der Schaltung an Punkt 3 soweit negativ vorgespannt, daß R<sub>1</sub> keinen und R<sub>2</sub> ihren maximalen Anodenstrom führt.

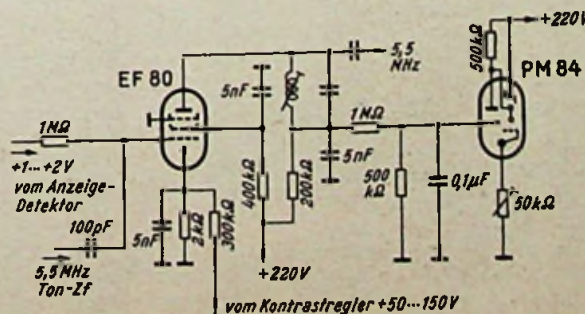
Wird bei Punkt 1 über C<sub>1</sub> ein Schaltimpuls zugeleitet, der die Schwelle der negativen Sperrspannung am Gitter überragt, so wird ein durch den Rückkopplungsvorgang übersteuertes und beschleunigtes Umschalten der Stufe in den quasistabilen Zustand aus-



Bild 1a. Der Bild-Dirigent zeigt bei falscher Abstimmung auf den Fernsehsender einen kleinen Durchmesser



Bild 1b. Bei richtiger Abstimmung erhält der Kreis seinen maximalen Durchmesser

Zellenmitte gehalten werden, ermöglicht durch Variation der Impulslänge eine in der Ausdehnung beliebig begrenzte Hellsteuerung aller Zeilen symmetrisch zu der Mittel senkrechten auf dem Bildschirm. Der zeitliche Einsatzpunkt  $t_f$  der Impulsflanken erfolgt als Funktion der zeitlichen Vertikal-Lage  $t_v$  nach der Gleichung eines Kreises:

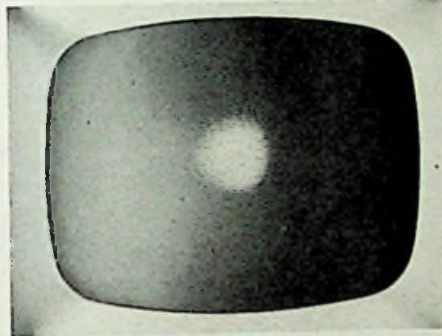
$$t_f^2 + t_v^2 = t_{f \max}^2 \quad (1)$$

Die Koordinaten sind auf die zeitlichen Werte der horizontalen und vertikalen Mittellinie des sichtbaren Rasters bezogen.  $t_{f \max}$  entspricht dem hellgesteuerten Kreisradius. Der hellgesteuerte Teil  $\Delta t_f$  der Zeilenimpulslänge gehorcht der Gleichung

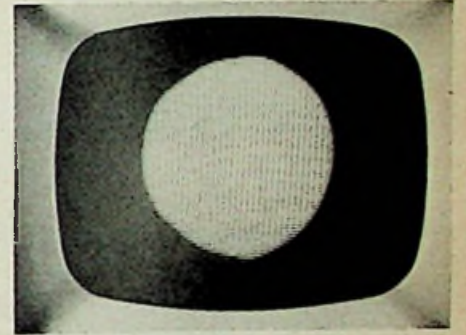
$$\Delta t_f = |2 \sqrt{t_{f \max}^2 - t_v^2}| \quad (2)$$

Die Gleichungen (1) und (2) gelten für ein Teilbild, sie wiederholen sich zyklisch mit dem Vertikalimpuls. Bild 2 zeigt ein Oszillogramm der nach (1) und (2) meßbaren Impulsfolge am Wehneltzylinder der Bildröhre.

gelöst, der nur für die Dauer des positiven Schaltimpuls-Anteiles anhält. Dabei fließt durch R<sub>1</sub> ein maximaler und durch R<sub>2</sub> kein Anodenstrom. Das Potential am Ausgang (Punkt 4) der Flip-Flop-Stufe macht einen Rechtecksprung von einem negativen zu einem positiven Wert. Erst wenn die Rückflanke des Schaltimpulses wieder die Schwellenspannung erreicht, setzt ein umgekehrter Rückkopplungs-Sprung in den monostabilen Ruhezustand ein, und am Ausgang (Punkt 4) springt das Potential wieder auf seinen negativen Wert zurück. Der Schnittpunkt der Schaltimpuls-Flanken mit der Schwellenspannung bestimmt damit die Dauer des am Ausgang erzeugten Rechteckimpulses.

Horizontalfrequente Schaltimpulse mit schrägen Flanken und einem positiven Scheitelwert in der Mitte der sichtbaren Zeile erlauben eine Variation der Impulsbreite des Ausgangsimpulses symmetrisch zur Zeilenmitte durch Verschieben der Schwellenspannung. Wird zusätzlich eine Schwellen-



Bild 2. Impulsfolge am Wehneltzylinder der Bildröhre zur Hellsteuerung einer Kreisfläche (nach Gleichung 1 und 2). Zur besseren Erkennbarkeit wurde ein Teil der Impulsfolge ausgetastet. Die Ablenkfrequenz des Oszillografen entspricht der Zeilenfrequenz



Bild 3. Monostabile Flip-Flop-Stufe mit Eingängen für die Schalterimpulse (1), Steuerimpulse (2) und für die negative Schwellenwertspannung (3). Am Ausgang (4) wird das Signal für die Steuerung der Bildröhre (z. B. am Wehneltzylinder) entnommen

spannungssteuerung über C 2 bei Punkt 2 durch einen aus der Vertikalablenkung abgeleiteten Impuls vorgenommen, der in der vertikalen Mitte des sichtbaren Bildes seinen positiven Scheitelwert besitzt, so erscheint auf dem Bildschirm bei Zuführung der Impulse am Wehneltzylinder eine zentrale, hellgesteuerte Fläche mit einer horizontalen und einer vertikalen Hauptausdehnungsrichtung. Bei Erfüllung von Gleichung 1 ist diese Fläche kreisförmig begrenzt.



Bild 4. Parabel-Impulse am Boosterkondensator. Sie werden als Schaltimpulse für die Flip-Flop-Stufe (Bild 3) benutzt; Impulsdauer: 64 µs

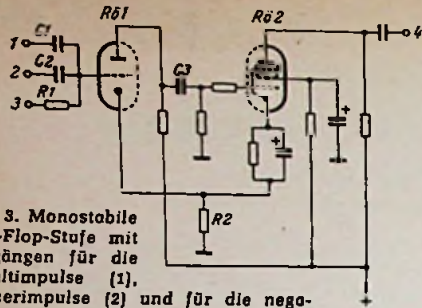

Bild 5. Parabel-Impulse an den Siebgliedern der Vertikal-Ablenk-Stufe. Sie dienen als Steuerimpulse für die Flip-Flop-Stufe (Bild 3); Impulsdauer: 20 µs



Bild 6. Am Steuergitter der Flip-Flop-Triode überlagerte Impulsform. Zwischen a und b liegt der Arbeitsbereich der verschiebbaren Schwellenspannung

Die Gewinnung der gewünschten Ausgangsimpulsfolge ist unter den gegebenen Bedingungen nur noch ein rein mathematisches Problem, eine Suche nach der günstigsten Form der horizontalen Schalt- und der vertikalen Steuerimpulse. Unter den unendlich vielen Paaren zusammengehöriger Schalt- und Steuerimpulse, die für einen bestimmten Kreisradius der Gleichung 1 genügen, gibt es nur eine Impulsform, bei der sich der Kreisradius durch eine konstante Verschiebung der Schwellenspannung beliebig ändern läßt: der quadratisch-parabelförmige Impulsscheitel. Er gilt gleichzeitig für den horizontalfrequenten Schalt- wie auch für den vertikalfrequenten Steuerimpuls.

Den Weg zur Erzeugung solcher Impulse weist die Fourier-Analyse. Parabelbögen werden mathematisch durch Integration von Sägezahnkurven erzeugt. Eine elektronische

Integration solcher Sägezahnimpulse vollzieht sich z. B. am Boosterkondensator (Bild 4). Hier werden die Schaltimpulse für die Flip-Flop-Stufe entnommen und über den Kondensator C 1 in Bild 3 zugeführt. An den Siebgliedern für die Anoden- und Schirmgitter-Stromversorgung der vertikalen Ablenkstufe entstehen gleichfalls durch Integration Parabel-Impulse (Bild 5), wie sie als Steuerimpulse an C 2 benötigt werden. Beide Impulse überlagern sich am Steuergitter der R61 zu der in Bild 6 gezeigten Impulsform. Die konstante Schwellenspannung kann zwischen den sichtbar gemachten Grenzen a und b verschoben werden, wobei sich die Kreisfläche von einem Punkt bis zu einem größten Durchmesser ändert.

Dem Eingang der Flip-Flop-Schaltung in Bild 3 wird am Punkt 3 galvanisch die Schwellenwert-Schiebespannung zugefügt. Sie wird durch Gleichrichten der Bildträger-Zwischenfrequenz-Spannung gewonnen, die an einem auf die Soll-Zwischenfrequenz (38,9 MHz) abgeglichenen Parallel-Schwingkreis bei richtiger Feinabstimmung mit einem Maximum auftritt. Der hellgesteuerte Kreisradius r ändert sich mit der Schiebespannung  $U_r$  nach der Funktion

$$r = k \sqrt{U_r} \quad (3)$$

(k ist eine durch die Schaltung und Dimension gegebene Konstante). Als Sicherheit gegen Übersteuerung tritt dabei für größere Schiebespannungen eine Anzeigebegrenzung auf. Bild 7 zeigt den Kreisradius als Funktion der Schiebespannung. Eine zusätzlich dosierbare Grundgleichspannung gestattet die freie Wahl des Anzeigebereiches.

Da die geforderten Impulsformen schon im Empfänger verfügbar sind, werden kost-



Bild 7. Kreisradius r des Bild-Dirigent auf einer 43-cm-Bildröhre als Funktion der Schwellenspannungs-Änderung  $\Delta U$  an der Flip-Flop-Stufe

spielige Impulserzeuger- und Phasenschieberschaltungen eingespart. Ferner wird der zusätzliche Aufwand durch Mitbenutzung bereits vorhandener Röhrenstufen auf ein Minimum reduziert. In den Siemens-Fernsehgeräten übernimmt die normale Ton-Nf-Vor- und Endstufe bei Betätigen der Abstimmaste die Flip-Flop-Funktion, wobei ein hinzugefügter gemeinsamer Katodenwiderstand die Rückkopplung ermöglicht. Arbeitswiderstände und Betriebsspannungen werden umgeschaltet, der Lautsprecher zur Unterdrückung von Schaltgeräuschen durch einen Vorkontakt überbrückt. Gleichzeitig tritt durch Erniedrigung der Bildröhren-Schirmgitterspannung ein Grundhelligkeits-Ausgleich ein, um den kreisförmigen Bildausschnitt auf dem normal eingestellten Helligkeitsniveau zu halten. Die in einigen Siemens-Empfänger-Typen benutzte Kontrastregelung durch Verstärkungsregelung der Zf-Stufen hätte für die Anzeigefunktion den Nachteil einer starken Abhängigkeit von der Stellung des Kontrastreglers. Dieser Einfluß wurde durch eine vom Kontrastregler gesteuerte Kompensationsspannung an der Katode des ersten Flip-Flop-Systems korrigiert.

## Die Abstimmanzeige „Visiotest“

Von Klaus Hecker

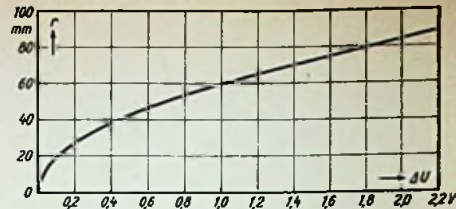
Ferschlabor der Telefunken GmbH

Bei der Einseitenbandmodulation, wie sie heute beim Fernsehempfang angewandt wird, ist die Schärfe des Bildes wesentlich von der richtigen Abstimmung des Hf-Oszillators abhängig. Fehlverstimmung nach der einen Seite ergibt Unschärfe, Fehlverstimmung nach der anderen Seite Plastik. Für den Laien ist es nun sehr schwierig, die richtige Abstimmung zu finden. Man ist daher bei neueren Fernsehempfängern dazu übergegangen, eine Abstimmanzeige einzubauen. Die Bildröhre verlockt dazu, die Abstimm-einstellung auf dem Bildschirm durch einblendete Muster kenntlich zu machen.

Eine besonders einfache Ausführung einer solchen Abstimmanzeige auf der Bildröhre ist die Telefunken-Schaltung „Visiotest“.

In Abhängigkeit von der richtigen Abstimmungslage ist es notwendig, zunächst eine Regelspannung zu gewinnen, die die Abstimmanzeige steuert. Zu diesem Zweck wird an den Ausgang des Bild-Zf-Verstärkers ein Resonanzkreis angekoppelt, der auf die Frequenz des Bildträgers abgestimmt ist. Liegt der Bildträger auf der richtigen Frequenz - 38,9 MHz im Zf-Verstärker -, dann entsteht eine maximale Spannung am Resonanzkreis. Diese Resonanzspannung könnte

durch eine Germaniumdiode gleichgerichtet werden. Damit genügend gleichgerichtete Regelspannung zur Verfügung steht, müßte aber eine so hohe Spannung an diesem Kreis liegen, daß leicht die Gefahr von Pfeistellen entsteht. Außerdem müßte der Kreis sehr fest an den Bild-Zf-Verstärker angekoppelt werden und dadurch Veränderungen in der Form der Durchlaßkurve verursachen.



Bild 1. Telefunken-Abstimmanzeige Visiotest



Bild 2. Wirkungsweise des Anodengleichrichters

Wesentlich zweckmäßiger ist es, die Gleichrichtung durch einen Anodengleichrichter vorzunehmen. Hierfür benötigt man nur eine relativ kleine Hf-Spannung am Gitter und erhält trotzdem eine genügend große Gleichspannung, die zur Steuerung der Abstimm-anzeige geeignet ist. In Bild 1 ist die Prinzipschaltung dieser Abstimm-anzeige dargestellt. Als Resonanzkreis wird hier ein  $\pi$ -Filter verwendet. Es hat den Vorteil, daß dadurch keine Zweiwelligkeit auftritt.

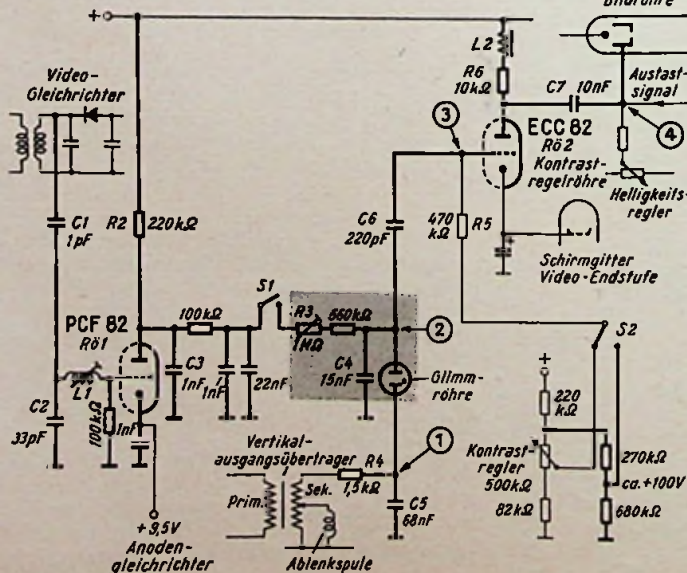
Die Wirkungsweise des Anodengleichrichters ist in Bild 2 dargestellt. Um einen besonders günstigen Arbeitspunkt zu erreichen, wird der Katode der Röhre eine positive Vorspannung von etwa 9,5 V zugeführt.

Zur Anzeige sollen waagerechte weiße Streifen verwendet werden, deren Abstand und Lage sich als Funktion der Verstimmung verändert, und zwar sollen diese Streifen bei richtiger Abstimmung einen möglichst großen Abstand haben. Bei Verstimmung verschieben sich die dünnen weißen Streifen außerdem nach unten. Bei der richtigen Abstimmung wird ein Extremwert erreicht, gleichzeitig vermindert sich die Zahl der Balken, da die untersten nach Bild 3 über das Bildformat hinausgeschoben werden.

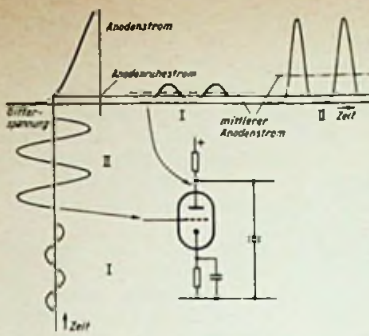
Die Balken werden durch einen Kippgenerator erzeugt, der durch die Vertikalablenkung synchronisiert wird und dann in einer Frequenz weiterkippt, die durch den Abstimmzustand bestimmt ist. Als Kippgenerator dient eine einfache Schaltung, bestehend aus einer Signalglimmröhre und einem RC-Glied.

### Arbeitsweise der Schaltung

Über das vorerwähnte  $\pi$ -Filter - C 2, L 1, C<sub>gk</sub>, abgeglichen auf die Bildträgerfrequenz 36,9 MHz -, das über einen kleinen Kondensator C 1 an die letzte Bild-Zf-Verstärkerstufe angekoppelt ist, wird eine frequenzabhängige Spannung an das Gitter des Anodengleichrichters R 0 1 geliefert. Diese Röhre arbeitet im unteren Knick der Kennlinie. Der mittlere Strom wird also mit wachsender Gitterspannung größer, die Anodenspannung damit kleiner. Diese Anodenspannung wird gesiebt und einem aus Widerstand R 3, Kondensator C 4 und Glimmröhre bestehenden Kippgenerator zugeführt. C 4 lädt sich bis zur Zündung der Glimmröhre auf und wird dann wieder bis zur Löschespannung entladen (Bild 1 und Bild 4, Spannung am Meßpunkt 2). Der Vorgang wiederholt sich schneller, d. h. mit höherer Frequenz, bei höherer Anodenspannung der Röhre R 0 1 und umgekehrt. Über das Siebglied R 4 und C 5 wird der Glimmröhre der am Bildausgangsübertrager liegende negative Rücklaufimpuls zugeführt (Bild 1 und 4, Meßpunkt 1). Während des Bildrücklaufs zündet die Glimmröhre also zwangsläufig, so daß der durch die Anodenspannung der Röhre R 0 1 und damit durch die Frequenz des Bildträgers bestimmte Kippvorgang synchron zum Bildrücklauf und damit zum Bild ist.

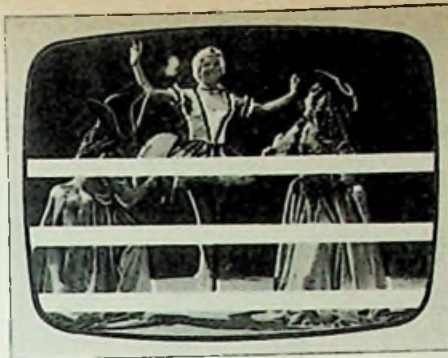

a = Fehlabstimmung nach der einen Seite



b = richtige Abstimmung

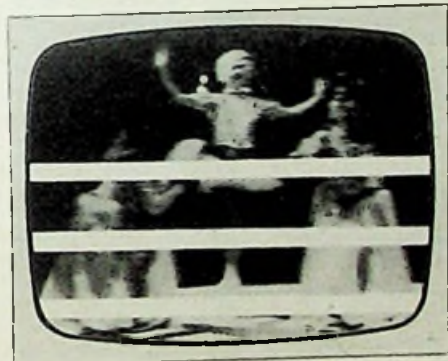

c = Fehlabstimmung nach der anderen Seite

Bild 3. Fernsehbild mit Vlistest-Streifen. Um eine bessere Sichtbarkeit bei diesen kleinen Abbildungen zu erzielen, wurden die Streifen nachretuschiert

Mit dem relativ kleinen Kondensator C 6 wird der höherfrequente Anteil der an C 4 stehenden Spannung auf das Gitter der Kontrastregelröhre R 0 2 gekoppelt (Punkt 3). An der Anodenkombination L 2/R 8 entstehen bildsynchrone Impulse, deren Lage von der Frequenz des Bildträgers abhängig ist. Diese werden mit Hilfe des Kondensators C 7 auf den Wehneltzylinder der Bildröhre gegeben und dem Austastgemisch hinzugefügt (Bild 1 und Bild 4, Meßpunkt 4).

Da die Abstimm-anzeige unabhängig vom Bildkontrast sein soll, ist es zweckmäßig, bei eingeschalteter Abstimm-anzeige einen festen Kontrast einzustellen. Daher wird beim Einschalten der Abstimm-anzeige durch den Schalterkontakt S 2 der Kontrastregler ausgeschaltet und ein Festkontrast eingestellt. Ein besonderer Vorteil der hier angegebenen Schaltung ist, daß bei der Umschaltung keinerlei Änderungen der Bildqualität und infolge der Kontrastautomatik auch keine Änderung der Grundhelligkeit erfolgt.

Die Einstellung des Gerätes bei der Fertigung beschränkt sich auf den Abgleich des Kreises (L 1) und eines kleinen Einbaureglers R 3, der die Zahl der erzeugten Balken bestimmt und einen gewissen Ausgleich für



Bild 4. Oszillogramme an den Meßpunkten 1 bis 4 in Bild 1

die Toleranzen der Widerstände und Kondensatoren ermöglicht. Das  $\pi$ -Filter ermöglicht bei großer Resonanzscharfe im Service mit einem einzigen Einstellkern den Kreis bei Transport- oder Alterungserscheinungen nachzugleichen. Durch ein Loch in der Rückwand ist der Nachgleich auch bei geschlossenem Gerät möglich.

### Neue Bauteile für gedruckte Schaltungen

Mit der weiteren Verbreitung gedruckter Schaltungen mehrten sich auch die Spezialbauteile hierfür. Ein besonders interessantes Beispiel sind die Keramik-Steckkondensatoren der Firma NSF. Dies sind einfache, trapezförmig geformte Keramikplättchen, die auf den beiden flachen Seiten aufgebrante Silberbeläge besitzen. Sie bilden einen Keramik-Kondensator, der je nach der verwendeten Größe und Keramikmasse 1 pF...4,6 nF Kapazität haben kann.

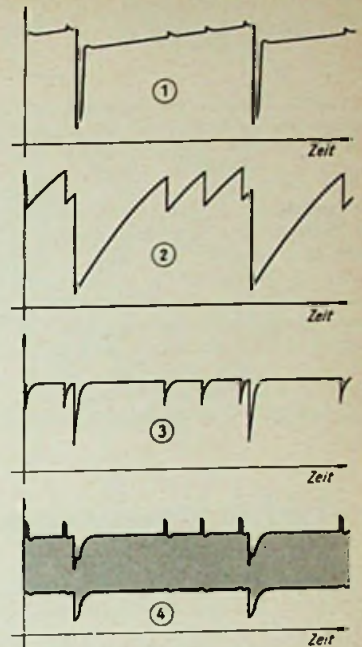
Einige dieser Steckkondensatoren sind im Vordergrund von Bild 1 zu sehen. Die Kondensatoren sind nicht lackiert. Sie werden in



Bild 1. Gedruckte Platine mit zwei eingesteckten Kondensatoren; der linke davon ist rechts und links mit den zugehörigen Leitungszügen verlötet. Im Vordergrund drei einzelne keramische Steckkondensatoren



Bild 2. Rechts: Form des Durchbruchs in der Montageplatte zum Einstecken von Steckkondensatoren. Links: die drei Ausführungen 1, 2 und 3 in natürlicher Größe

einen gestanzten Schlitz von bestimmter Form (Bild 2) der kupferkaschierten Hartpapierplatte gesteckt und dann zusammen mit den übrigen Bauteilen durch Tauchlöten mit den Leitungszügen verbunden. Die Kondensatoren sind nicht lackiert, damit die Silberflächen direkt mit den Leitungen verlötet werden, die rechts und links bis an den Durchbruch Bild 2 heranzuführen sind.

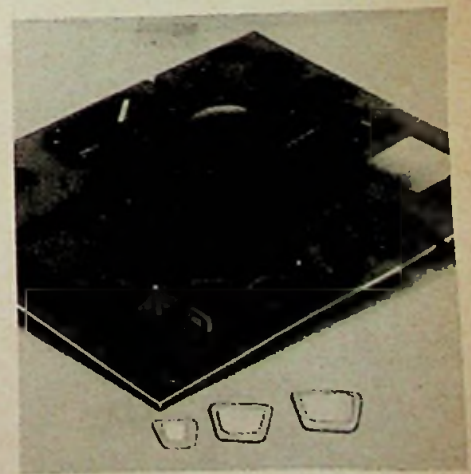
Vorgeschlagen wird folgendes Lötverfahren:

Lötzeit maximal 5 sec; Lötzinn, bestehend aus 60 % Zinn, 36 % Blei, 4 % Silber; Löttemperatur 250° C.

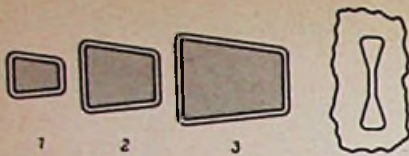
Die Steckkondensatoren können aus allen verfügbaren Keramikmassen mit verschiedenen Temperaturkoeffizienten bzw. verschiedener Dielektrizitätskonstante hergestellt werden. Sie sind für eine Betriebsspannung von 500 V geeignet und können – außer bei der Masse DK 4000 mit sehr hoher Dielektrizitätskonstante – in den Toleranzen  $\pm 20\%$  und  $\pm 10\%$  geliefert werden, jedoch ist die Toleranz in jedem Fall größer als  $\pm 0,5$  pF. Für die Masse DK 4000 beträgt die Toleranz des Kapazitätswertes + 50 % bis - 20 %. Folgende Wertgruppen sind möglich:

Ausführung	Normale Keramikmassen	DK 4000
1	1... 20 pF	250... 750 pF
2	2... 80 pF	330... 2200 pF
3	2... 160 pF	460... 4800 pF

## Feldstärkemessungen im Dezimeterwellenbereich

Ende dieses Jahres werden wir auch im Bundesgebiet über einen oder mehrere Dezimeterwellen-Versuchssender von ausreichender Stärke und an interessanten Standorten – etwa im Gebiet einiger Großstädte – verfügen. Antennen- und Empfängerfabriken, interessierte Praktiker und Institute können dann Ausbreitungs- und Reflexionsmessungen durchführen, wie sie heute beispielsweise in London möglich sind, wo die BBC einen Dezimeterwellensender im 630-MHz-Bereich (Band V) mit 125 kW effektiver Strahlungsleistung betreibt (vgl. Leitartikel der FUNKSCHAU 1958, Heft 8).

Über Messungen der Feldstärke mit Hilfe dieses Senders berichtete kürzlich A. Hale, ein Ingenieur der englischen Antennenfirma Belling & Lee, Ltd. Ein Meßwagen trug in 7,5 m Höhe eine kommerzielle „Box“-Antenne, bestehend aus vier Yagi, jeweils aus einer Reflektorwand, einem Dipol und vier Direktoren zusammengesetzt (zwei über

zwei). Der Gewinn dieser Antennenanordnung erreichte 13 dB. Die Antenne arbeitete auf ein Feldstärkemeßgerät, das die effektive Antennenspannung am Antennenfußpunkt lieferte, ausgedrückt in dB gegenüber 1  $\mu$ V.

Zwei Meßfahrten gingen entlang der Überlandstraßen A 5 (Towcester) und A 10 (Cambridge) durch das hügelige Gelände der Londoner Umgebung. Bild 1 zeigt oben die Feldstärke während der Fahrt auf der Überlandstraße A 10, verglichen mit (unten) der Geländekontur (1 engl. Meile = 1609 m, 1 engl. Fuß = 30,5 cm). Aufgezeichnet wurde nur der Durchschnittswert ohne Berücksichtigung der häufig auftretenden Feldstärkeeinbrüche durch Abschattungen hinter Hügelkuppen und hohen Gebäuden. Man erkennt das normale langsame Absinken der Feldstärke mit zunehmendem Abstand vom Sender im Südteil von London (Crystal Palace). In guten Lagen – und beim Empfang von Dezimeterwellen-Fernsehsendern ist die Lage der Antenne bzw. des Hauses von weit größerem Einfluß als etwa in Band I – war Empfang bis zu 100 km Entfernung, bis hinter den optischen Horizont also, möglich.

Das Ergebnis eines zweiten Versuchs ist in Bild 2a – c ausgewertet. Hier arbeitete die Antenne des Meßwagens über einen Verstärker mit kleiner Zeitkonstante auf ein schreibendes Feldstärkemeßgerät, während der Wagen in Bengeo (Hertford) eine beiderseits mit Einfamilienhäusern besetzte Straße entlangfuhr. Die Antenne wurde stets um ein Geringes über den Dächern der Häuser gehalten, so daß die Lage jeweils der Wirklichkeit entsprach, und sie war immer auf maximale Empfangsspannung ausgerichtet. Die Straße selbst verlief ungefähr im rechten Winkel zur direkten Linie zwischen Meßwagen und Senderstandort. Aus Kurve 2a lassen sich die erheblichen Feldstärkeunterschiede auf einer relativ kurzen Wegstrecke (50 yards = 45,7 m) entnehmen. Es sei erwähnt, daß die Straße über einen niedrigen Hügel führte; die Empfangslage wurde als „gut“ bezeichnet.

Die gleiche Wegstrecke wurde anschließend mit einer normalen, für Band I ausgelegten, vertikal polarisierten X-Antenne abgefahren und die Feldstärke des Londoner BBC-Fernsehsenders Crystal Palace (Bild 45,0 MHz, Ton 41,5 MHz) aufgenommen und umgerechnet (Bild 2b). Zum dritten Male fuhr der Wagen mit der gleichen Meßanlage, jedoch diesmal mit einer Sechselement-Yagi-Antenne für Band III zur Aufnahme des ITA-Fernsehsenders London-Croydon (Bild 194,75 MHz, Ton

191,25 MHz). Die sich hier ergebende Kurve zeigt Bild 2c.

Diese zeitlich und räumlich durchaus begrenzten Versuche boten kaum neue Erkenntnisse, bestätigten jedoch Bekanntes sehr eindrücklich: Je kürzer die Wellenlänge des Senders, desto größer die Feldstärkeunterschiede auf immer kleinerem Raum – analog zur Ausbreitung von tiefen und hohen Tönen.

Für die Praxis zieht der Verfasser der Arbeit den Schluß, daß man beim Aufstellen einer Band-V-Antenne deren genauen Standort auf dem Dach wesentlich sorgfältiger auswählen muß als bei der Montage einer Antenne in Band I oder II; ein räumliches Versetzen um zwei bis drei Meter kann die Antennenspannung um 10 und mehr dB ansteigen bzw. abfallen lassen.

K. T.

(„Band-V Signal Strength“ von A. Hale. AMIEE, Wireless World, April 1958, S. 162)

## Neuer Halbleiterverstärker

Im französischen Centre National d'Etudes des Télécommunications wurde unter Leitung von Ing. Teszner ein neuer Halbleiterverstärker entwickelt, der in mancher Hinsicht vom Transistor abweicht. Das neue Element, Tecnétron genannt, besteht aus einem etwa 2 mm langen Germaniumstäbchen, das an einer Stelle eine ringförmige Ausnehmung hat, die mit einem Indiumring ausgefüllt ist. Die drei Elektroden sind an beiden Enden des Stäbchens und am Indiumring angelötet (Bild 1).



Bild 1. Schematischer Aufbau und Grundschaltung des Tecnétron



Bild 1. Feldstärke des 630-MHz-Senders auf dem Wege London-Cambridge (oben) im Vergleich zum Geländeschnitt (unten; 1 Meile = 1609 m 1 Fuß = 30,5 cm)

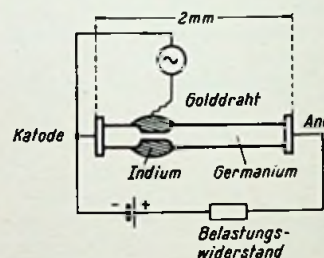

Bild 2. Feldstärkemessungen in einer Straße einer englischen Kleinstadt in etwa 50 km Abstand von den Sendern (1 Yard = 91,4 cm) a = 630-MHz-Bereich = Band V, b = 41-MHz-Bereich = Band I, c = 120-MHz-Bereich = Band III

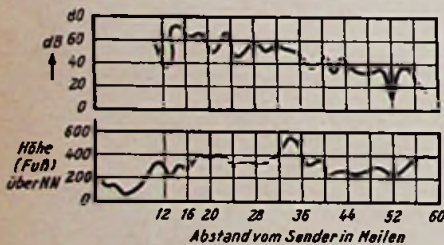

Bild 2. Die Steilheit wächst mit zunehmender Frequenz

Bei der Entwicklung griff man die Feldeffekttheorie von Lillienfeld (1928) auf, die 1952 auch von Shockley (Miterfinder des Transistors und Nobelpreisträger) seinem Feldeffekt-Transistor (Fieldestor) zugrunde gelegt worden war. Aus französischen Veröffentlichungen geht hervor, daß sich das Tecnétron umgekehrt wie eine Elektronenröhre oder ein Transistor verhält: Die Steilheit wächst mit zunehmender Frequenz (Bild 2).

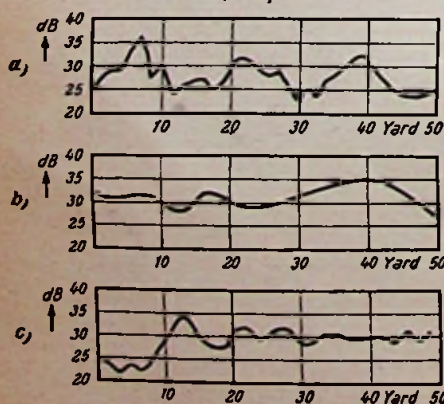
Das Tecnétron ist ein Spannungsverstärker; seine maximale Verlustleistung, jedenfalls der vorliegenden Labormuster, beträgt 125 mW und die erzielte Leistung als A-Verstärker rd. 30 mW. Die Grenzfrequenz wird z. Z. mit 500 MHz angegeben; man hofft jedoch 1000 MHz zu erreichen. Eine Versuchsschaltung mit 285 MHz Arbeitsfrequenz und einer Bandbreite des zu verstärkenden Hf-Signals von 29 MHz erbrachte eine Verstärkung von 13 dB (vgl. auch FUNKSCHAU 1957, Heft 21, Seite 576, Halbleitertetrode für 10 000 MHz).

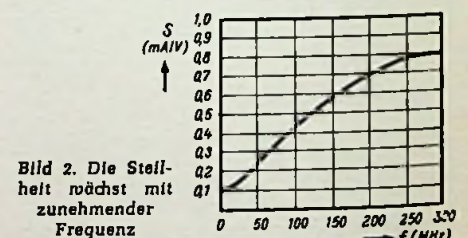
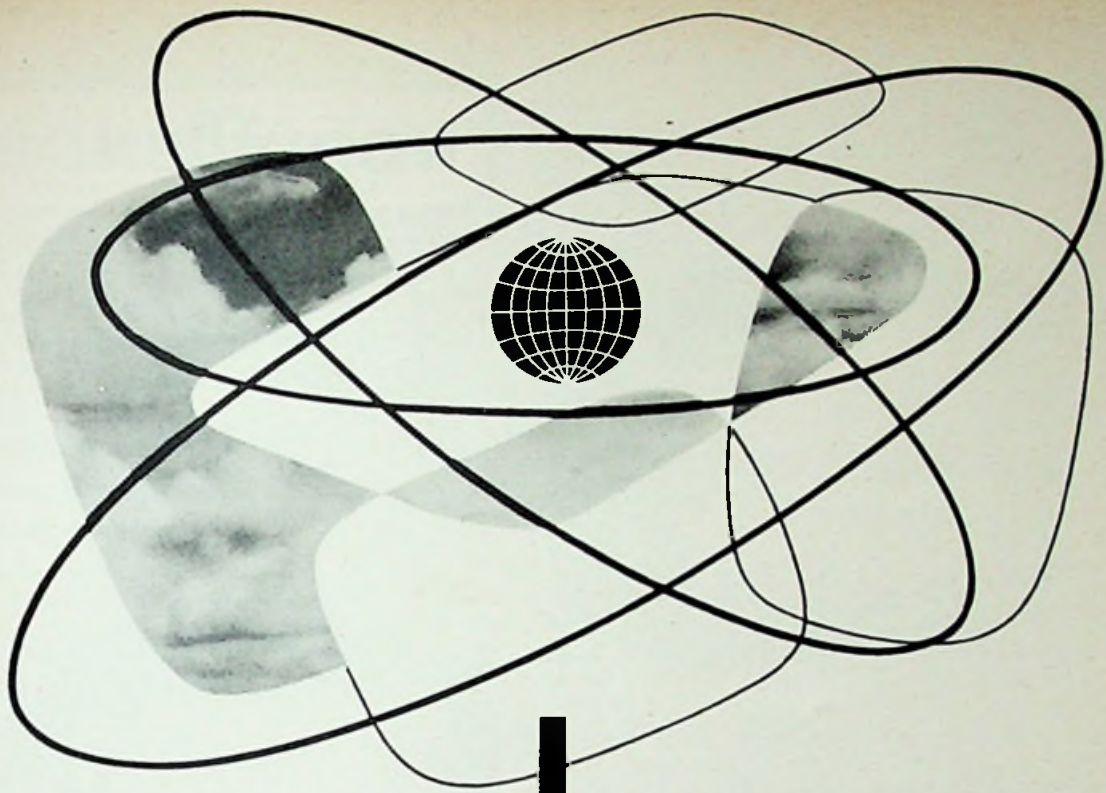

**Philips  
Fernseh-Geräte  
sind  
Spitzenerzeugnisse  
internationaler  
Fernsehtechnik**

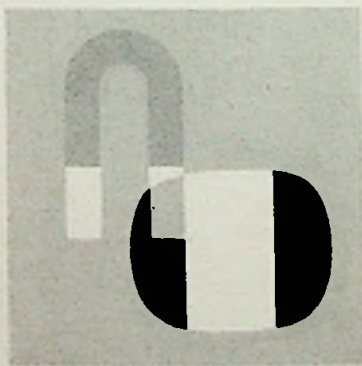

#### **Der Bildmagnet**

Die neue Abstimm-Anzeige von Philips zieht wie ein Magnet das beste Bild heran und ermöglicht eine einfache, zuverlässige, optimale Bildeinstellung.



#### **UHF-Empfangsbereich der Zukunft.**

Alle Philips Fernsehgeräte der Serie 1958 haben bereits die UHF-Schnellwahl-taste. Das zweite Fernsehprogramm auf Band IV kann kommen. Philips Fernsehgeräte sind darauf vorbereitet.



#### **Automatic in Bild und Ton**

Philips Fernsehgeräte werden einmal richtig auf den Sender eingestellt, dann bedient man nur noch den Netzschalter und erhält stets klare, brillante Bilder und einen naturgetreuen Ton.

...nimm doch **PHILIPS**

*Die neuen*

**NORDMENDE**

*Fernsehempfänger*

mit elektronischer Anzeige durch  
**Magisches Prisma \***

Technischer Fortschritt  
höchste Zuverlässigkeit  
vollendete Bildqualität

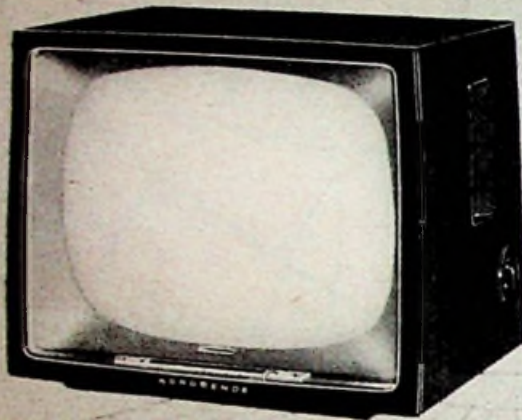

**Tischgeräte**

Panorama (43 cm)

Diplomat (43 cm)

Favorit (53 cm)

Konsul (53 cm)

Präsident (53 cm)



**Standgeräte**

Roland (53 cm)

Souverän (53 cm)

**Kombinationen**

Immensee (43 cm)

Imperator (53 cm)

Exquisit (53 cm)

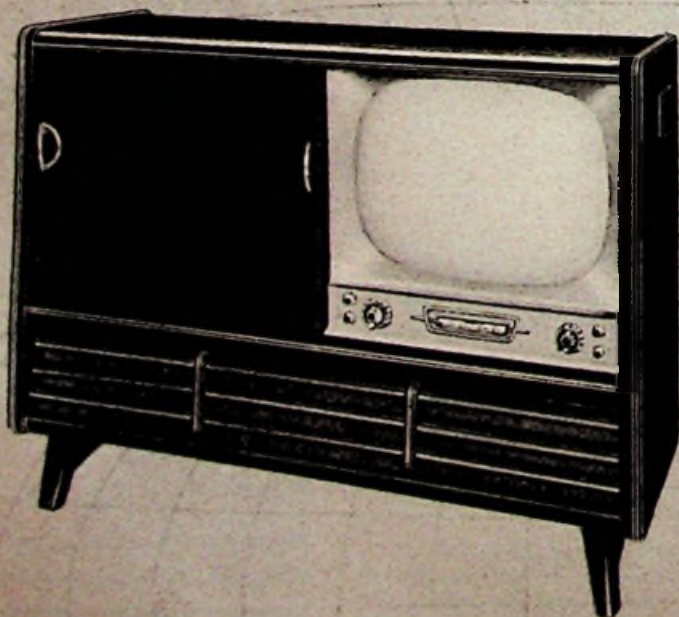

\* Das „Magische Prisma“ in Verbindung mit der eingebauten elektronischen Kontrollschaltung gewährleistet optimale Scharfeinstellung von Bild und Ton und eine ständige Überprüfung der Feinabstimmung ohne irgendwelche Umschaltmaßnahmen.



# Die hohe Kreisgüte im 10,7-MHz-Verstärker

Von Günther Wetzler

Der große Fortschritt der UKW-Technik in den vergangenen sieben Jahren wird besonders deutlich, wenn man sich die Empfehlungen für den Empfängerbau der ersten Entwicklungsjahre vergegenwärtigt. So wurde damals die notwendige Mindestbandbreite des Zf-Verstärkers mit  $\pm 100$  kHz angesetzt und dieser Wert nur für billigste Geräte empfohlen. Um eine einigermaßen verzerrungsfreie Wiedergabe sicherzustellen, sollte mit Rücksicht auf den Temperaturgang des Oszillators eine Gesamtbandbreite von etwa  $\pm 150$  kHz angestrebt werden. Auch war die Mindestgröße des Kreiskondensators,  $C = 45$  pF, nicht zu unterschätzen. Selbstverständlich gab es nur unterkritisch gekoppelte Filter. All diese Forderungen waren mit herkömmlichen Bauteilen leicht zu erfüllen.

Schärfste wirtschaftliche Überlegungen zwangen im Laufe der Zeit zu einer systematischen Verbesserung aller Einzelteile. Die gewohnte, überall zu findende Sicherheitsreserve wurde abgebaut. Übrig blieb ein Zf-Verstärker mit einer Bandbreite von etwa  $\pm 60$  kHz, denn es wurde erkannt, daß für einen Frequenzhub von  $\Delta f = \pm 75$  kHz der hierdurch entstehende Klirrfaktor bei guter Amplitudenbegrenzung kleiner ist als der des Nf-Verstärkers. Selbstverständliche Voraussetzung dafür ist eine hohe Temperaturkonstanz des UKW-Oszillators. Mit der Beschränkung auf  $\pm 60$  kHz Bandbreite sind höhere Kreisgüten möglich, die zusammen mit der auf etwa 25 pF reduzierten Kreiskapazität beträchtlich höhere Resonanzwiderstände ergeben. Der bekannte Koaxialaufbau der 10,7-MHz-Filter erzielt bei geringstem Aufwand Kreisgüten bis zu etwa  $Q = 90$  und ist für einen 8-kreisigen Zf-Verstärker richtig dimensioniert. In der mittleren und höheren Geräteklasse sind heute in erster Linie 6-kreisige Verstärker anzutreffen. Für diesen Empfängertyp werden mit Rücksicht auf größte Verstärkung höhere Zf-Kreisgüten angestrebt, die allerdings aufwendigere Filterkonstruktionen bedingen. Parallel dazu besteht seit Einführung der gedruckten Schaltungen der Wunsch nach noch kleineren Fil-

terabmessungen bei gleichen Kreisdämpfungen, was wieder nur mit wertvolleren Spulenaufbauten durchführbar ist. So erhebt sich zunächst die Frage, welche maximale Kreisgüte ist in einem 2-kreisigen Bandfilter zur Einhaltung einer Bandbreite von  $\pm 60$  kHz für einen 6-kreisigen FM-Zf-Verstärker zulässig?

Die Betrachtung beginnt zweckmäßig beim Ratio-Filter, da die hier auftretenden Resonanzwiderstände im wesentlichen vom nachfolgenden Gleichrichter bestimmt werden. Der Sekundärkreis wird unmittelbar auf etwa 8 k $\Omega$  bedämpft. Dem Primärkreis liegt über den Mittenabgriff des Sekundärkreises und der Koppelspule ein transformierter Dämpfungswiderstand von etwa 50 k $\Omega$  parallel, so daß ein Kreiswiderstand von 20 bis 25 k $\Omega$  zustande kommt. Gemäß

$$Q = R \cdot \omega C$$

werden mit  $C_{\text{prim}} = 25$  pF und  $C_{\text{sek}} = 40$  pF die effektiven Kreisgüten errechnet zu

$$Q_{\text{prim}} \sim 42$$

$$Q_{\text{sek}} \sim 22$$

Eine höhere Spulengüte würde sich besonders beim Sekundärkreis kaum auf die effektive Kreisgüte auswirken. Damit könnte lediglich der Unterdrückungsbereich für Amplitudenschwankungen erweitert werden.

Der Kopplungsfaktor und die Kreisgüten bestimmen den Spannungsverlauf am Sekundärkreis, wie er in Bild 1 zusammen mit der bekannten Ratiokurve aufgenommen wurde. Die Ratiokurve ist innerhalb von  $\pm 60$  kHz praktisch linear. Am Sekundärkreis fällt die Spannung (Kurve II) von 10 V bei 10,7 MHz



Bild 1. Resonanzkurve des Sekundärkreises und Ratiodetektor-Arbeitskurve



Bild 2. Das Spannungsverhältnis  $|U/U_{\text{res}}|$  als Funktion der normierten Verstimmung für  $k \cdot Q = 1$  und  $k \cdot Q = 1,2$  bei einem zweikreisigen Bandfilter

auf 9,6 V bei  $\pm 60$  kHz ab. Da für den gesamten Verstärker ein Spannungsrückgang auf 70 % der Resonanzspannung zulässig ist, darf die Spannung in den zwei restlichen Bandfiltern auf

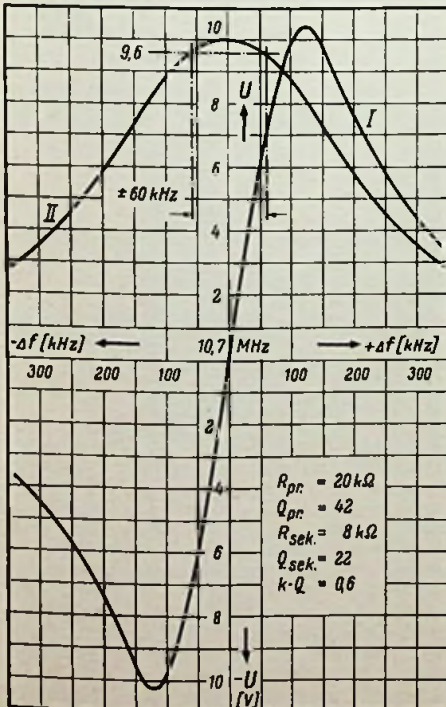
$$|U/U_{\text{res}}| = 7:9,6 = 0,73$$

d. h. auf 73 % abfallen. Wenn die beiden Filter als gleichwertig angesehen werden, beträgt dieser Quotient für einen Bandfilter

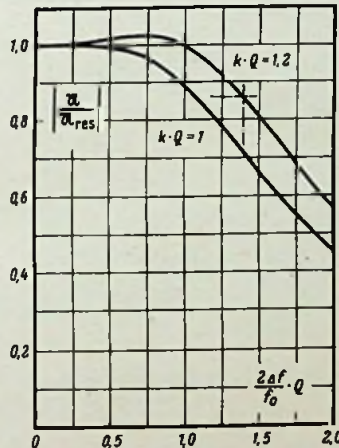
$$|U/U_{\text{res}}| = \sqrt{0,73} = 0,85$$

Bild 2 zeigt das Spannungsverhältnis  $|U/U_{\text{res}}|$  eines zweikreisigen Bandfilters in der Umgebung der Resonanzfrequenz für die kritische Kopplung  $k \cdot Q = 1$  und die leicht überkritische Kopplung  $k \cdot Q = 1,2$ . Auf der Waagerechten ist die normierte Verstimmung

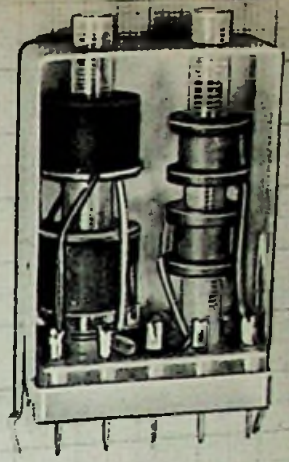

Kombi-Kleinbandfilter Typ D 1 AF (Vogt & Co. mbH)

$2 \Delta f \cdot Q / f_{\text{res}}$  aufgetragen.  $\Delta f$  ist die Abweichung von der Resonanzfrequenz. Das Bild zeigt, daß eine leicht überkritische Kopplung gegenüber der kritischen Kopplung die Bandbreite des Filters beachtlich erweitert, was im Interesse der Bandbreitenvergrößerung angestrebt wird. Aus  $\frac{2 \Delta f}{f_{\text{res}}} \cdot Q = 1,44$  folgt mit  $\Delta f = 60$  kHz. Die maximal zulässige Kreisgüte im zweikreisigen Filter

$$Q = 1,44 \cdot \frac{10700}{2 \cdot 60} = 128$$

Mit Rücksicht auf die zusätzlichen Kreisdämpfungen durch die Röhren und andere Aufbauteile ist zur Realisierung dieser effektiven Kreisgüte eine Spulengüte von

$$Q = 140 \text{ bis } Q = 150$$

erforderlich.

Wie läßt sich die hohe Spulengüte in den üblichen 10,7 MHz-Bandfiltern verwirklichen? Um zu erfahren, an welcher Stelle eine Verbesserung der Verhältnisse die beste Erfolgsaussicht bietet, werden die Verlustverhältnisse am üblichen Spulenaufbau untersucht.

Eine Zylinderwicklung mit 38 Wdg. Draht 0,14 mm  $\phi$  CuLS auf einem Spulenrohr von 6,2 mm  $\phi$  hat eine Induktivität von  $L_0 = 5 \mu\text{H}$ . Die Spulengüte bei 10,7 MHz beträgt  $Q_0 = 84$ . Taucht in diese Spule ein Gewindkern aus Carbonyleisen etwa bis zur Spulennmitte ein, so steigt die Induktivität auf  $L = 8 \mu\text{H}$ , die Spulengüte auf  $Q = 100$  an. Die effektive Kernpermeabilität beträgt  $\mu_{\text{eff}} = 8/5 = 1,6$ . Die Serienverlustwiderstände dieser Anordnung errechnen sich aus:

$$\begin{aligned} r_{\text{Ges}} &= r_{\text{Eisen}} + r_{\text{Wicklung}} = \frac{\omega L}{Q} = \\ &= \frac{6,28 \cdot 10,7 \cdot 10^4 \cdot 8 \cdot 10^{-6}}{100} \end{aligned}$$

$$r_{\text{Ges}} = 5,4 \Omega$$

Für die Luftspule gilt:

$$r_{\text{Wicklung}} = \frac{\omega L_0}{Q_0} = \frac{6,28 \cdot 10,7 \cdot 10^4 \cdot 5 \cdot 10^{-6}}{84}$$

$$r_{\text{Wicklung}} = 4,0 \Omega$$

Mithin verbleiben für den Eisenkern

$$r_{\text{Eisen}} = r_{\text{Ges}} - r_{\text{Wicklung}} = 5,4 - 4,0 = 1,4 \Omega$$

Der Aufbau beinhaltet somit 24 % Eisenverluste und 76 % Wicklungsverluste. Dieses Rechenverfahren ist nur roh, es zeigt aber in einfacher Weise, welche Verlust-



Bild 3. Die normierte Kopplung als Funktion der Eintauchtiefe  $a$  des Gewinde-Kernes. Spulenabstand  $b$  als Parameter.

Kern	Kernmaterial	Spulenabstand $b$	Windungszahl	Spulenlänge $l$
$K_1$	Karbonyl-eisen	8 mm	38 Wdg.	8,2 mm
$K_2$	Karbonyl-eisen	8 mm	38 Wdg.	8,2 mm
$F_3$	KW.-Ferrit	8 mm	29 Wdg.	8,2 mm
$F_4$	KW.-Ferrit	10 mm	29 Wdg.	8,2 mm

Drachtsorte: 0,14 CuLS

komponenten vorwiegend zu verringern sind, um die Güte der Anordnung wirksam zu steigern.

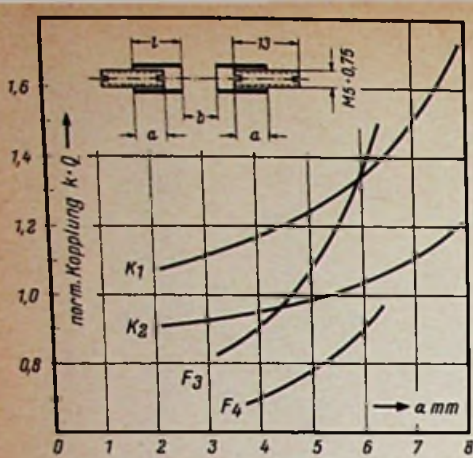
Entgegen einer weit verbreiteten Meinung überwiegen tatsächlich die Wicklungsverluste. Eine Möglichkeit, die Güte der Anordnung zu verbessern, wäre also mit einer kapazitätsarmen (Distanz-) Wicklung gegeben, da die dielektrischen Verluste überwiegen. Dies führt zu sehr langen Spulen und verringert bei gleichen Windungszahlen die Induktivität beträchtlich. Besser ist es, die Permeabilität zu steigern, um die Windungszahl herabsetzen zu können. Zwei Wege führen zu diesem Ziel. Entweder man benutzt geschlossener Kernformen aus Carboneisen oder Gewindekerne aus höher permeablem Material, z. B. KW-Ferrite. Welcher Weg zu wählen ist, hängt von den technischen Einzelforderungen ab.

Mit einem Gewindekern aus KW-Ferrit bestückt ließe sich die Spulengüte obiger Anordnung auf  $Q = 140$  erhöhen. Als Nachteil bei der Verwendung von Ferrit-Gewindekernen erweist sich die starke kernstellungsabhängige normierte Kopplung  $k \cdot Q$ . In Bild 3 ist über der Eintauchtiefe des Gewindekernes in die Spule die normierte Kopplung  $k \cdot Q$  für verschiedene Spulenabstände aufgetragen. Daraus ist ersichtlich, daß der Kernstellungseinfluß auf den Kopplungsfaktor bei Carboneisenkernen infolge der kleineren Permeabilität bedeutend geringer ist, als bei Ferrit-Kernen. Für 1 mm Kernhub tritt bei letzteren Kernen bereits eine Änderung der Kopplung von  $k \cdot Q = 1$  bis  $k \cdot Q = 1,2$  auf. Zum Ausgleich der üblichen Toleranzen der Wicklungen, Kondensatoren, Gewindekerne muß aber beim Abgleich des Kreises mit einem Kernhub von etwa 2 mm gerechnet werden. Die höheren Gütewerte der Kreise zwingen zur genaueren Einhaltung der Kopplungsfaktoren.

Den geschilderten Nachteil vermeidet ein Kernaufbau nach Bild 4 aus Carboneisen. Die höhere Permeabilität wurde hier durch die günstigere Kernform erzielt, die zugleich eine sehr geringe Abhängigkeit der Kopplung von der Gewindekernstellung gewährleistet. Als gemeinsame Halterung der beiden Kernaufbauten im Bandfilter dient das Spulenrohr, das in der üblichen Weise die Gewindekerne aufnimmt. Über dieses Rohr sind zwei Lochpilze aus Carboneisen je



Bild 4. Neuartiger Spulenaufbau

Spule geschoben und verklebt, so daß ein Flanschkerne entsteht. Ein separates Polystyrol-Rohr trägt die Wicklung. Mit Hilfe der Gewindekerne wird die Spule auf die erforderliche Induktivität abgeglichen. Der Einfluß der Gewindekernstellung auf den Kopplungsfaktor ist sehr gering, solange die Gewindekerne die einander zugekehrten Stirnflächen der Flanschkerne nicht durchsetzen.

Durch die erhöhte Permeabilität vermindert sich die erforderliche Windungszahl um etwa 25 % gegenüber normalen Zylinderspulen mit Gewindekernen. Das Lichtbild auf Seite 225 zeigt den Aufbau in einem Kombi-Klein-

Bandfilter (Typ D 1 AF der Firma Vogt & Co mbH). Mit einer Windungszahl von 23 wird die Induktivität von  $L = 10 \mu H$  erzielt bei einer effektiven Kernpermeabilität von  $\mu_{eff} = 2,1$ . Die Kreisgüte beträgt  $Q_{eff} = 135$ .

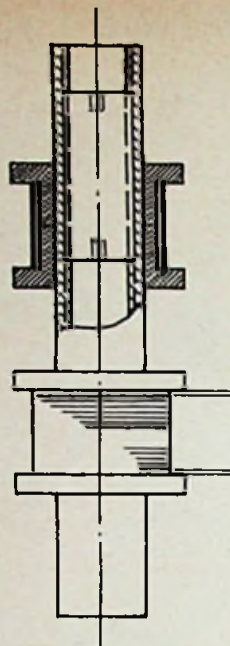
Gegenüber einfachen Zylinderspulen mit Gewindekernen gestattet demnach der beschriebene Aufbau eine um etwa 35% höhere Verstärkung pro Stufe. Darüber hinaus würde die zusätzliche Verwendung des Kernaufbaues im Primärkreis des Ratiofilters eine festere Kopplung mit der Tertiärspule ergeben, was zum besseren Ausgleich großer Amplitudenschwankungen (Zündfunken) führt.

Nicht zuletzt sei noch auf die Trennschärfeverbesserung hingewiesen. Der einfache Aufbau mit einer Kreisgüte von  $Q = 90$  führt bei einer normierten Kopplung  $k \cdot Q = 1$  zu einer 300-kHz-Selektion von etwa 1:12 pro Normalfilter. Zwei Filter dieser Art ergeben 1:144 und mit 1:2,8 des Ratiofilters erreicht die Gesamtselektion des 6kreisigen Zf-Verstärkers den Wert von 1:400.

Die höhere Kreisgüte des beschriebenen Bandfilters ergibt mit der normierten Kopplung von  $k \cdot Q = 1,2$  eine 300-kHz-Selektion von etwa 1:20; somit erreicht der gesamte Verstärker eine Trennschärfe von etwa 1:1100.

## Transistor-Blitzgerät

Der Blitzteil wird wie üblich in einem Handgriff zusammen mit dem Reflektor der Blitzröhre untergebracht, in dem sich auch die Signallampe befindet. Sie zeigt durch ihr Aufglimmen an, ob der Kondensator voll aufgeladen und damit das Gerät startbereit ist.

Die hier verwendete Tungram-Blitzröhre VF 503 hat folgende Daten:

- Betriebsspannung 500 V
- Lichtausbeute 48 Lm/W
- Höchstenergie je Blitz 100 W/sec
- Dauerbelastung 15 W
- Maximale Blitzdauer  $1/1000$  sec
- Kleinste Zündenergie 2 mW/sec
- Zündspannung 10...12 kV
- Lebensdauer 20 000 Blitze

Diese Röhre entspricht den Typen, wie sie in Marken-Blitzgeräten, Braun-Hobby, benützt werden.

(Nach: Tungram Radio-Service, Nr. 65, herausgegeben von der Tungram-AG, Verkaufsbüro Zürich)

Transistor-Gleichspannungswandler werden neuerdings auch für Blitzgeräte anstelle des bisher üblichen mechanischen Zerkhackers angewendet. Das Applikationslabor der Intermetall GmbH hat hierfür die im Bild dargestellte Schaltung entwickelt. Sie arbeitet mit zwei Leistungstransistoren 2 N 257, die aus einem 12-V-Akkumulator gespeist werden. Der „rückgekoppelte“ Transformator schwingt auf einigen 100 Hz, dabei stellt  $w_2$  die Rückkopplungswicklung dar. Die an der Wicklung  $w_3$  auftretende Wechselspannung wird mit dem aus  $2 \times 2$  Intermetall-Silizium-Gleichrichterdiolen Di

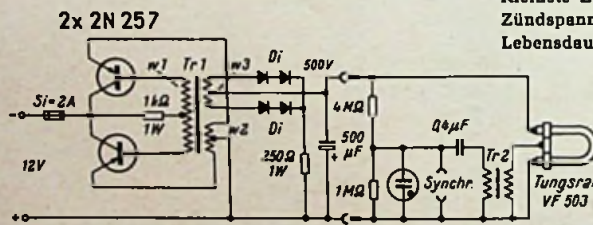

Schaltbild des Transistor-Blitzgerätes mit Intermetall-Halbleitern und einer Tungram-Blitzröhre

Typ OY 6074 bestehenden Doppelweggleichrichter in Gleichspannung umgewandelt, mit der der Blitzkondensator von  $500 \mu F$  aufgeladen wird. Der Widerstand von  $250 \Omega$  dient zur Ladestrombegrenzung. Die Kapazität darf für die Blitzröhre Tungram VF 503 bis auf  $800 \mu F$  erhöht werden.

Die Wickeldaten des Schwingtransformators Tr 1 sind:

- Kern EI 60, Dynamoblech IV
- $w_1 = 2 \times 150$  Wdg. 0,25 CuL
- $w_2 = 2 \times 50$  Wdg. 0,85 CuL
- $w_3 = 2 \times 1600$  Wdg. 0,1 CuL

Für den Betrieb mit einem 6-V-Akkumulator ist die Windungszahl von  $w_3$  auf  $2 \times 3500$  zu erhöhen.

Der Speiseteil kann in einem getrennten Gehäuse untergebracht werden, das man sich in einer Tragtasche umhängt. Allerdings ist das Gewicht durch den Blitzkondensator mit  $500...800 \mu F$ , den Akkumulator und den Transformator gegeben, es läßt sich daran nicht viel einsparen.

Die Grundlagen, aber auch die schaltungstechnischen und konstruktiven Einzelheiten der Foto-Blitztechnik erläutert der Technikus-Band

## Das elektronische Foto-Blitzgerät

Von GERD BENDER

96 Seiten mit 41 Bildern und 7 Tabellen, Preis 2,20 DM

Aus dem Inhalt: Physikalische Grundlagen: Geschichtliches - Die Blitzröhre - Der Stromversorgungsteil. Niederspannungsblitzgeräte: Allgemeine Richtlinien für Planung, Berechnung und Selbstbau - Ausführung des Lampenhalters (Zündkreis, Betriebsanzelge, Reflektor). Ausführung des Stromversorgungsteils (Blitzkondensator, Gleichrichtung, Transformator, Zerkhacker, Sammler) - Verschiedene Ausführungsarten. Der Hochspannungsblitz. Industrie-Blitzgeräte. Zusatzeinrichtungen: Zusatzlampenstäbe, Pilotlampe, Sklaveblitz, Ringblitzröhre, Verstärker. Fotografische Hinweise für die Blitztechnik.

Zu beziehen durch den Buch- und Fachhandel.

Bestellungen auch an den Verlag

FRANZIS-VERLAG · MÜNCHEN 2

Heft 9/FUNKSCHAU 1951

## Die Zukunft stand Pate

Vor einem Jahr wurde von TELEFUNKEN eine neue Linie im Fernsehgeräte-Bau gestartet. Der Erfolg hat uns Recht gegeben, so daß wir Ihnen für die neue Saison ein geschlossenes VISIOMAT-Programm mit weiteren Verbesserungen vorstellen können.

## Die hervorstechendsten Merkmale

EIN + AUS - das ist alles • Weiterentwickelte gedruckte Schaltung • Zwei-Punkt-Chassisbefestigung bei allen Tischgeräten • ... und alle Typen jetzt mit der Abstimm-Anzeige VISIOTEST

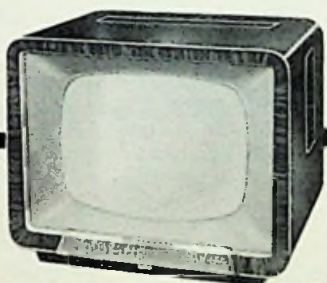

VISIOMAT II  
43 cm-Bildröhre DM 878,-

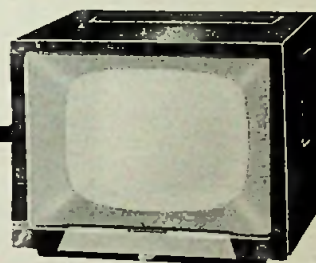

VISIOMAT II M  
43 cm-Bildröhre DM 888,-

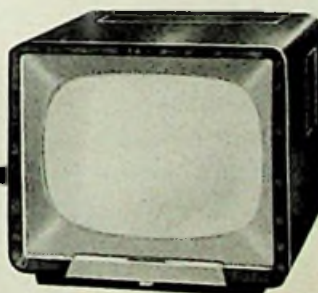

VISIOMAT III  
53 cm-Bildröhre DM 1048,-



VISIOMAT II S  
43 cm-Bildröhre DM 1078,-

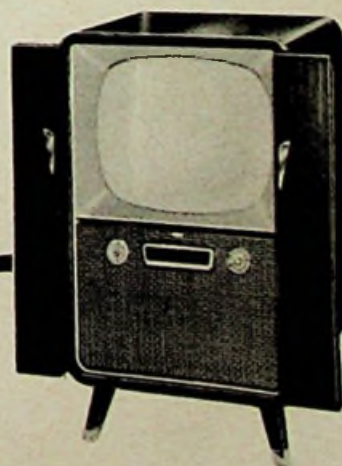

VISIOMAT III S  
53 cm-Bildröhre DM 1298,-

Die ausführliche Beschreibung des neuen VISIOMAT-Programms finden Sie im TELEFUNKEN-Tip Nr. 4, der unseren verehrten Geschäftsfreunden in diesen Tagen zugeht.

# SABA

## VOLL *Automatic*

### nun auch für Fernsehgeräte

... eine Spitzenleistung der SABA-Präzision

Nach dem Einschalten kann sich der Besitzer eines SABA-Gerätes mit der neuen VOLL-Automatic ganz dem Genuß des Fernsehens hingeben:

Die SABA-VOLL-Automatic stellt für ihn auf allen Kanälen das Fernsehbild optimal scharf ein und übernimmt automatisch auch das Nachregulieren bei auftretenden Bildunschärfen. Einfacher geht's nicht mehr! Sogar der Ton wird durch die VOLL-Automatic selbsttätig reguliert.

Mit SABA und AUTOMATIC verbinden Millionen Menschen die Vorstellung von hoher technischer Reife und uhrwerksgenauer Präzision. Machen Sie sich das Vertrauen, das SABA seit vielen Jahren auf dem Gebiete der AUTOMATIC genießt, zunutze:

SABA-Fernsehgeräte mit VOLL-Automatic  
lieferbar ab Juli 1958 als:

43 cm Tischgerät  
53 „ Tischgerät  
53 „ Standgerät  
61 „ Standgerät

Fernseh-Rundfunk-Phono-Kombinationen

SABA führt diese Spitzenleistung der Fernsehtechnik zum ersten Mal auf der Deutschen Industriemesse in Hannover vor. Sie finden uns in der neuerrichteten Halle 11 (Südeingang), Stand Nr. 45, Tel. 865 01, App. 38 80

Bitte fordern Sie unseren Fernseh-Spezialprospekt Nr. 1194 an.

# Laufzeiten in Übertragungsanlagen

Von Oberingenieur H. Petzoldt

Zur Vergrößerung der Reichweite einer Schallquelle - z. B. eines Sprechers - werden Lautsprecheranlagen verwendet. Oft muß man aus akustischen Gründen den oder die Lautsprecher mit Abstand von der Originalschallquelle und damit vom Standort des Aufnahmefunktionärs anordnen. Damit können sich verschiedene Laufzeiten des Schalles zum Ort des Hörers ergeben, die zu einer Veränderung oder sogar zu einer Störung des Klangeindrucks führen. Hierzu sind die Untersuchungen von Haas sehr aufschlußreich [1].

Stellt D den Ort der Originalschallquelle und L den Lautsprecher, dann ist für den Hörer  $H_1$  (Bild 1)  $r_L > r_D$ . Der Lautsprecherschall kommt also später beim Hörer an als der Direktschall der Quelle. Der Lautsprecher wird als Schallquelle nicht wahrgenommen, wenn sein Schall bis zu 30 msec<sup>1)</sup> gegenüber dem Originalschall verzögert ist. Dabei kann die Intensität des Lautsprecherschalles bis etwa 10 dB über der des Originalschalles liegen. Für den Hörer  $H_2$  ist jedoch  $r_L < r_D$ , was zur Folge hat, daß man den Lautsprecher wahrnimmt. Dies gilt jedoch nur, wenn die Intensität des Lautsprecherschalles größer ist als die des Originalschalles. Diese Voraussetzung kann man machen, denn sonst ist keine Vergrößerung der Reichweite der Originalschallquelle möglich und die Übertragungsanlage wäre zwecklos. Um für den Hörer  $H_2$  den gleichen akustischen Eindruck zu erhalten wie für  $H_1$ , ist der Lautsprecherschall gegenüber dem Originalschall künstlich zu verzögern.

Eine klare Übersicht der Laufzeitsituationen erhält man, wenn angenommen wird, daß sich Originalschallquelle, Lautsprecher und Hörer auf einer Linie befinden, wie dies in den Bildern 2 und 3 dargestellt ist. Im Bild 2 ist der Lautsprecher in Schallrichtung hinter Quelle/Mikrofon D. Schwierigkeiten wegen akustischer Rückkopplung sollen bei den Laufzeitbetrachtungen unberücksichtigt bleiben. Bei dieser Anordnung ist der Lautsprecherschall gegenüber dem Originalschall natürlich verzögert. Ist gemäß a) die Entfernung L-D bis 10 m, so beträgt die Laufzeitdifferenz des Schalles max. 30 msec und der Lautsprecher wird akustisch nicht wahrgenommen. Liegt gemäß b) die Entfernung L-D in der Größenordnung 10...17 m, dann nimmt man den Lautsprecherschall wahr. Ist die Schallwegdifferenz  $L/D > 17$  m (c), entsprechend einer Laufzeitdifferenz  $> 50$  msec, dann tritt am Punkt H Doppelhören ein [2]. Natürlich ist dabei vorausgesetzt, daß der Originalschall bei H noch hörbar ist. Da man diesen nicht verzögern oder den Lautsprecherschall nicht vorlaufen lassen kann, ist eine solche Zuordnung Lautsprecher - Mikrofon - Hörer nicht brauchbar.

In Bild 3 befindet sich der Lautsprecher zwischen Originalschallquelle und Hörer. Verzögert man den Lautsprecherschall künstlich gegenüber dem Originalschall, dann wird bei a) der Lautsprecher akustisch nicht wahrgenommen. Im Falle b) vermeidet man durch eine Verzögerung die Verwischung des Klangeindrucks. Bei c) ist die Verzögerung unbedingt erforderlich, um Doppelhören zu verhindern. Diese Sachlage ergibt sich bei dezentraler Beschallung, wie in Bild 4 schematisch dargestellt ist. Der Lautsprecher  $L_1$  arbeitet unverzögert.  $L_2$  ist entsprechend dem Abstand  $L_1/L_2$  gegenüber  $L_1$  zu verzögern. Das gleiche gilt sinngemäß für  $L_3$ . Dann erhält man ungeachtet der Schallintensitäten und damit der Reichweiten von D

(Originalschallquelle) durch  $L_1, L_2$  und  $L_3$  einwandfreie Hörverhältnisse für die Hörer  $H_1, H_2$  und  $H_3$ .

Für die künstliche Schallverzögerung ist von Telefunken ein Laufzeitgerät unter der Bezeichnung Ela T 100 herausgebracht worden. Bild 5 zeigt eine Ansicht des Gerätes, beispielsweise bestückt für vier unterschiedlich verzögerte Wiedergabeleitungen. Auf dem Rand der sich drehenden Scheibe S



Bild 1. Darstellung zum Haas-Effekt



Bild 2. Entfernung  $L/H > D/H$

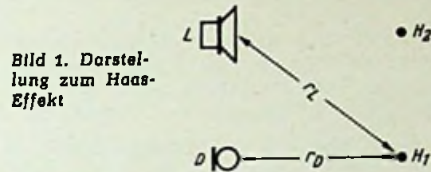

Bild 3. Entfernung  $D/H > L/H$

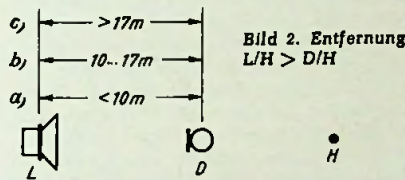

Bild 4. Dezentrale Beschallung

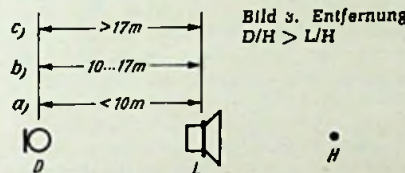

Bild 5. Laufzeitgerät Telefunken Ela T 100

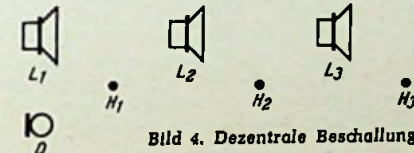

Bild 6. Schema des Laufzeitgerätes

(Bild 8) ist eine endlose magnetisierbare Schicht aufgebracht. Die Tonaufzeichnung erfolgt durch den Sprechkopf SK, an den das Mikrofon M unter Zwischenschaltung eines Vorverstärkers VV und des Aufnahmeverstärkers mit Oszillator AV angeschlossen ist. Ein Wiedergabekanal besteht aus einem Hörfunkopf HK mit Wiedergabeverstärker WV, an den der Kraftverstärker KV mit dem Lautsprecher L angeschlossen ist. Aus dem Winkel  $\alpha$  (Abstand HK und SK) und der Umfangsgeschwindigkeit der Scheibe S ergibt sich die Größe der künstlichen Schallverzögerung.

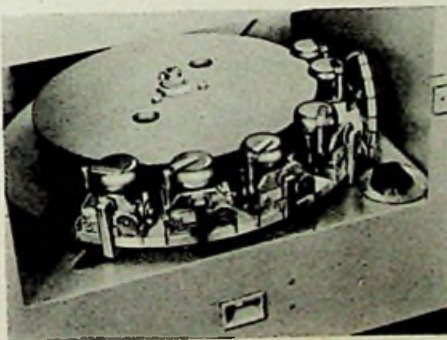
Der Hörfunkopf ist auf einer Kreisscheibe verstellbar, so daß verschiedene Verzögerungszeiten eingestellt werden können. Das Löschen der Tonaufzeichnung erfolgt durch den Löschkopf LK. Löschstrom und Vormagnetisierung werden dem Aufnahmeverstärker AV entnommen. Die Drehzahl der Scheibe S ist umschaltbar und ergibt in der listenmäßigen Ausführung des Gerätes Schichtgeschwindigkeiten von 0,8 oder 2 m/sec. Damit lassen sich Laufzeiten zwischen 30 msec und 390 msec oder zwischen 75 msec und 975 msec kontinuierlich einstellen. Die Magnetköpfe haben einen Abstand von etwa 30  $\mu$  von der Magnetschicht der Scheibe, so daß Köpfe und Schicht keiner Abnutzung unterworfen sind.

Der übertragene Frequenzbereich beträgt bei 0,8 m/sec = 70 Hz...8 kHz und bei 2 m/sec = 50 Hz...13 kHz. Bei Ausfall des Löschengenerators oder der Vormagnetisierung schaltet das Gerät automatisch auf „ohne Verzögerung“ um.

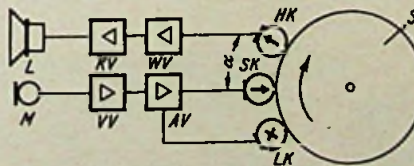
Die Kopfbestückung des Gerätes kann beliebig sein, entsprechend den Forderungen der betreffenden Übertragungsanlage. Eine Beschränkung in der Anzahl der Köpfe ist lediglich durch ihre mechanischen Abmessungen und der Unterbringung auf der Kreisbahn gegeben.

Bild 7 zeigt als Beispiel eine Übertragungsanlage mit zwei örtlich getrennten Originalschallquellen  $D_1$  und  $D_2$  und dezentralen Lautsprechern  $L_1...L_3$ . Das Schaltschema zeigt,



Bild 8. Zentrale Beschallung mit zwei Mikrofonstellen



Rechts: Bild 7. Dezentrale Beschallung mit zwei Mikrofonstellen

<sup>1)</sup> msec = Millisekunden

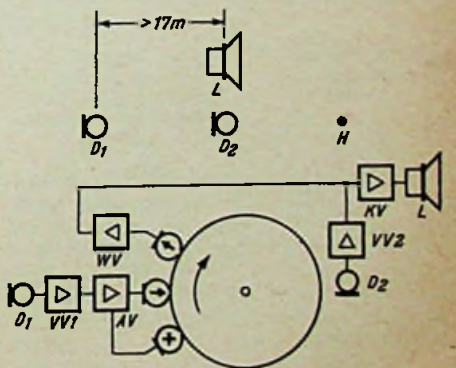
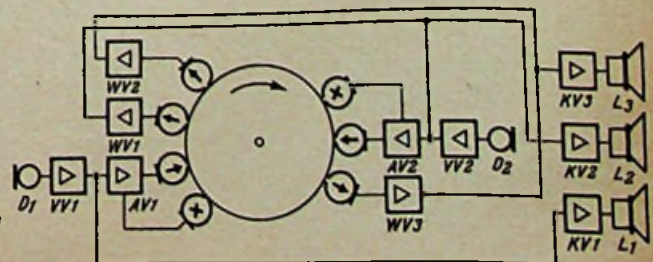
daß  $L_1$  unverzögert gegenüber dem Originalschall  $D_1$  ist, während mit den verzögerten Kanälen  $WV 1$  und  $WV 2$  die Lautsprecher  $L_2$  und  $L_3$  gespeist werden. Die Schallquelle  $D_2$  arbeitet unverzögert auf  $L_2$  und verzögert auf  $L_3$ . Da sich zwischen  $D_1$  und  $D_2$  keine Hörer befinden, läßt sich die Anlage auch mit einer zentralen Beschallung durchführen, wie es Bild 8 zeigt. Die Quelle  $D_2$  arbeitet unverzögert auf den Lautsprecher  $L$ ,

der jedoch gegenüber  $D_1$  verzögert ist. Dies ist erforderlich, wenn  $D_1$  im Bereich von  $L$  noch hörbar ist.

#### Literatur

- [1] Haas, H.: Über den Einfluß eines Einfachechos auf die Hörbarkeit v. Sprache, *Acustica* 1951, Nr. 2  
 [2] Petzoldt, F.: Elementare Raumakustik, Bauwelt-Verlag, Berlin 1927, Seite 8

## Die Beschallung von Freiflächen

Von H. Petzoldt

Bei den Beschallungsaufgaben im Freien kann man zwischen einer Schallübertragung in einer Richtung und der Beschallung einer Fläche unterscheiden. Die gleichmäßige Erfassung einer Fläche ist abhängig von ihren Dimensionen im Verhältnis zur Horizontalcharakteristik des verwendeten Lautsprechers. Das gilt vor allem für die meist gerichtet abgestrahlten hohen Frequenzen. Die für Beschallung im Freien viel benutzten Hornlautsprecher mit Exponentialtrichter haben im mittleren Frequenzbereich einen Abstrahlungswinkel von etwa  $60^\circ$ . Sie erfassen zumindest in Lautsprecherhöhe eine verhältnismäßig schmale Zone und sind für Flächenbeschallung nur dann geeignet, wenn mehrere Lautsprecher benutzt werden, die in ihrer Abstrahlrichtung gegeneinander versetzt sind. Abgesehen davon darf man bei Musikwiedergabe mit Hornlautsprechern keine allzu großen Forderungen an die Qualität stellen. Die tiefste abgestrahlte Frequenz ist u. a. abhängig vom Trichterdurchmesser und beträgt bei 800 mm  $\varnothing$  etwa 150 Hz.



Bild 1. Horizontalcharakteristik einer Tonsäule



Bild 2. Schalldruck in Abhängigkeit von der Entfernung. E = Einzelsystem, S = Strahlergruppe

haft, wenn man in diesen Gebieten ein Mikrofon aufstellen will oder muß. Man kann sich der Tonsäule sehr nähern, ohne daß akustische Rückkopplung zu befürchten ist.

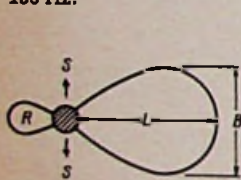
Es gibt aber auch Beschallungsaufgaben, in denen man eine größere Fläche um den Lautsprecher herum erfassen will. Hierfür gab es schon vor dem Krieg Lautsprecher, die unter den Bezeichnungen Pilzlautsprecher, Ampellautsprecher, Schallring manchem Leser bekannt sein werden. Man verwendete dabei entweder einen Lautsprecher, der meist mit einem Abstrahlkegel und Schall-Leitflächen versehen war, oder mehrere kreisförmig angeordnete Systeme. Alle diese Lautsprecheranordnungen haben den Nachteil, der allen Einzelsystemen anhaftet: zu große Lautstärke in der Nähe. Dies macht sich im Freien mehr bemerkbar als im Raum, da – zumindest theoretisch – kein reflektierter Schall vorhanden ist, der die Lautstärkeabnahme mit wachsender Entfernung etwas ausgleicht. Die Nachteile lassen sich bei Anwendung der Strahlergruppentechnik weitgehend vermeiden. In Bild 2 ist der Schalldruck  $P$  in Abhängigkeit von der Entfernung  $r$  aufgezeichnet. Bei einem Einzelsystem  $E$  nimmt der Schalldruck linear zu Entfernung ab. Bei einer Strahlergruppe hingegen ist der Schalldruck in der Nähe geringer und in einer gewissen Entfernung größer als beim Einzelsystem. Man spricht deshalb von einer nahezu gleichmäßigen Beschallung.

Mit dem Rundstrahler L 510 hat Telefunken einen Lautsprecher geschaffen, der eine Kreisfläche beschallt und zusätzlich die geschilderten Vorteile einer Strahlergruppe hat (Bild 3). Der Rundstrahler ist mit drei Strahlergruppen bestückt, die um  $120^\circ$  gegeneinander versetzt und kreissymmetrisch angeordnet sind. Dadurch erhält man auf einer Kreisfläche eine nahezu gleichmäßige Schalldruckverteilung. Bild 4 zeigt das Horizontaldiagramm für mehrere Frequenzen. Die Richtungen  $S$  sind die Hauptabstrahlachsen der drei Gruppen.

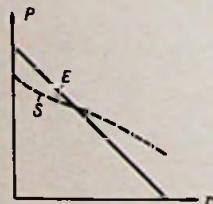
Eine bessere Erfassung einer Fläche und auch eine höhere Wiedergabequalität kann man mit Strahlergruppen erreichen. Bild 1 zeigt die Horizontalcharakteristik einer Telefunken-Tonsäule für 1000 Hz. Die Dimensionen  $L:B$  verhalten sich wie etwa 1,5:1. Die geringere rücksseitige Abstrahlung  $R$  und die schallschwachen Zonen  $S$  sind sehr vorteil-



Bild 3. Rundstrahler (Telefunken)



Bild 4. Horizontaldiagramm

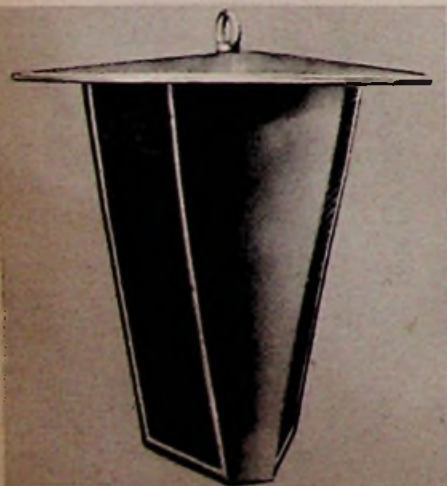

Bild 5. Vertikalcharakteristik

Ausgehend von der Vertikalcharakteristik der Gruppen (Bild 5) und einer Anbringung in etwa 4 m über dem Erdboden wurden die Gruppen  $10^\circ$  gegen die Senkrechte geneigt. Bei Betrieb mit 25 W beträgt dann der Durchmesser der beschallten Kreisfläche etwa 100 m für eine Lautstärke von 74 Phon (Schalldruck  $1 \mu\text{bar}$  bei 1000 Hz).

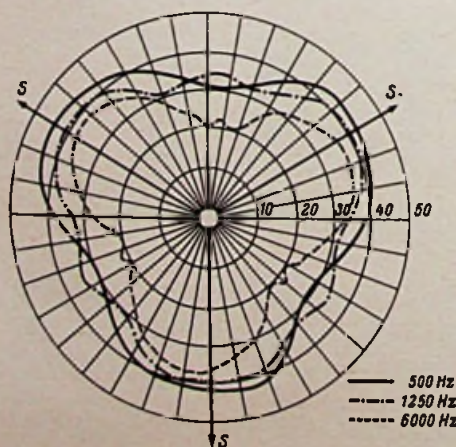
Mit diesem neuen Lautsprecher, der sowohl aufgehängt als auch auf einen Mast montiert werden kann, lassen sich viele Beschallungsprobleme lösen, für die es bisher keine geeigneten Lautsprecheranordnungen gab.

#### Technische Daten von Magnetophonbändern

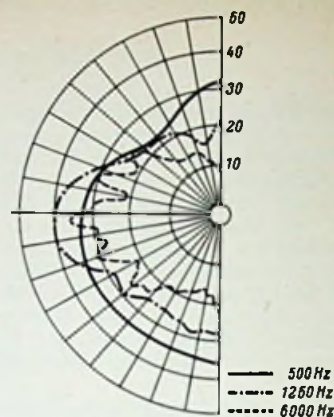
Die Entwicklung der magnetischen Schallaufzeichnung hat dieses Verfahren nicht nur wegen seiner Einfachheit sondern auch wegen seiner Qualität an die Spitze aller Aufzeichnungsverfahren gestellt. In hohem Maße ist dieser Stand den Tonträgern zu verdanken, wie sie beispielsweise in der Badischen Anilin- & Sodafabrik (BASF) in Ludwigshafen am Rhein seit 25 Jahren hergestellt werden. Über beschichtete Bänder auf Acetylzellulose-Basis und über mit magnetischem Material eingewalzte Massebänder aus Polyvinylchlorid führte die Entwicklung zu den heutigen Schichtbändern mit Luvitherm-Basis (PVC-Folie), die in den Typen Magnetophon-Band BASF LGS „Standard“, LGS „Langspiel“ und LGR geliefert werden.

Die sehr schmiegsame Luvitherm-Folie entspricht in ihren mechanischen Eigenschaften den Normen- anforderungen und erträgt sogar robuste Behandlung. Die Witterungsbeständigkeit gibt den Bändern eine praktisch unbegrenzte Lebensdauer auch ohne übertriebene Anforderungen an die Sorgfalt der Lagerung. Die magnetischen Eigenschaften charakterisieren die Bänder als hochkerzitive oder magnetisch harte Bänder, wie sie heute für hochwertige Aufzeichnung üblich sind. Das magnetisch aktive Material ist ein Eisenoxyd ( $\text{Fe}_2\text{O}_3$ ) mit einer nicht zeitabhängigen Magnetisierung, die auch durch Temperatur und mechanische Beanspruchung nicht beeinflusst wird. Es ist so in die Schicht eingebaut, daß eine magnetische Vorzugsrichtung in der Längsrichtung des Bandes entsteht, was die Magnetisierung in dieser Richtung begünstigt. Diese erreicht bei den heutigen Schichtbändern eine relative Remanenz von 63 % der Sättigungsmagnetisierung von 840 Gauß.

Die elektronischen Eigenschaften werden ausschließlich nach dem von der Arbeitsgemeinschaft der Rundfunk-Anstalten der Bundesrepublik ausgearbeiteten Pflichtenheft gemessen. Weitere Richtlinien sind mit den DIN-Bezugsbändern festgelegt, die für die Geschwindigkeiten von 38, 19 und 9 cm/sec von der BASF geliefert werden können. Diese Bezugsbänder enthalten einen Leerbandteil mit stets gleichen Eigenschaften. Alle elektroakustischen Daten werden relativ zu diesem Vergleichsband angegeben, soweit sie nicht absolut angegeben werden können. Die Reproduzierbarkeit dieser Daten an allen Meßplätzen ist durch eindeutige Bedingungen gewährleistet, die zusammen mit allen Daten der Bänder in einer Druckschrift der BASF zusammengestellt sind. -u (Nach Unterlagen der Badischen Anilin- & Soda-Fabrik, Ludwigshafen am Rhein)

# Kleinempfänger mit zwei Röhren

Für die Ferien- und Reisezeit ist ein kleiner Zweiröhrenempfänger mit Batteriebetrieb immer willkommen. Im folgenden sei deshalb ein solches Gerät für den Mittelwellenbereich beschrieben, das sich durch einfachen Aufbau, hohe Empfindlichkeit und Leistungsfähigkeit sowie geringen Stromverbrauch auszeichnet (Bild 1).

Bild 2 zeigt die Schaltung des Empfängers. Sie ist dadurch charakterisiert, daß die Hep-tode DK 92 zugleich als rückgekoppeltes Audion und als Nf-Vorverstärker arbeitet. Die Empfangsspannung gelangt über den Gitterkondensator C 2 an das erste Gitter der DK 92, wobei in Verbindung mit dem Gitterableitwiderstand R 3 die Hf-Gleichrichtung erfolgt. Das zweite Gitter dient in dieser Schaltung als Anode des Audions, von der über C 1/R 1 eine am Potentiometer R 1 einstellbare Rückkopplung erreicht wird. Die notwendige Anodenspannung erhält das zweite Gitter über den Widerstand R 2.

Das niederfrequente Signal gelangt dann über C 7 und R 4 zum dritten Gitter der DK 92, das nun als Steuergitter für Tonfrequenz dient. Dabei wirkt R 6 als Gitterableitwiderstand. Der Widerstand R 4 bildet mit den Elektrodenkapazitäten ein Siebglied, um die restliche Hf-Spannung abzufiltern. Das Gitter 4 arbeitet als Schirmgitter, das durch die Kapazität C 5 für die Wechselfrequenz an Masse liegt.

Aus dem Anodenkreis der Röhre DK 92 wird die verstärkte Niederfrequenzspannung über den Kondensator C 8 dem Gitter der Endröhre DL 92 zugeführt.

Die Gittervorspannung der Endröhre wird durch den Spannungsabfall des Anodenstroms an dem in der Minusleitung liegenden Widerstand R 7 automatisch erzeugt. Der Elektrolytkondensator C 6 überbrückt die Anodenspannung, um unerwünschte Kopplungen zu verhindern.

Einen recht ansprechenden Aufbau dieses Empfängers veröffentlichte die holländische



Bild 2. Die Schaltung des Zweiröhrenempfängers. Eine Teleskopantenne mit geringer Eigenkapazität (max. ca. 50 pF) kann unmittelbar an den Gitterkreis angeschlossen werden. Längere Außenantennen sind über C<sub>a</sub> an eine Anpassung der Gitterspule zu legen

## Im Modell verwendete Einzelteile

- Unifram-Chassisteile, 2×UF 003 und 2×UF 005
- 1 Universalspule für Einkreiser 402 N
- 1 Ausgangsübertrager Muvolet 7043 (7000 Ω/3 Ω)
- Lautsprecher Peerless-Micronette

Fa. Amroh, Gronau/Westf. Postfach 87

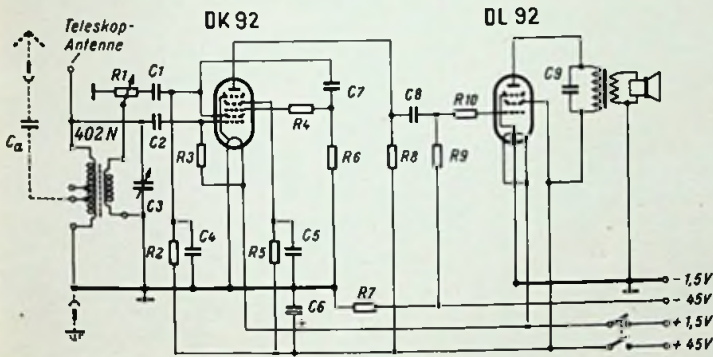
## Widerstände

R 1	47 kΩ	Potentiometer mit Schalter
R 2	220 kΩ	0,5 W
R 3	1,5 MΩ	0,5 W
R 4	22 kΩ	0,5 W
R 5, R 8, R 9	2,2 MΩ	0,5 W
R 6	330 kΩ	0,5 W
R 7	1 kΩ	0,5 W
R 10	1 MΩ	0,5 W

## Sonstige Einzelteile

- 2 Röhrenfassungen mit Abschirmung
- 1 fünfteilige Lötösenleiste
- 2 Lötösen
- 2 Drehknöpfe
- Schrauben, Scheldraht usw.

## Kondensatoren

C 1	100 pF	keramisch
C 2, C 4	47 pF	keramisch
C 3	490 pF	Drehkondensator
C 5	20 nF	Rollkondensator
C 6	8 µF	Elektrolytkondensator 500 V
C 7, C 8	6 nF	Rollkondensator
C 9	1 nF	Rollkondensator
C <sub>a</sub>	100 pF	keramisch



Bild 1. Transportabler Einkreiser mit Batterieröhren für unterwegs. Eine Teleskopantenne dient für Orts- und Bezirksenderempfang

Zeitschrift Radio Bulletin, den wir dieser Beschreibung zugrunde legen. Bild 1 zeigt das fertige Gerät, die Bilder 3 und 4 veranschaulichen die Zusammensetzung des Chassis aus Unifram-Chassisteilen und die Anordnung der Einzelteile. Die Unifram-Chassisteile sind in Holland hergestellte, fertig gelochte und gebogene Einheits-Bausteine, die auch in Deutsch-

land von der Firma Amroh (siehe Einzelteilliste) bezogen werden können. Zwei Chassisteile Typ UF 003 werden mit zwei Teilen UF 005 zu einem Kästchen verschraubt, wobei von den Teilen UF 005 ein Stück weggeschnitten wird. Eines der abgeschnittenen Stücke dient als Halter für die Röhren (Bild 3). Das Loch für den Lautsprecher wird am besten mit der Laubsäge geschnitten. Weitere Einzelheiten des Chassisaufbaues gibt Bild 5 wieder.



Bild 6. Verdrahtungsplan für den Röhrenhalter. Die Anschlüsse A, B, C, D, E, F und G führen zu den entsprechend bezeichneten Anschlüssen des Verdrahtungsplanes Bild 6



Bild 3. Die Rückseite des geschlossenen Chassisaufbaues mit der Anordnung der Röhren und des Ausgangsübertragers

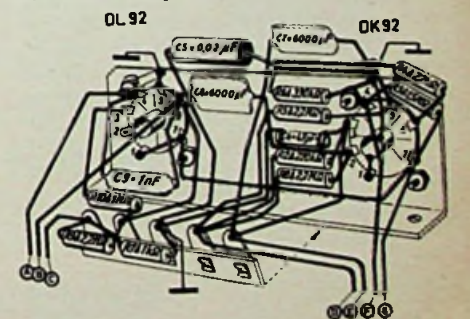

Bild 4. Die Lautsprecherseite des Chassis mit den Drehknöpfen

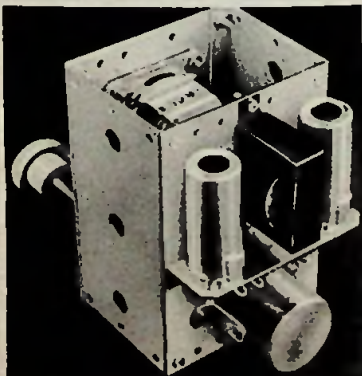

Bild 5. Detailaufbau des Chassis

an ihrem Platz verschraubt werden kann. Zuletzt schließt die zweite Seitenwand das Kästchen ab. Entsprechend Bild 1 wird das Chassis in ein Holzgehäuse eingebaut, das einen Traggriff und eine Durchführung für die versenkbare Autoantenne erhält. Selbstverständlich läßt sich die Schaltung auch auf einem selbstentworfenen Chassis aufbauen und in einem andersartigen Gehäuse unterbringen. Große Verdrahtungsschwierigkeiten bestehen kaum, man muß nur darauf sehen, daß die gesamte Audioschaltung möglichst kurz mit der Röhre verdrahtet ist und auch

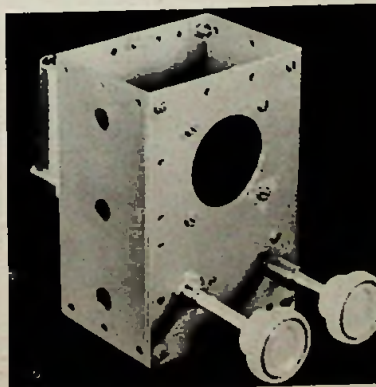
der Oszillator hier aus, so empfiehlt es sich, den Transistor auszuwechseln. Ist die Oszillatorschaltung im ganzen Bereich zu niedrig, so helfen oft eine neue Spule oder ein neuer Kopplungskondensator. Falls Überbrückungskondensatoren Ursache mangelhaften Arbeitens eines Transistor-Oszillators sind, werden sie am einfachsten dadurch entdeckt, daß man das Grid-Dip-Meter oder einen Absorptions-Frequenzmesser in festen Abstand von der Oszillator-Spule bringt und nun am Ausschlag des Instruments beobachtet, ob das Überbrücken der zweifelhaften Kondensatoren mit einem anderen, guten zu höherer Schwingungsfähigkeit führt.

(Nach: McRoberts, Servicing Transistor Radios, Radio-Electronics, November 1957, Seite 103).

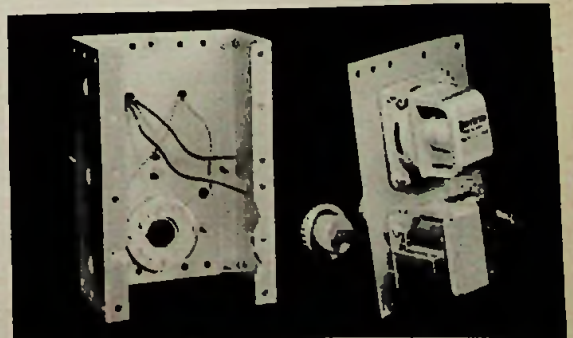

Bild 7. Verdrahtungsplan für das Innere des Chassis. Die Vorderwand ist im Bild nach unten gekehrt, die Rückwand aufgeklappt

ander verbunden werden. Die Heizstromleitungen, die Widerstände und die Kondensatoren können nach diesem Zusammenbau eingefügt werden. Der Kondensator C 7 kommt zwischen die Röhrenfassungen, C 5 und C 8 haben unter dem Übertrager Platz. Nach der Montage der Universalspule 402 N ist die Verdrahtung nach dem Plan in Bild 7 fertigzustellen, wonach dann die Rückwand

die Schaltelemente R 4, C 4, C 5 und C 7 sollen unmittelbar an den Röhrenfassungskontakten durch Lötung befestigt werden, damit keine Hf-Spannung verschleppt wird. Beim Betrieb eines derartigen Rückkopplungsempfängers ist natürlich darauf zu achten, daß dieser nicht durch Schwingen zum Störsender wird, wobei ja auch der eigene Empfang schwer beeinträchtigt wird.

### Zeitmarkengenerator zum Oszillografen

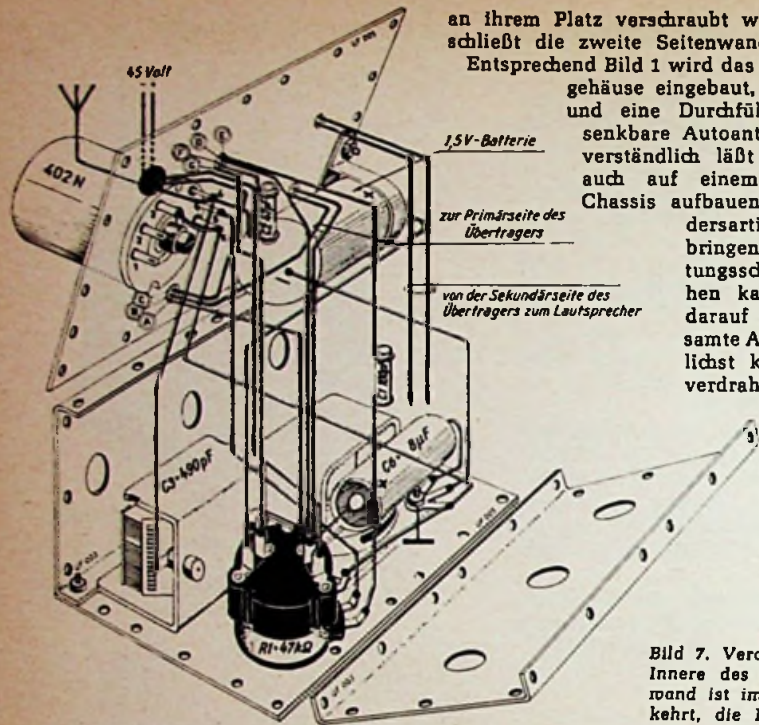
Bei zahlreichen Untersuchungen mit dem Elektronenstrahl-Oszillografen ist es wünschenswert, wenn nicht unerlässlich, die Zeit zu messen, in der sich die dargestellten Vorgänge abspielen. Ist ein größerer Aufwand zulässig, so kann die Zeit einstellbar und genau festgelegt sein, in der das Horizontalablenkgerät den Strahl einmal hin- und herführt. Ferner kann zugleich mit dem Oszillogramm eine Sinusschwingung bekannter Dauer abgebildet werden.

Eine andere Möglichkeit verwendet der hier im Schaltbild wiedergegebene Marken-generator. Er beeinflusst die Spannung des ersten, die Helligkeit des Strahls bestimmenden Gitters der Elektronenstrahlröhre. Sein Eingang wird die Ablenkspannung zugeführt, der die Spannung eines auf 1 MHz schwingenden Oszillators überlagert wird.

Nachdem noch eine Amplitudenbegrenzerstufe durchlaufen ist, wird die Ausgangsspannung in der geeigneten Weise an das Gitter der Oszillografenröhre gelegt. Eine Million mal in der Sekunde steuert der Markengeber den Strahl des Oszillografen dunkel, so daß keine zusammenhängende Kurve gezeichnet wird, sondern eine von dunklen Punkten im Abstand von einer millionstel Sekunde unterbrochene Linie. Die Genauigkeit der Messung hängt selbstverständlich davon ab, wie es gelingt, die Frequenz des Hf-Generators konstant und auf dem vorgesehenen Wert zu halten.

(Nach: Arnold, Time Base Marker Generator, Radio-Electronics, November 1957, Seite 110.)

## Fehlersuche bei Transistor-Oszillatoren

Im Gegensatz zum Röhrenoszillator, bei dem die negative Spannung des Steuergitters das Schwingen eindeutig erkennen läßt, bestehen beim Transistor-Oszillator, wie er beispielsweise in Transistorsupern zu finden ist, kaum Spannungsunterschiede zwischen schwingendem und nichtschwingendem Zustand. Infolgedessen muß man in diesem Falle zu anderen Untersuchungsmethoden greifen, wenn festgestellt werden soll, ob der Oszillator Ursache des völligen Aussetzens des Empfängers ist.

Steht ein Grid-Dip-Meter zur Verfügung, so kann dessen Spule der Oszillatorschaltung genähert werden. Wird das Grid-Dip-Meter durchgestimmt, so zeigt bei übereinstimmenden Frequenzen ein Rückgang der Instrumentenanzeige das Schwingen des Oszillators an. Die Größe des Rückganges läßt einen groben Schluß auf die vom Oszillator hervorgebrachte Schwingungsspannung zu.

Eine weitere Möglichkeit zur Untersuchung von Transistor-Oszillatoren ist ein Absorptions-Frequenzmesser (Bild). Die Spule des Resonanzkreises ist auf einen Ferritstab gewickelt, der der Oszillatorschaltung genähert wird. Stimmt die Resonanzfrequenz mit der Oszillatorfrequenz überein, so richtet eine Diode die Hf-Spannung gleich, und ein Mikroamperemeter an den äußeren Anschlüssen oder ein Röhrenvoltmeter an den unteren Anschlüssen zeigt die gewonnene Gleichspannung an. Dabei ist besonders auf das Schwingen am Ende hoher Frequenz zu achten. Setzt

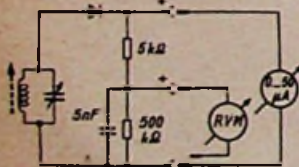

Schaltung eines Absorptions-Frequenzmessers zur Untersuchung von Transistor-Oszillatoren

Recht einfach gestaltet sich diese Untersuchung, wenn dabei ein einwandfreier Rundfunkempfänger benutzt wird. Steckt man in dessen Antennenanschluß einen Draht und nähert ihn der Spule des Transistor-Oszillators, so muß sich, wenn der Rundfunkempfänger auf einen Sender eingestellt ist und der Transistorempfänger durchgestimmt wird, ein Pfeifton im Rundfunkgerät ergeben, wenn der Transistor-Oszillator und die Empfangsfrequenz die Zwischenfrequenz des Rundfunkempfängers ergeben. Ein Versuch übrigens, den man auch mit zwei Röhrenempfängern mit dem gleichen Erfolg anstellen kann.

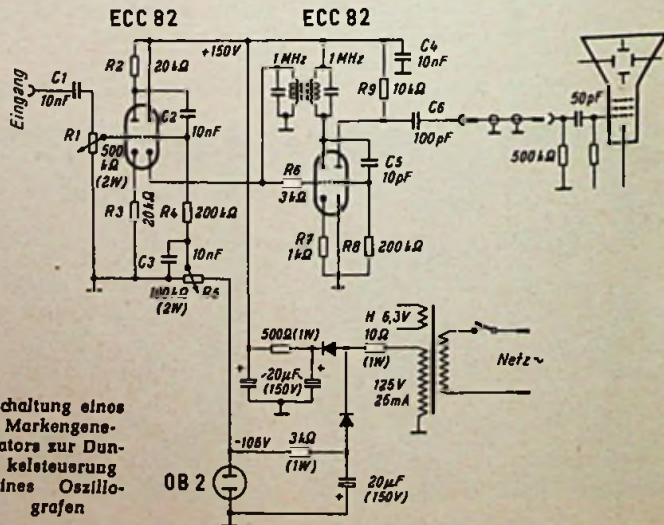

Schaltung eines Marken-Generators zur Dunkelsteuerung eines Oszillografen



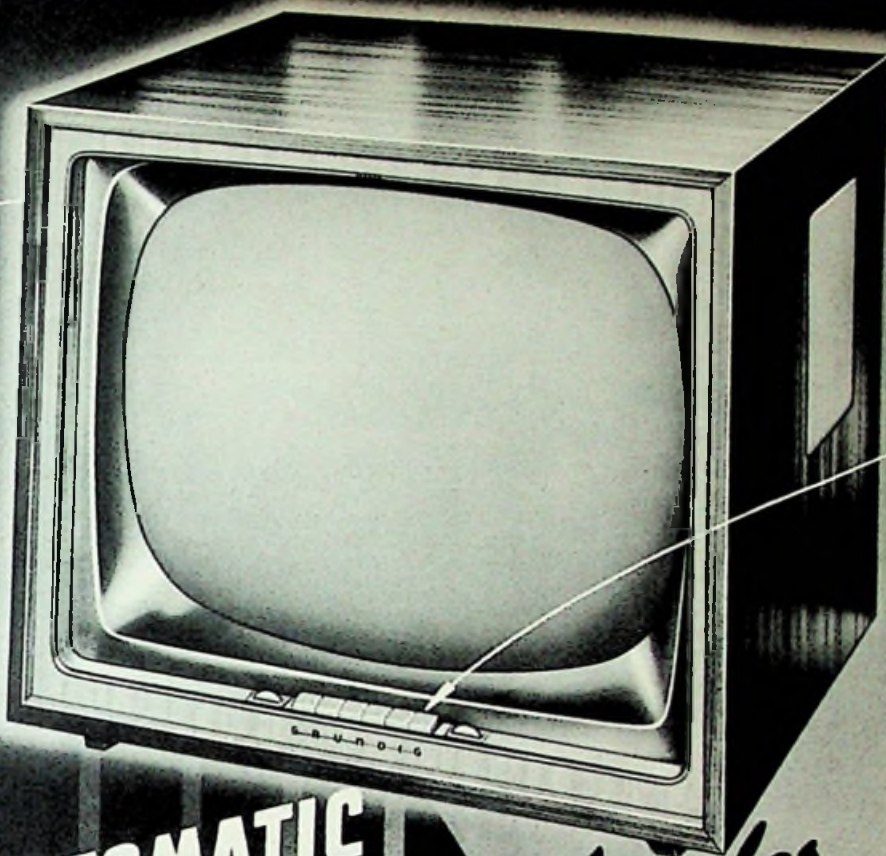

# PERFEKT-AUTOMATIC

*ein neues technisches Wunder*

Sicher wie ein Elektronenhirn regeln die Fernsehsuper der GRUNDIG Zauberspiegel-Serie 1958/59 Bild und Ton auf optimale Qualität. Das bedeutet: Automation in höchster Vollendung. Bild- und Ton-Abstimmung, Helligkeit und Kontrast stellen sich von selbst ein und garantieren die bestmögliche Wiedergabe.

Jede Abstimmmanzeige ist überflüssig. Jeder unnötige Handgriff wird Ihnen abgenommen.

Nur ein leichter Tastendruck — alles andere geht von selbst.

. . . . . Und noch eine feine Sache: Die Goldfilterscheibe vor dem Bildschirm schont Ihre Augen und macht das Fernsehen angenehm.

# GRUNDIG

## WERKE

EUROPAS GRÖSSTE RUNDfunkGERÄTE-WERKE, DER WELT GRÖSSTE MUSIKSCHRANK- UND TONBANDGERÄTE-WERKE



**PE**  
*Musical 3 V*

1958/59



## Die **PE** Musical -Serie

Das Fachurteil: noch schöner im Äußeren  
und noch besser in der Tonwiedergabe



### *Musical 1 LUXUS*

Phonokoffer mit Plattenspieler 3420 PE . . . . . DM 109.50



### *Musical 2 V*

Verstärker-Phonokoffer mit Plattenspieler 3420 PE . DM 199.80



### *Musical 3 V*

Verstärker-Phonokoffer, Lautsprecher im Kofferdeckel DM 239.50



### *Musical 4*

Phonokoffer mit Plattenwechsler REX . . . . . DM 199.80



### *Musical 5 V*

Verstärker-Phonokoffer mit Plattenwechsler REX . . DM 299.80



### *Musical 6 LUXUS*

Phonokoffer mit Plattenwechsler REX DELUXE . . DM 199.80



### *Musical 7 V LUXUS*

Verstärker-Phonokoffer, Plattenwechsler REX DELUXE DM 299.80



*Musical 1 LUXUS*



*Musical 5 V*



*Musical 7 V LUXUS*

# Perpetuum-Ebner

St. Georgen im Schwarzwald

## Der Kurzwellen-Amateur im intern. geophysikalischen Jahr (IGY)

Von Edgar Brockmann, DJ1 SB

Das auf weltweiter Basis fußende grandiose Forschungsvorhaben der Wissenschaft im internationalen geophysikalischen Jahr – die offizielle internationale Abkürzung hierfür lautet „AGI“ (Année géophysikale internationale), die bei den Amateuren inoffiziell gebräuchliche „IGY“ (International geophysical year) – hat sich zur Aufgabe gestellt, während der Dauer der alle elf Jahre wiederkehrenden Periode des Sonnenflecken-Maximums in der Zeit vom 1. 6. 1957 bis 31. 12. 1958 unter einmütiger Beteiligung aller Länder dieses Erdballes grundlegende Erkenntnisse auf dem geo- und astrophysikalischen Gebiet zum Wohle der gesamten Menschheit zu erarbeiten. Hier bot sich auch dem Funk-Amateur eine interessante Aufgabe an, denn die Forschung der Ausbreitung der Funkwellen ist noch lange nicht abgeschlossen. So arbeiteten die Wissenschaftler im Max-Planck-Institut für Physik der Ionosphäre (Lindau/Harz), Prof. Dr. W. Dieminger und Dr. G. Lange-Hesse, eine Zusammenstellung der Beobachtungs-Aufgaben für den Kurzwellen-Amateur im IGY aus. Im einzelnen wurden folgende Aufgaben gestellt:

1. Durchführung von regelmäßigen Funkverbindungen in täglichen Abständen während der Mindestdauer eines Monats im 80- oder 40-m-Band. Während der Dauer der Meßreihe dürfen die Geräteparameter nicht verändert werden. Die Meß-Sendungen müssen stets zur gleichen Uhrzeit im Zeitraum von zwei Stunden nach Sonnenaufgang bis zwei Stunden vor Sonnenuntergang durchgeführt werden. Die Entfernung der an diesen Messungen beteiligten Stationen muß größer sein als die Reichweite der Bodenwelle. Die am S-Meter abgelesenen Meßwerte werden täglich in ein Formblatt eingetragen.

2. Durchführung von regelmäßigen Übersee-Funkverbindungen im 10-, 15- oder 20-m-Band.

3. Regelmäßige Beobachtung von Bandaufgängen bei den WWV-Sendern auf 20 und 25 MHz, im Winter auch auf 15 MHz.

4. Beobachtung von Short-skip- (Kurzsprung)-Übertragungen auf dem 10-m-Band.

5. Beobachtung von Kurzwellen- und Ultrakurzwellen-Übertragungen am Polarlicht (Aurora-Effekte) auf dem 15-, 10-, 2-m- und 70-cm-Band.

6. Beobachtung des sichtbaren Polarlichtes. Zu diesen hier skizzierten Aufgaben haben sich im Laufe der Zeit noch einige weitere hinzugesellt, wie z. B. Verbindungen im Bereich von 70 MHz – für diesen Zweck hat das Bundespostministerium in dankenswerter Weise einige Sonder-Lizenzen an Amateure ausgegeben –, Beobachtung der Frequenzbereiche über 30 MHz, speziell auch der Harmonischen von auf anderer Grundfrequenz arbeitenden Sendern, Beobachtung von Überreichweiten im UKW-Gebiet usw.

Der Amateur ist also zur Mitarbeit aufgefordert. Er hat hier eine Chance, der Wissenschaft mit seinen bescheidenen Mitteln zu helfen. Er wird durch seine Mitarbeit beweisen, daß er jederzeit bereit ist, sein „Hobby“ in das Wohl der Allgemeinheit zu stellen. Die Wissenschaft zeigt sich dadurch erkenntlich, daß sie besonders verdienten Mitarbeitern im IGY ein mit der Unterschrift von Prof. Dr. G. Bartels versehenes wissenschaftliches Diplom verleiht, das für den Besitzer einstmals sicherlich von großer Bedeutung sein wird, da es auch im beruflichen Fortkommen nützen kann.

deutung sein wird, da es auch im beruflichen Fortkommen nützen kann.

Zahlreiche Amateure sind nun schon seit Monaten ununterbrochen am Werk, um den von ihnen erbetenen Beitrag für das IGY zu leisten. Eine Frau hat es durch ihren Elan und durch ihre mütterliche Überredungskunst verstanden, die Begeisterung ihrer nunmehrigen „Miltstreiter“ zu wecken und – wach zu halten. Es ist Frau Martha Klein in Osnabrück, DL 6 YL, allen Amateuren wohl bekannt. Unter ihrer Leitung finden die Absorptions-Messungen im 80-m-Band statt. Und sie hat wahrlich treue Mitarbeiter gefunden, die ihre Aufgabe mit dem notwendigen Ernst und sprichwörtlicher Zuverlässigkeit bewältigen. Auch die UKW-Familie hat sich mit Leidenschaft in die ihr zugewiesenen Aufgaben gestürzt. Es darf hier allerdings nicht verkannt werden, daß die UKW-Leute schon immer besonders abgeschlossen waren für alle Arten von Aufgaben, die an sie herangetragen wurden.

Um nun einerseits den mitarbeitenden Amateuren im IGY die Arbeit zu erleichtern und andererseits den sonst Interessierten, die aus irgend einem Grunde nicht mitarbeiten können oder wollen, ihr Hobby schmackhafter zu machen, wurde innerhalb des DARC (Deutscher Amateur-Radio-Club e. V.) eine Stelle geschaffen, die alle den Kurzwellen-Amateur im IGY interessierenden Berichte und Nachrichten sammelt, weiterleitet und ausstrahlt. Auch ist der DARC seit Beginn des Jahres dem internationalen Ursigramm-Dienst angeschlossen. URSI (Union Radio Scientifique Internationale) ist eine Dach-Organisation wissenschaftlicher Vereinigungen, die sich mit dem Funkwesen befaßt. Unter Ursigramm-Dienst versteht man den täglichen Austausch von geo- und astrophysikalischen Meßwerten der betreffenden Institute in Form von verschlüsselten Telegrammen (Ursigrammen). Die Verschlüsselung erfolgt nicht etwa wegen Geheimhaltung, sondern sie ermöglicht den Empfängern ein sofortiges Verstehen in ihrer Landessprache, ohne daß durch Übersetzungsfehler Irrtümer auftreten können. Auch diese Ursigramme erhält die zentrale Rundspruch-Station für das internationale geophysikalische Jahr, DJ1 SB in Wiesbaden. Alle eingehenden Nachrichten und Berichte werden hier ausgewertet, in eine dem Amateur verständliche Sprache gebracht, in Tages-Berichte verarbeitet, den übrigen Tages-Rundspruch-Stationen in Hamburg (DL 0 HH) und Osnabrück (DL 6 YL) auf Band gesprochen und auch selbst ausgestrahlt. Dieser tägliche IGY-Dienst ist manchmal recht umfangreich. Er enthält im einzelnen folgende Meldungen:

1. Inversionsbericht mit Vorhersage und Auswertung. Die Inversionslage gibt den im UKW-Gebiet arbeitenden Amateuren Anhaltspunkte zur Beurteilung der Reichweiten-Möglichkeiten.

2. Die Meßergebnisse der Beobachtungsstrecke Bielstein-Darmstadt auf 90,65 MHz der letzten 24 Stunden. Diese Werte geben dem Amateur eine, wenn auch beschränkte, Vergleichsmöglichkeit mit eigenen Beobachtungen und Erfahrungen.

3. Aurora-Beobachtung. Hier wird über sichtbares Polarlicht und eventuell erfolgte Aurora-Übertragungen berichtet.

4. Entscheid der Weltwarn-Zentrale für das IGY. Ein ausgelöster ALERT bedeutet er-

höhte Beobachtungsbereitschaft der am IGY beteiligten Stationen und Institute. Bei SWI (Special World Intervals) soll eine möglichst dicht aufeinanderfolgende Reihenfolge der Beobachtungen und Messungen erfolgen. Er wird insbesondere dann ausgelöst, wenn besondere Ereignisse auf der Sonne (stark aktive Fleckengebiete, Eruptionen, außergewöhnliche Radiostrahlungen usw.) auftreten.

5. Band-Aufgänge und -Untergänge. Diese Mitteilungen geben einen Hinweis auf die möglichen Zeiten der kommenden 24 Stunden.

6. Ausbreitung. Hier werden die Beckmann'schen Güteeffizienzen für die Übertragungen nach Nord- und Süd-Amerika sowie Japan für Tag und Nacht bekanntgegeben. Sie ermöglichen wiederum einen Vergleich mit eigenen Beobachtungen.

7. Sonnenzustandsbericht. Hier folgen die Sonnenfleckenrelativzahlen der verschiedenen Observatorien des Erdballes. Außerdem wird über aktive und große Fleckengebiete, die sich auf der Ostseite der Sonne oder in der Nähe des Zentral-Meridians befinden, berichtet. Ebenso werden Eruptionen und Radiostrahlungen erwähnt. Die Kenntnis über den Sonnenzustand ist für alle, die mit dem Funkwesen zu tun haben, aufschlußreich, da auf Grund der Vorgänge auf der Sonne auf die möglichen Übertragungsgütern im Überseeverkehr der nächsten 24 bis 48 Stunden geschlossen werden kann. Da die größten Funkstörungen und auch Nordlicht-Erscheinungen durch stark aktive Fleckengebiete in der Nähe des Zentral-Meridians der Sonne, die auch zum größten Teil noch durch überhöhte Radiostrahlungen im UKW-Gebiet gekennzeichnet sind, ausgelöst werden, werden die Sonnenflecken genau in ihrer Entwicklung von Osten nach Westen verfolgt. Zur besseren Orientierung stehen den IGY-Stationen des DARC Sonnenbogen zur Verfügung, in denen täglich die gemeldeten Fleckengebiete in heliografische Breiten und Längen mit verschiedenen großen Punkten (je nach Größe) und Farben (je nach Aktivität) eingezeichnet werden. Es ist hochinteressant, die Entwicklung der einzelnen Gebiete zu verfolgen und auch eine Wiederholung nach 27 Tagen Umlaufzeit wieder zu erkennen. Deswegen wird auch der Sonnenbericht von vielen am Übersee-Verkehr und an Aurora-Verbindungen interessierten Amateuren immer wieder mit Spannung erwartet.

8. Magnetik. Es wird über den Tages-Charakter und die AK-Werte berichtet. Die magnetische Ruhe oder Unruhe gibt wiederum einen Hinweis über den Zustand der Ionosphäre. Plötzliche oder ungewöhnliche Erscheinungen werden ebenso mitgeteilt.

9. Ionosphäre. Mögel-Dellinger-Effekte, plötzliche Dämpfungseinbrüche usw. werden nach der Zeit des Auftretens und der Dauer festgehalten. Ebenso erfolgt die Mitteilung der Grenzfrequenzen der F2-Schicht der letzten 24 Stunden in Stundenangabe.

Dieser Bericht läßt manchen Amateur erkennen, daß nicht sein Sender oder sein Empfänger schuld am Versagen von Funkverbindungen war, sondern daß plötzliche Einbrüche eine Verbindung zum Platten brachten, oder daß die gerade herrschenden Grenzfrequenzen eine Verbindung im zu dieser Zeit gewählten Frequenzbereich nicht zuließen. Es soll aber an dieser Stelle nicht verschwiegen werden, daß die Kenntnis nur allein der voraussichtlichen Grenz-Frequenzen von Lindau/Harz nicht immer maßgebend ist für die Möglichkeiten einer Übertragung. Eine Übertragung in einem gewählten hohen Frequenzband kann nur dann mit Erfolg durchgeführt werden, wenn auf der gesamten Übertragungsstrecke ähnliche Grenzfrequenzverhältnisse herrschen. Sinken die Grenzfrequenzen irgendwo ab, so sind nur

noch Funkverbindungen unter Zugrundelegung dieser niedrigsten Grenzfrequenz möglich.

10. Kosmische Strahlung. Hier erfolgen Mitteilungen über Abweichungen von Normalwerten. Es handelt sich um ein noch ziemlich unerforschtes Gebiet. Man vermutet, daß Abweichungen mit den Vorgängen auf der Sonne in Zusammenhang zu bringen sind. Andere bestreiten dies wieder. Dieses Gebiet berührt die Masse der Amateure nur am Rande, wird aber für die daran Interessierten gestreift.

11. Satelliten-Beobachtungen. Die Mitteilungen hierüber stoßen natürlich allgemein auf starkes Interesse. Erfolgte Starts konnten bis jetzt immer über die IGY-Stationen noch vor den ersten Presse-Veröffentlichungen mitgeteilt werden. Es werden die genauen Bahn-Elemente einschließlich Umlaufzeiten und deren Verringerung bekanntgegeben. Daran schließen sich Berichte über die Hörbarkeit der Funksignale durch die verschiedenen Institute und Amateurstellen und über die hierfür benutzte Einrichtung. Auch optische Beobachtungen werden nicht unerwähnt gelassen.

12. Vorschau. Mit dieser Vorschau wird der Versuch unternommen, auf Grund der vorher

errichteten Ereignisse und Meßwerte eine einigermaßen gültige Funkprognose für das Funkgeschehen der nächsten 24 Stunden zu geben.

Außer diesen Tages-Berichten werden vom Autor Wochen-Berichte für das IGY zusammengestellt, die in zusammengefaßter Form die Ereignisse der letzten Woche im IGY und auf dem UKW-Gebiet enthalten. Diese Berichte werden jeden Sonntag um 08.45 MEZ im 80-m-Band und um 11.00 MEZ im 40-m-Band im Rahmen des Deutschland-Rundspruchs des DARC über die Station DJ1RX ausgestrahlt. Ebenfalls übernimmt DL7DZ diesen IGY-Wochenbericht für den Berlin-Rundspruch sonntags um 10.00 MEZ im 80-m-Band.

Unzählige Rundfunkhörer und Hör-Amateure profitieren von diesen Rundsprüchen, wie zahlreiche Zuschriften beweisen, die naturgemäß leider nicht im einzelnen beantwortet werden können, denn sonst käme man ohne Sekretärinnen nicht aus.

Wenn Sie, lieber Leser, nach Durchsicht dieses Artikels den Eindruck gewonnen haben, daß auch die Funk-Amateure ernsthaft eine Aufgabe aufzugreifen wissen, daß viel freiwillige unentgeltliche Arbeit geleistet wird, dann hätten diese Zeilen auch in dieser Hinsicht einen positiven Erfolg gehabt.

kann der besseren Verständlichkeit wegen oft nötig sein. Der Klang hängt nicht nur vom Durchmesser und der sonstigen Beschaffenheit der vorhandenen Lautsprecher-systeme ab, sondern auch von ihrer Anbringungsweise und von der Raumakustik.

Sehr wichtig ist, daß Ü 1 nicht im Streufeld des Netztransformators liegt, weil sonst arges Brummen auftreten kann. Wenn ein Verdrehen in waagerechter oder senkrechter Richtung keine Störfreiheit bringt, ist es besser, Ü 1 in ein Blechkästchen einzubauen, das in wenigstens 1 m Entfernung vom Netzteil befestigt ist.

Der besseren Übersicht halber sind an Masse liegende Schaltelemente in Bild 1 mit einem Erdsymbol versehen. Im Verstärker bedeutet das, daß die betreffenden Anschlüsse an das Chassis angeschlossen werden dürfen. Beim Lautsprecher L 1 darf aber die Verbindung nicht an Ort und Stelle (z. B. mit der Wasserleitung) erfolgen. Die Rückleitung muß vielmehr über eine eigene Ader vorgenommen werden, die erst im Verstärker am Chassis liegt. Am einfachsten ist die Verwendung von verseiletem Klingeldraht von 0,8 mm Durchmesser je Ader. Führt man die Leitung in genügendem Abstand von Lichtkabeln, so erübrigt sich eine Abschirmung. Nur in seltenen Fällen und bei Leitungslängen über 10 m kann eine Abschirmung erforderlich sein.

Herr Mouris benutzt in seiner eigenen Anlage als Eingangs-Lautsprecher L 1 (also im Kinderzimmer) eine vorhandene ältere magnetische Type mit etwa 3000  $\Omega$  Impedanz, wie sie bei uns früher z. B. im Deutschen Kleinempfänger (DKE) enthalten war. Nach Bild 2 muß deshalb der Ausgangsübertrager Ü 2 mit zwei Sekundärwicklungen versehen sein, die in Reihe geschaltet werden und 5 sowie 3 k $\Omega$  Anschlußwert besitzen. Solche Übertrager gibt es heute bei uns nicht mehr, aber vor rund 20 Jahren waren sie üblich, so daß vielleicht mancher noch ein altes Stück aus der Abfallkiste wieder einer vernünftigen Verwendung zuführen kann.

Über eine nach Bild 2 gebaute Anlage wird folgendes berichtet: „Die geringe Ausgangsleistung und Empfindlichkeit reichen völlig aus. Jedes Geräusch wird aus dem Raum, in dem L 1 angebracht ist, deutlich im Lautsprecher L 2 hörbar. Man versteht auch zarte Kinderstimmen, die in der äußersten Zimmerecke ertönen. Wenn die Leitung richtig verlegt ist und das für die Anbringung von Ü 1 Gesagte befolgt wurde, arbeitet die Anlage so nebergeräuschfrei, daß es angebracht ist, den Einschaltzustand mit einem Kontrollämpchen anzuzeigen.“

-ne

## Elektronischer Babysitter für den Selbstbau

Findige Mütter in den USA kamen auf die Idee, ihr Kinderzimmer mit einer elektroakustischen Lauschanlage auszurüsten. Tüchtige Geschäftsleute prägten dann das Werbeschlagwort „elektronischer Babysitter“. Über solche Geräte berichteten wir in FUNKSCHAU 1957, Heft 3, Seite 66, und in Heft 8, Seite 312. Unser Leser Jacques Mouris aus Luxemburg schlägt nun vor, einen solchen Lautverstärker durch Einbau eines Umschalters zu einer stark vereinfachten Wechselsprechanlage zu erweitern. Nach seinen Erfahrungen bewährt sie sich besonders bei größeren Kindern. Man kann ihnen eine Weisung durchsagen, ohne z. B. das Wohnzimmer verlassen zu müssen. Weil sich dadurch die Kleinen mehr beaufsichtigt fühlen als bei einer einfachen Lauschanlage, mag der Nutzen einer solchen Wechselsprecheinrichtung besonders groß sein. Hinzu kommt, daß jeder geschickte Praktiker aus vorhandenen Teilen die nachstehend beschriebene Anlage aufbauen kann, die sich bei unserem Leser gut bewährt hat.

Von der Oberlegung ausgehend, daß man mit rund einem Viertel Watt Sprechleistung bei Sprachübertragung ganz beachtliche Lautstärken erhält, fiel die Wahl auf die Röhre ECC 40. Diese Leistung gibt nämlich eines ihrer Systeme ab, wenn man es als Endstufe betreibt. Das andere System wird zur Vorverstärkung herangezogen, so daß der vollständige Verstärker nur aus einer einzigen Röhre besteht (Bild 1). Infolge des geringen Anodenstrombedarfs von knapp 10 mA kommt man nicht nur mit einem sehr einfachen Netzteil aus, man kann auch das Gerät unbesorgt stundenlang eingeschaltet lassen, ohne daß es sich zu sehr erwärmt oder die Stromkosten ins Gewicht fallen.

Die beiden Übertrager Ü 1 und Ü 2 sind handelsübliche Lautsprecherübertrager für z. B. 5 k $\Omega$  auf 5  $\Omega$ . Ü 1 wird als Eingangsübertrager betrieben, Ü 2 dient zur Aus-

gangs-Anpassung. Wollte man es genau nehmen, so wäre für Ü 2 eine Ausführung nötig, die auf der Röhrenseite für 15 000  $\Omega$  ausgelegt ist, also eine Type, wie man sie früher für die Wehrmachtöröhre RV 12 P 2000 kaufen konnte. Aber Versuche zeigten, daß auch ein für modernere Röhren mit 5 k $\Omega$  oder 3,5 k $\Omega$  Anpaßwert bestimmter Übertrager verwendbar ist. Die dadurch entstehende Unteranpassung führt zwar zu einer Benachteiligung der tiefen Töne, aber diese sind bei Sprachübertragung ohnehin unerwünscht und außerdem verschwindet dadurch restliches Netzbrummen.

Zur Schaltung ist sonst wenig zu sagen. Als Sprechrichtungs-Umschalter empfiehlt sich eine Ausführung, die stets von selbst in die Stellung „Lauschen“ zurückfedert, also z. B. ein Kellogschalter, wie er aus ehemaligen kommerziellen Beständen (Tele-



Bild 1. Schaltung eines einfachen Babysitter-Verstärkers



Bild 2. Abgeänderte Ausgangsschaltung bei Verwendung eines älteren magnetischen Lautsprechers (Freischwinger)

fon-Vermittlungsschranken] billig angeboten wird. Die Werte für C 1 bis C 3 erprobt man zweckmäßig, weil sie die Tiefenwiedergabe beeinflussen. Je geringere Kapazitätswerte Verwendung finden, um so stärker wird die Übertragung aufgehellt, und das

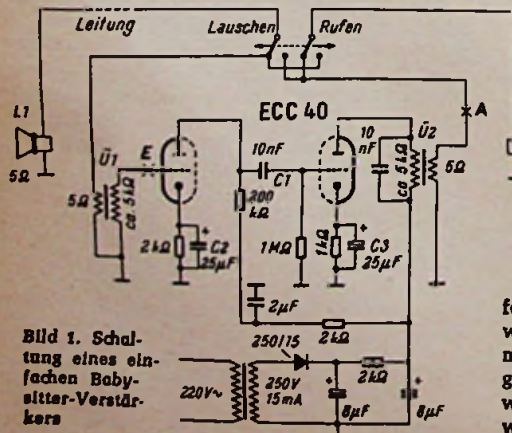
## AMATEUR-NACHRICHTEN

### Eichwellensendungen

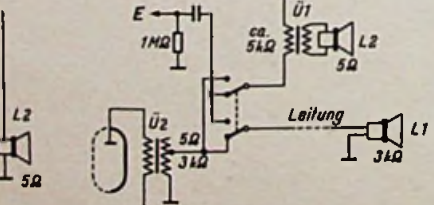
An jedem dritten Sonntag im Monat verbreitet DL 9 UJ und an jedem vierten Sonntag im Monat DL 7 AX Eichwellensendungen nach folgendem Schema:

- 09.45 Uhr Beginn der Voransage auf Telefonie (3800 kHz)
- 10.00 Uhr Ende der Voransage
- 10.01 Uhr Beginn der Eichwellensendung (3500 kHz)
- 10.35 Uhr Ende der Eichwellensendung (3800 kHz)

### Versuche im 24-cm-Band

Der Weinhelmer Amateur DL 3 NQ ist mit Send- und Empfangsversuchen im 24-cm-Band beschäftigt. Dieser den Amateuren exklusiv zugewiesene Bereich erstreckt sich von 1215 MHz bis 1300 MHz. DL 3 NQ gehört zu den erfolgreichsten deutschen UKW-Amateuren; z. Z. hat er über 300 verschiedene Amateurstationen in zehn europäischen Ländern im 144-MHz-Band (2 m) erreicht; im 455-MHz-Band (70 cm) sind es 11 Stationen in fünf Ländern.

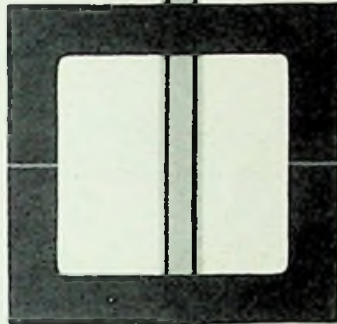
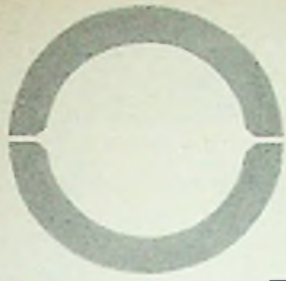

  
**SIEMENS**  
**SIFERRIT**

**Höhere Spulengüte  
 Kleinerer Spulenaufbau  
 durch Siferrit-Werkstoffe**

Wir liefern Hochfrequenzkerne aus SIFERRIT  
 in den verschiedensten Ausführungen für

- Filter- und Schwingkreisspulen
- Ferrit-Antennen
- Drosseln
- Übertrager
- Stromwandler
- Impulstransformatoren
- Fernseh-Zeilentransformatoren
- Bildröhrenablenkspulen
- Matrix-Speicher  
 in elektronischen Rechenmaschinen  
 u. a. m.

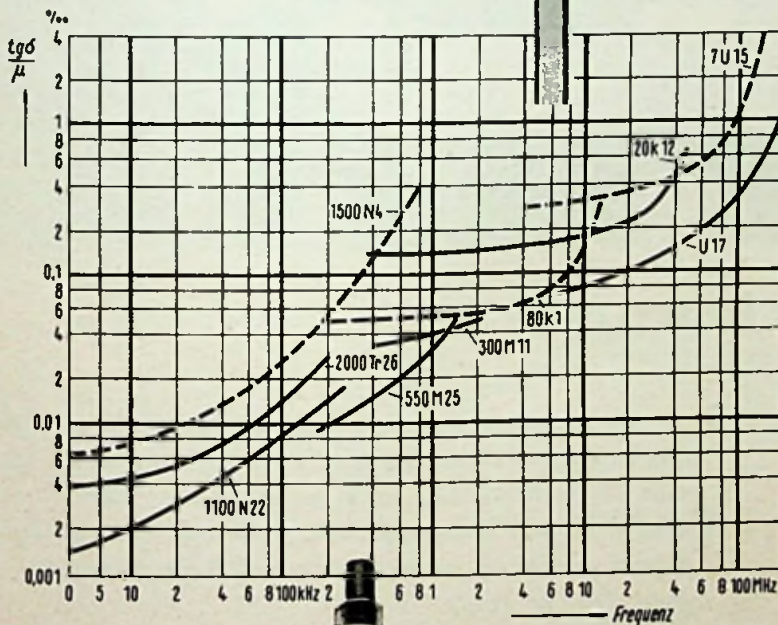

Außerdem stehen Ihnen für besondere  
 Anwendungszwecke Kerne  
 aus SIRUFER zur Verfügung.

Verlangen Sie bitte  
 unsere ausführlichen Druckschriften.

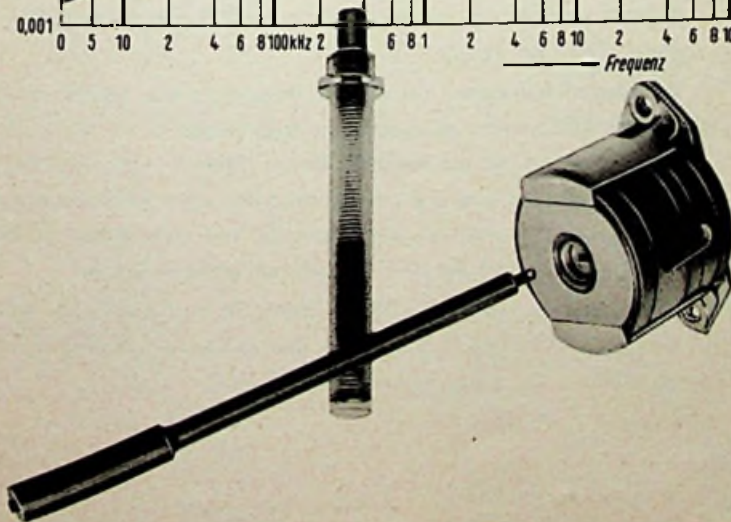

SIEMENS & HALSKE AKTIENGESELLSCHAFT  
 WERNERWERK FÜR BAUELEMENTE

B 332



*Mit Spannung erwartet . . . . .*

. . . . .der unabhängige Trockenrasierer der AEG. Jetzt ist er da — und verheißt ein gutes Geschäft all' denen, die ihn verkaufen werden. Man kann sich mit ihm zu jeder Stunde und an jedem Ort rasieren. Denn der PRÄSIDENT braucht keine Steckdose, hat keine Zuleitungsschnur. Seine Stromquelle ist ein Akku, der im Aufladegerät je nach Bedarf frisch aufgeladen wird.

Auf dieses Gerät warten Ihre Kunden. Unabhängig sein vom Stromnetz — sich dort rasieren zu können, wo man gerade ist — das ist das Neue. Geblieben ist der hautsympathische Scherkopf mit dem fast 9 Quadratzentimeter großen Schersieb, das durch seine Spezial-Loch- und Kammporforation eine schnelle, schonende und glatte Rasur gewährleistet: kein Brennen der Haut, nie mehr ein gerötetes Gesicht!

Wir werben für den PRÄSIDENT. Ziehen Sie mit! Sorgen Sie dafür, daß der PRÄSIDENT da ist, wenn Ihre Kunden ihn verlangen! Es lohnt sich — bei einem Verkaufspreis von 118,— DM.

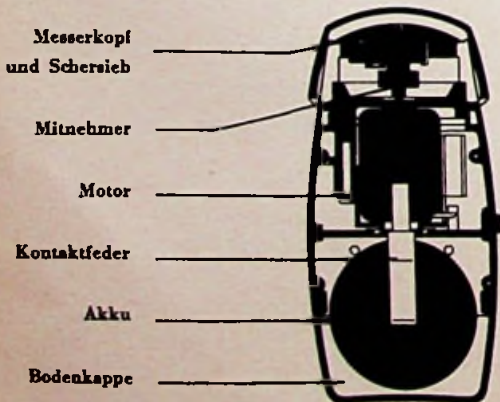

# **AEG PRÄSIDENT**

# Koffer-Magnettongerät

Von H. Vagt

Die FUNKSCHAU 1958, Heft 8, Seite 197 brachte den ersten Teil des mechanischen Aufbaues: Grundplatte mit Spindel-Reibradantrieb. In dieser Ausgabe wird der Rest des mechanischen Aufbaues dargestellt.

## 2. Umschalt- und Andruck-Mechanismus

Die Teile 11 A bis F, 12 A, 12 B, 13 A und 13 B werden nach den Zeichnungen (Bild 11, 12 und 13) angefertigt. Besondere Sorgfalt ist für die Andruckrolle (Bild 12 A) geboten. Der zu verwendende Gummi muß sehr weich und zäh sein, der Höhen- und Seitenschlag muß unter 0,02 mm liegen.

Der Zusammenbau ist aus Bild 14 zu sehen. Schalthebel 11 A ist links im 4-mm-Loch drehbar gelagert. Er wird vom Rasthebel 11 B in den fünf Schaltstellungen festgehalten. Hebel 11 B wird von einer starken Bronzefeder a gegedruückt. Durch den Hebel 11 C wird der Andruckmechanismus abgehoben. An seinem gebogenen Ende wird ein Bolzen (2 mm hoch, 3 mm  $\phi$ ) eingienietet, der an dem mittleren Arm des Schalthebels 11 A gleitet. Der Andruckhebel 12 B wird in einem Lager von 6 mm Durchmesser drehbar angeordnet. Am einfachsten verwendet man dafür das Lager eines alten Potentiometers, das abgeschnitten und mit zwei Muttern in der Grundplatte befestigt wird.

Die Bohrung in der Grundplatte ist etwas größer gehalten, so daß sie sich zur Tonrolle günstig justieren läßt. Der Hebel wird über einen Bügel b aus Messingblech (0,3 mm) mit der Zugfeder c verbunden. Die Stärke des Zuges ist später so einzustellen, daß das Band nicht rutscht. Eine allzstarke Federkraft ist nicht notwendig, da die Andruckrolle zur Tonrolle so angeordnet ist, daß eine Verkeilung entsteht.

Der Andruckbügel 11 E wird mit einer Bronzefeder d in der Richtung zu den Tonköpfen gedruückt. Das Abheben wird durch den Zugbügel 11 D mit Verbindungsstück 11 F gewährleistet. Der Bügel 11 E wird rechts neben dem Kippschalter zusätzlich geführt, das gleiche gilt für den Schalthebel 11 A bei (Bild 14).

Nunmehr wird der Bremshebel 13 A drehbar am rechten Arm des Schalthebels 11 A befestigt. Er wird durch die Köpfe zweier in der Grundplatte befestigter M 3-Schrauben g geführt und drückt die Bremsfeder 13 B in den Stop-Stellungen mit dem Gummi unter den Spindelteller. Dadurch wird beim schnellen Stoppen die Schlaufenbildung des Bandes verhindert.



Bild 11. Einzelteile des Umschalt- und Andruckmechanismus



Bild 12. Andruckrolle und Andruckhebel

Bild 13. Bremshebel und Bremsfeder

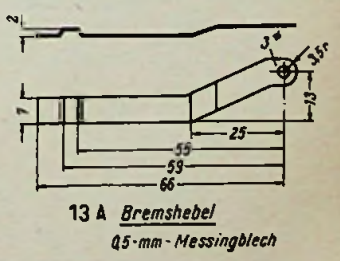
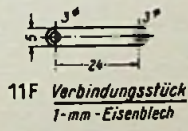
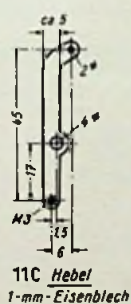
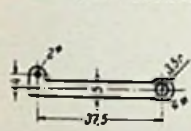
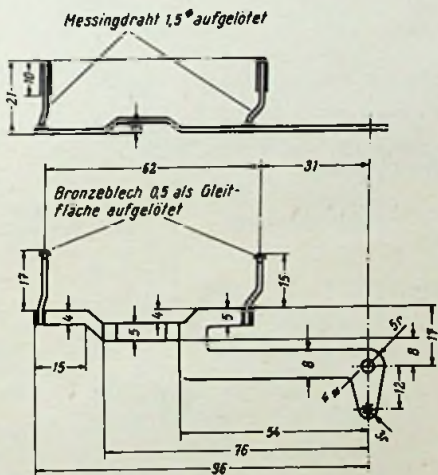
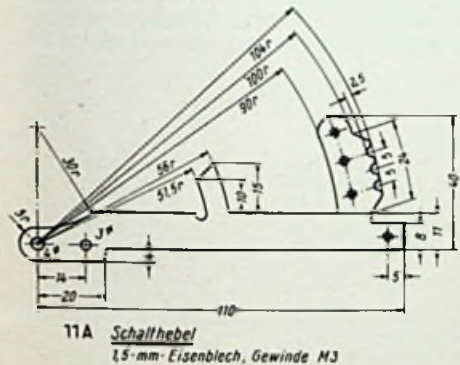
Der Schalthebel 11 A betätigt ferner den elektrischen Schalter des Motors. Wie aus Bild 14 ersichtlich ist, wird in den Gewinden des Schalthebelarmes ein Stück Hartpapier befestigt, an das eine Feder h mit Silberstift genietet ist. Dazu eignet sich am besten eine Feder aus einem alten Relais. Der Stift gleitet auf einem in der Mittelstellung unterbrochenen Bronzeblech i, welches auf Hartpapier isoliert auf die Grundplatte geschraubt wird. Als Zuleitung zu h führt ein am Schalthebel befestigtes Kabel k zum Motor.

So ergeben sich folgende Schaltvorgänge in den fünf Stellungen des Hebels 11 A von vorn nach hinten: Vorlauf (Aufnahme/Wiedergabe) - Stop mit laufendem Motor - Motor aus - Stop mit laufendem Motor - Rücklauf. Diese Anordnung hat folgende Vorteile: Das Band stoppt sofort und es gibt keine Schaltgeräusche, die sich bei Aufnahmen unangenehm auswirken, ebenso läuft es im Bruchteil einer Sekunde an, wieder ohne Schaltgeräusche. Auf diese Weise entsteht also kein Jaulen und man kann beliebig oft stoppen, ohne die Regler zuzudrehen.

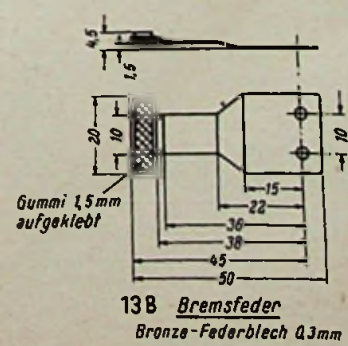
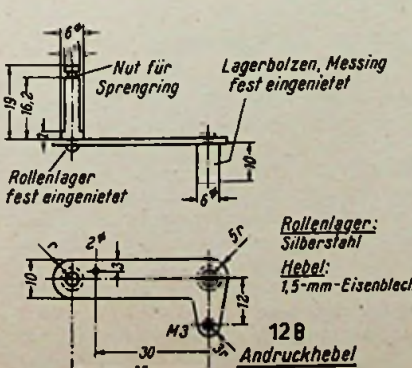
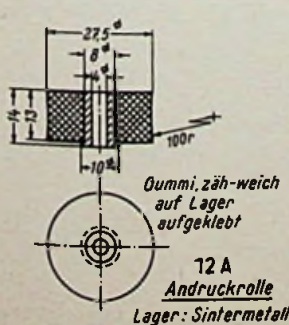
Ein kritischer Punkt ist die Verbindung des Schalthebels 11 A mit dem Reibräder-Rahmen. Einzelheiten erkennt man aus Bild 9. Der Hebel 11 A wird mit Schraube und Distanzrolle a versehen, mit denen zugleich das Verbindungsstück b befestigt ist. Dieses Stück ist am Rahmen drehbar gelagert; die Bohrung muß genau dem Lagerbolzen entsprechen, damit kein toter Gang entsteht. Es wird aus 2-mm-Eisenblech gefertigt; der Abstand seiner Bohrungen ist zu ermitteln. Dabei ist zu beachten, daß die im Absatz 1 angeführten Reibräder-Verbindungen in den beiden Endstellungen des Schalthebels zustande kommen. Dann legt man zweckmäßig die Endstellungen des Hebels mit zwei Schrauben in der Grundplatte fest (Bild 14 l und m), damit der Andruck der Rollen nicht zu hart wird.

Zur Ermittlung der einwandfreien Funktion in allen Schaltstellungen muß der Motor eingebaut werden, der starr mit der Grundplatte zu verbinden ist. Keinesfalls darf er mit Gummi- oder Filzunterlagen montiert werden. Unterhalb der Tonrolle wird eine Schnurrolle auf der Achse des Motors befestigt, der Durchmesser beträgt beim verwendeten Motor Föller etwa 15 mm und



Bild 14. Zusammenbau auf der Grundplatte

führt. Auf der Feder c, bestehend aus Bronzefederblech 0,3 mm, läuft der Achsstummel des Friktionsrades 6 H. In Schaltstellung Rücklauf drückt der Bügel a über die Feder c die Achse des Friktionsrades 6 H soweit nach oben, daß die untere Fläche dieses Rades etwa 0,5 mm vom Filz des Bremsringes 6 I abgehoben wird. Man beachte, daß dies beim Auflegen einer vollen Bandsule der Fall ist. Die Anfertigung dieser und der folgenden Teile der Bremse dürften nach Bild 10 keine Schwierigkeiten bereiten. Die Bremse e ist am Lagerbock 6 L drehbar angeordnet und drückt mit

kann mit dem Motor geliefert werden. Den gegenüberliegenden Achsstummel dieses Motors schneidet man auf die für die Schwungmasse notwendige Länge ab. Der Anfertigung der Schwungmasse (Bild 15) ist größte Sorgfalt zu widmen, sie darf keinesfalls schlagen. Verwendet man einen Außenkäfigläufer, entfällt diese Schwungmasse. Man kann dann auch den Durchmesser der Spinnrolle größer halten, je nach der Drehzahl des Motors. Je größer diese Rolle, um so schneller die Rückspulgeschwindigkeit. Allerdings muß die Kraftreserve des Motors ausreichen.

Für die Montage des Motors ist noch zu beachten, daß dessen Magnetfelder auf den Wiedergabekopf einwirken und Brummen verursachen können. Man halte sich also die Möglichkeit offen, den Motor etwas verdrehen zu können (Langlöcher). Daß die Tonrolle genau im Winkel von 90° zur Grundplatte stehen muß, ist selbstverständlich.

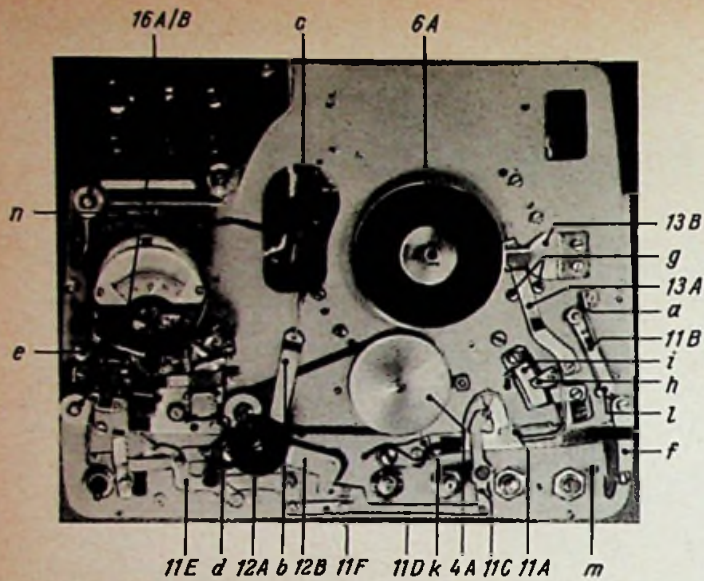
Wenn der gesamte Antriebs- und Schaltmechanismus einwandfrei arbeitet und alle Justierungen vorgenommen sind (Schrauben mit Lack sichern!), können der Rücklaufhebel und die untere Stop-Bremse angebaut werden. Einzelheiten ersieht man aus Bild 10. Der Hebel a wird fest am Lagerbügel 4 H verschraubt. Er besteht aus 1-mm-Eisenblech und wird durch einen Messingbügel b ge-

unten mit einem Messingplättchen versehen, dessen Ohren seitlich hervorstehen. Diese Ohren enthalten Bohrungen von etwa 1,5 mm Durchmesser. Darin laufen die Justierschrauben (M 1); die Kopfplatte wird mit den entsprechenden Gewinden versehen. Unter die Mitte beider Köpfe kommt ein 10 mm langer Eisendraht von 1...1,5 mm Stärke (Bild 16). Durch Anziehen oder Lockern der 1-mm-Schrauben kann die Spaltstellung der Köpfe später justiert werden. Der Löschkopf wird mit Distanzrollen fest auf der Kopfplatte befestigt. Zu beachten ist in jedem Falle, daß die Spalte in der Höhe genau gleich liegen und daß der Spalt des Löschkopfes (der 3...4 Zehntelmillimeter breiter ist) so angeordnet wird, daß beim Löschen bzw. bei Aufnahme auf dem Band zwischen den beiden Spuren eine tote Zone entsteht. Wird die Spurumschaltung eingebaut, ist diesem Punkt noch mehr Sorgfalt zu widmen, denn der Löschkopf muß in bezug auf die Höhe der A-W-Kopfspalte nach oben und unten gleichmäßig mehr Fläche bestreichen.

Sind die Köpfe montiert, dann kann man die Kopfplatte mit den vier Lagerschrauben 15 B auf der Grundplatte befestigen. Bevor jedoch die Höhe endgültig festgelegt wird, sind die Umlenkrollen (Bild 17) zu montieren. Für die beiden oberen Umlenkrollen ist der Einbau der gebogenen und mit Gerätebuchsen versehenen Anschlußplatte (Bild 18 und 19) erforderlich. Die Höhe der Umlenkrollen ergibt sich aus der aufgelegten oberen Bandsule.

Durch das 8-mm-Loch in der Kopfplatte wird die Höhenführung D (Bild 16 D) in der Grundplatte befestigt. Das hierzu notwendige Gewinde wurde in die Grundplatte (Bild 3)



Bild 18. Anordnung und Maße der Tonköpfe und Umlenkrollen



Bild 15. Maße der Schwungmasse

einem aufgeklebten Stück Gummi in den Schalterstellungen „Stop“ auf die gerändelte Kante des Friktionsrades. Der Andruck dieser Bremse entsteht durch die Nocke d; abgehoben wird sie durch die Feder f. Diese hat wie die obere Spindelbremse den Zweck, die Schlaufenbildung des Bandes beim Sofortstop zu verhindern.

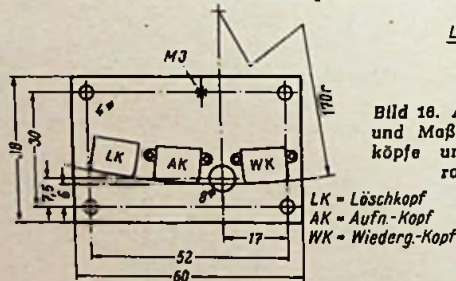
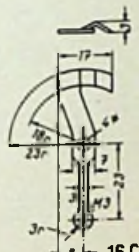
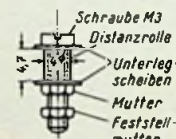
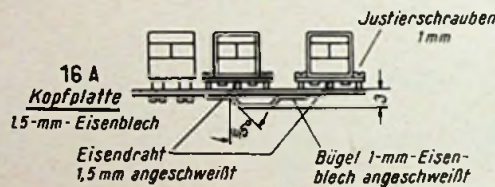
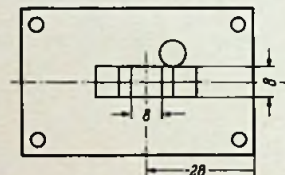
### 3. Kopfplatte und Bandführung

Die Kopfplatte wurde so ausgebildet, daß sie sich in der Höhe mit einem Schalthebel verstellen läßt. Dadurch hat das Gerät den Vorteil, daß es von Spurrichtungs-Normen unabhängig ist, außerdem kann man beide Spuren in einer Richtung bespielen und wahlweise auf Spur 1 oder 2 schalten. Diese Einrichtung bedingt eine langwierige Justierarbeit; falls man sie umgehen will, ist zu empfehlen, die Kopfplatte fest auf die Grundplatte zu montieren.

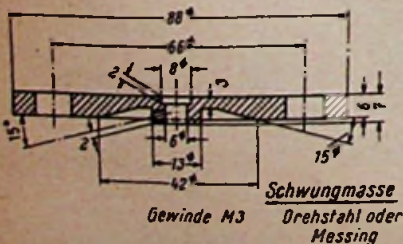
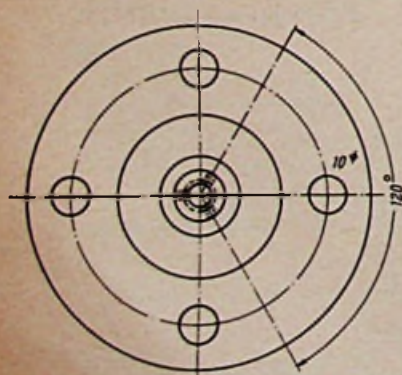
Der Aufnahme- sowie der Wiedergabekopf mit den Mu-Metallabschirmhauben werden



Bild 17. Maßzeichnung der Umlenkrolle und Lager



nicht eingezeichnet; es ist zu ermitteln. Seine Stellung ist in Richtung nach vorn insofern kritisch, als dadurch die Bandanlage an den Kopfspalten bestimmt wird. Man richte es so ein, daß das Band von oben gesehen etwa 3...4 mm am Kopf anliegt. Die Höhe der Führung stellt man einmalig mit einer unten aufgelegten Bandschleife ein. Zu beachten ist, daß bei Rücklauf das Band nicht an den Köpfen anliegt, es soll im Abstand von 1...2 Zehntelmmillimeter am Wiedergabekopf vorbeilaufen, so daß man bestimmte Stellen, z. B. Pausen zwischen einzelnen Musikstücken, leicht wiederfindet. Dies ist in der Praxis der Ton-Amateure ein wichtiger Punkt; so wird eine Banduhr ersetzt und das Registrieren der Banduhrstellungen gespart.

Nach Montage des Drehhebels 16 C kann die Justierung der Kopfplatte nach Bild 20 begonnen. Die vier Lagerschrauben müssen selbstverständlich in genauer Höhe mit einer Mutter festgestellt werden. Die Kopfplatte darf in Stellung „oben“ (Spur 1) und „unten“ (Spur 2) nicht kippen. Zwei Bronzefedern a und b (Bild 20) drücken die Platte nach unten; in Stellung „Spur 2“ wird die Platte mit dem Hebel 16 C nach oben gedrückt.

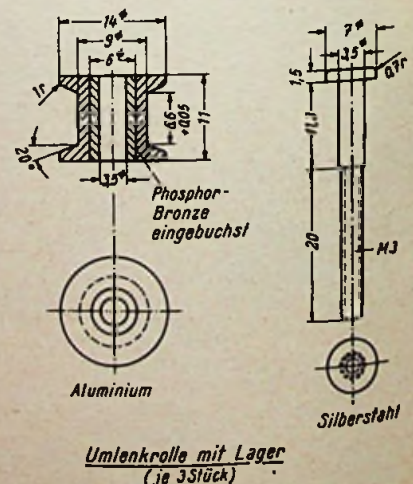
Beim Einjustieren der Umlenkrollen usw. verwendet man am zweckmäßigsten eines der dünnen Langspielbänder, weil hier die Ge-



Bild 20. Einbau der Tonköpfe



Bild 18. Maßzeichnung der Anschlußplatte

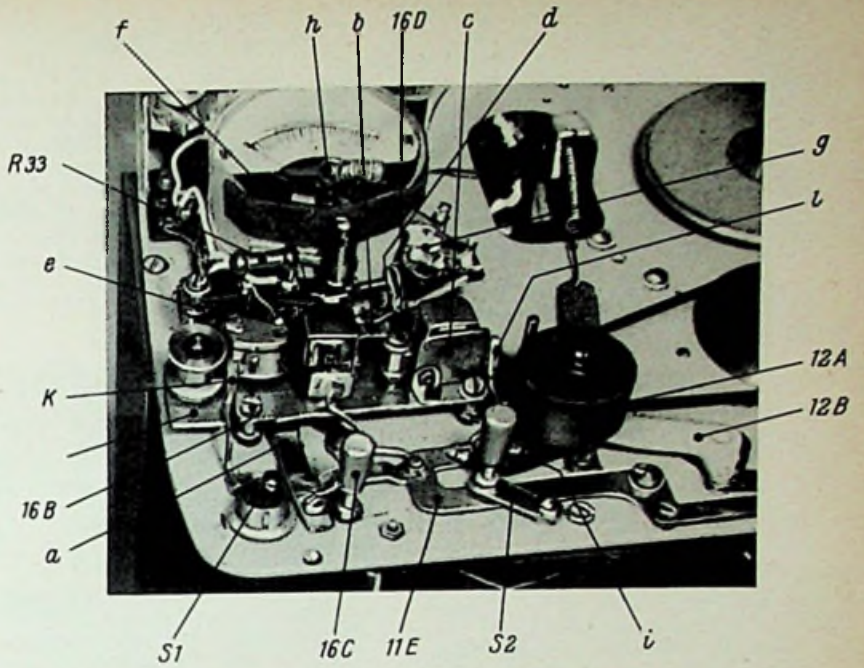

Winkelleiste rechtwinklig biegen und anmieten

Zunge um Umlenkrollenlager biegen  
1-mm-Aluminiumblech

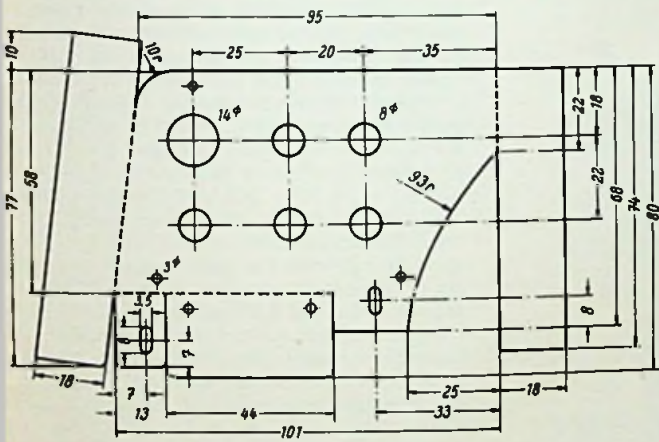
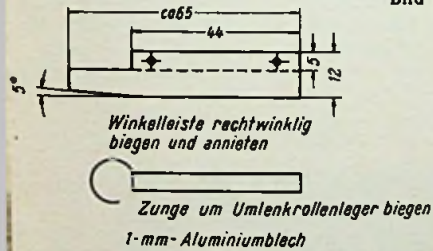

Bild 21. Chassis für den Endverstärker mit Netzteil

Rechts: Bild 22. Chassis für den Hf-Generator und Wiedergabe-Entzerrer (1-mm-Al-Blech)



fahr des Verziehens am ehesten gegeben ist. Wenn man als wichtigsten Punkt beachtet, daß das laufende Band von oben gesehen an jeder Stelle immer wie ein feiner Strich stehen muß, wird es nie zu einer einseitigen Dehnung kommen. Die beiden linken Umlenkrollen werden 10...15° nach vorn gebogen; der Arm des Andruckbügels 11 E (Bild 20 K)

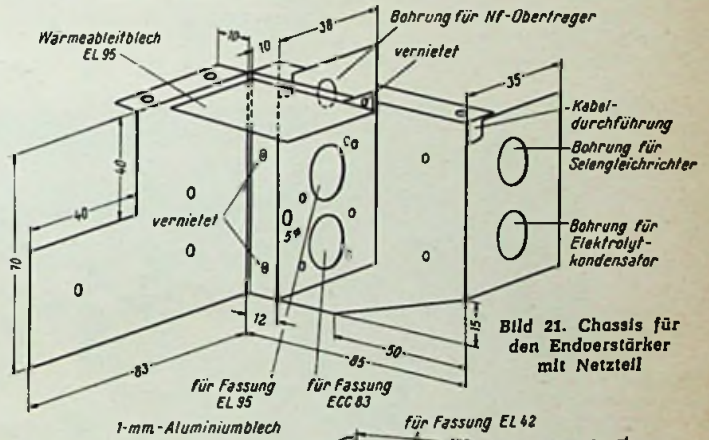
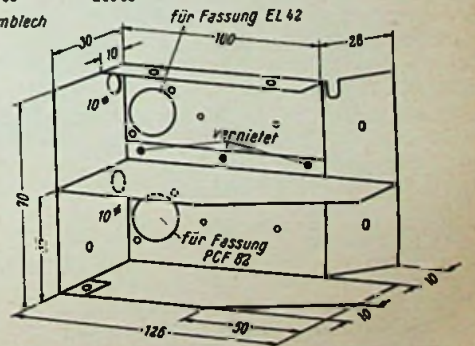

Bild 19. Die fertige Anschlußplatte



Bild 23. Verdrahtungsplan von Endstufe und Netzteil



Bild 24. Verdrahtungsplan des Hf-Generators und Wiedergabe-Entzerrers

etwas nach hinten. Durch sorgfältiges Einstellen der Umlenkrollen und – oft geringfügiges – Verbiegen der Arme k und l kann man einen gut stehenden Bandlauf erzielen,

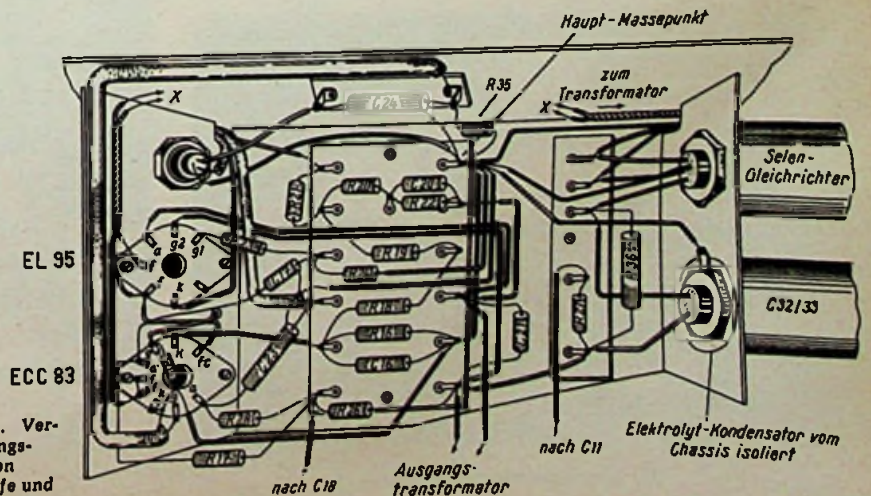
der für hochwertige Aufnahmen nun einmal notwendig ist. Keinesfalls darf das Band an irgendeiner Stelle einseitige Wellen bilden.

Wie aus Bild 20 ersichtlich ist, sind hinter

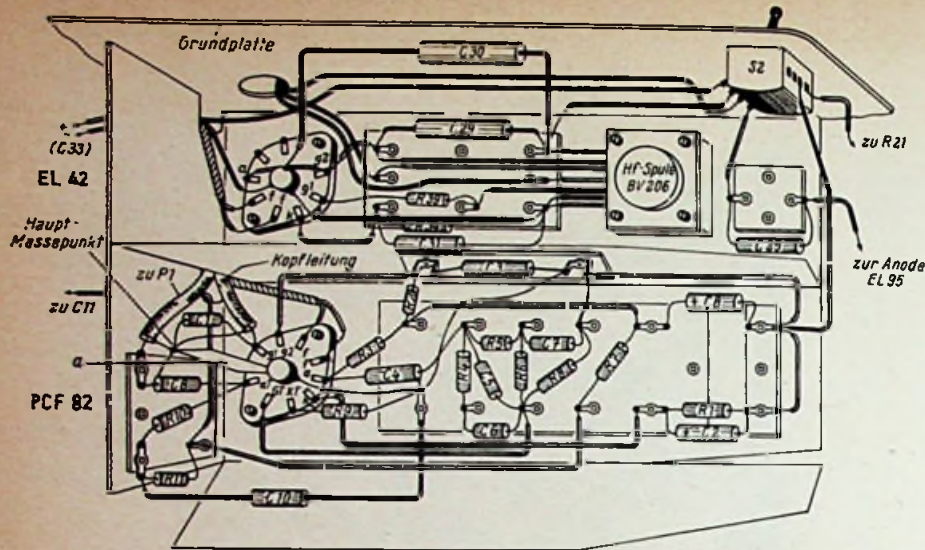
der Kopfplatte einige Teile untergebracht, deren Anordnung unkritisch ist. Das Glühlämpchen f liegt im Löschkopf-Stromkreis zur Kontrolle der Hochfrequenz; g ist eine Brummkompensationsspule an der Masseleitung des Wiedergabekopfes, das Lämpchen h dient zur Beleuchtung des Aussteuerungsinstrumentes. Zur weiteren Sicherung gegen Brummen ist auf der Kopfplatte ein Stück Mu-Metall vor dem Wiedergabekopf c befestigt; bei Verwendung eines Außenkäfigläufermotors wird diese Abschirmung kaum notwendig sein.

### Der Verstärkerteil

#### 1. Chassis

Die Chassis für die Endstufe mit Netzteil sowie für den Hf-Generator und Wiedergabe-Entzerrter sind nach Bild 21 und 22 leicht anzufertigen. Ihre Bauweise wurde so gewählt, daß sie von allen Seiten leicht zugänglich sind, so daß trotz des engen Aufbaus ein späteres Auswechseln eines R- oder C-Teiles ohne Schwierigkeiten durchzuführen ist. Die Biegungen der einzelnen Chassisteile sind im Winkel von 90° ausgeführt – wenn nicht anders angegeben. Man vernietet am besten mit Hohnieten, damit keine störenden Köpfe im Wege sind. Bevor man die Chassis einbaut, empfiehlt es sich, die Lötösenplatten zu befestigen. Nach den beiden Verdrahtungsplänen (Bild 23 und 24) und nach Bild 25 sind entsprechende Hartpapierstücke von etwa 1,5 mm Stärke mit Nietlötösen zu versehen.

Das Chassis (Bild 22) kann fest an der Grundplatte befestigt werden; dagegen halte man sich die Möglichkeit offen, das Chassis für den Endverstärker so an die Grundplatte zu schrauben, daß es gegebenenfalls gelöst werden kann, ohne daß man die ganze Verdrahtung ausbauen muß, da es einen Teil des Antriebsmechanismus verdeckt. Beim Mustergerät wurde erst der mechanische Teil mit einem Dauerlauf auf einwandfreie Funktion geprüft, ehe das Chassis angebaut wurde.

Der Netztransformator wird direkt an die Grundplatte geschraubt. Ein kleiner Aluminium-Winkel a (Bild 26) dient als Halter für die Feinsicherungsfassung f, die durch das Mikrofonfach hindurch ausgewechselt werden kann.

Der Ausgangstransformator (man verwende eine möglichst kleine Ausführung) wird nach Bild 27 am Chassis 21 befestigt.

(Schluß folgt)



Bild 25. Die Motorseite des Gerätes



Bild 27. Das zusammengebaute Gerät von unten

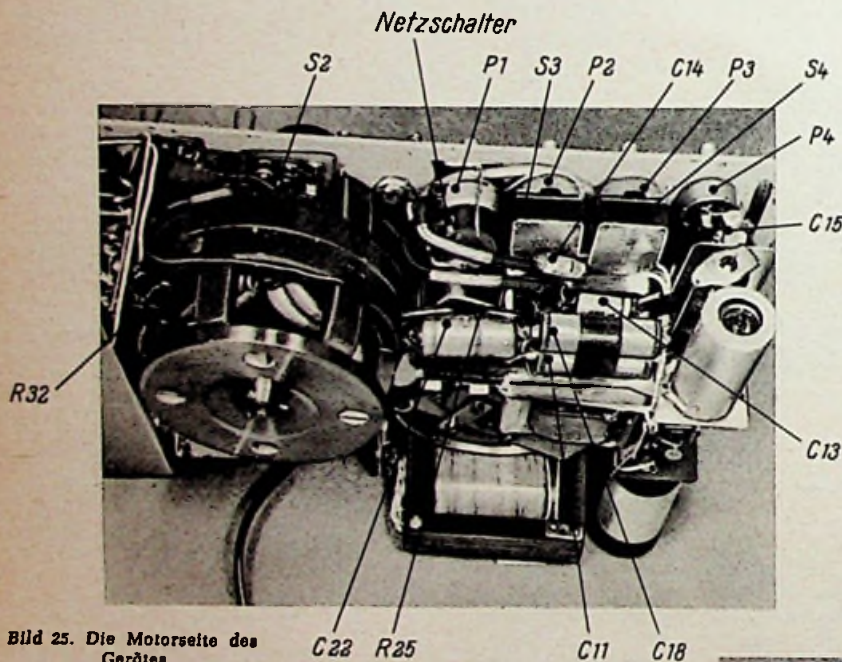

Bild 26. Seitenansicht des Hf-Generators

# Klein-Tonbandgeräte

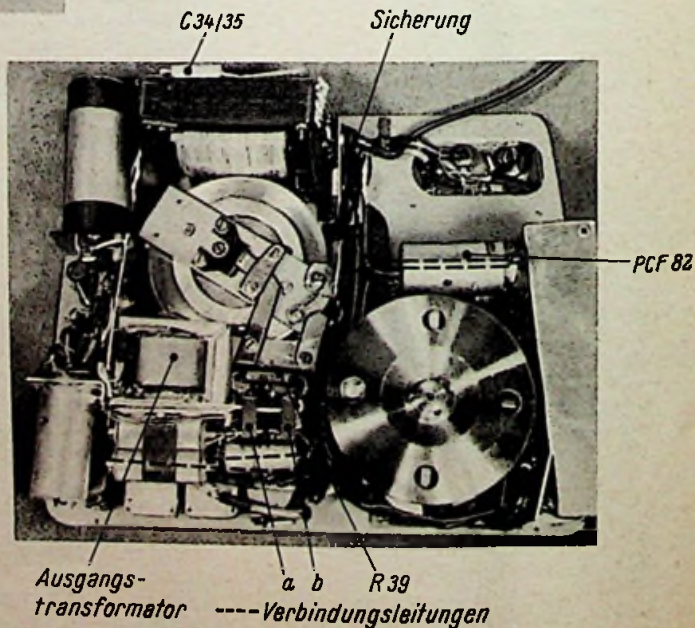
Seit einiger Zeit sieht man in den Auslagen der Spielwaren-Geschäfte Tonbandgeräte für Kinder. Viele Tonamateure mögen daran achillos vorbeigegangen sein, weil sie die kleinen Kästchen für Attrappen hielten, die nur äußerlich eine entfernte Ähnlichkeit mit unseren Heimtongeräten haben und die nur dazu bestimmt sind, den „lieben Kleinen“ die Zeit zu vertreiben. Geht man aber den Dingen auf den Grund, so erlebt man eine Überraschung: Das vermeintliche Spielzeug entpuppt sich als ein zwar bescheidenes, aber durchaus funktionsfähiges Batterie-Tonbandgerät mit Transistorverstärker. Es ist also eine im Prinzip hochmoderne Konstruktion, wie sie sich der Tonjäger für akustische Schnappschüsse außer Haus schon lange als Zweitgerät wünscht. Da eines der angebotenen Fabrikate 150 DM, das andere sogar nur 89,50 DM kostet, beginnt die Sache, interessant zu werden. Wir haben daher beide Typen genau untersucht, um festzustellen, wie weit sie auch für ernsthaftes amateurmäßiges Arbeiten brauchbar sind.

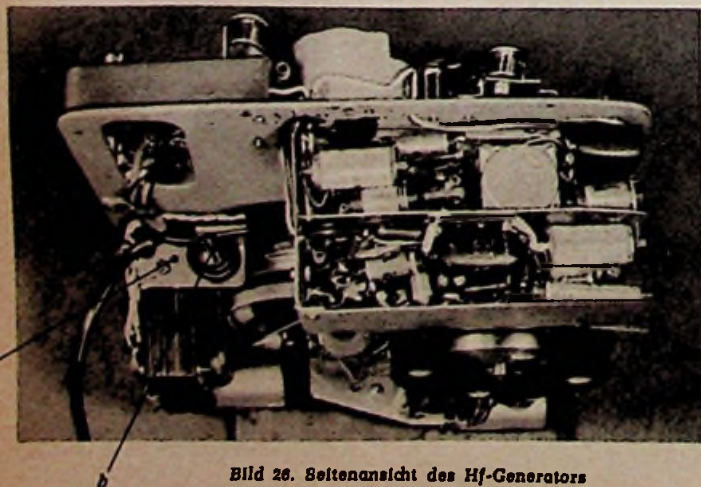

Bild 1. Das Phono-Trix-Tonbandgerät mit zugehörigem Mikrophon und Lautsprecher. Der Gehäusedeckel ist abgenommen

## Das Phono-Trix-Gerät (Bild 1)

wird vom Hersteller (Trix Vereinigte Spielwarenfabriken Ernst Voelk KG, Nürnberg), bescheiden als „Elektronisches Spielzeug“ bezeichnet. Diese Zurückhaltung wäre aber gar nicht erforderlich, denn die konstruktive Durchbildung kann sich sehen lassen! Die Firma verfügt über langjährige Erfahrungen im Bau von Modell-Eisenbahnen und weiß sehr genau, wie sich spielzeugbedingte preiswerte Fertigung und unerlässliche Präzision geschickt verbinden lassen. Selbstverständlich mußte man alles weglassen, was über die Grundforderung nach verständlicher Sprachaufnahme und -wiedergabe hinausgeht. Deshalb entschied man sich für Gleichstromvormagnetisierung, verzichtete also auf den gewohnten Hf-Oszillator. Weil dann zum Löschen nur noch ein kleiner Permanent-Magnet erforderlich ist, begnügt sich das Gerät mit einem einzigen Magnetkopf. Der mit drei Transistoren versehene Verstärker wird mit Hilfe des links am Gerät befindlichen Schiebeschalters bei Aufnahme zwischen Mikrophon und Kopf, bei Wiedergabe zwischen Kopf und Lautsprecher geschaltet. Mikrophon und Lautsprecher sind seitlich mit klinkenartigen Steckern anzuschließen, und da sie beide nach dem dynamischen Prinzip arbeiten, ist die Tonwiedergabe den Umständen nach recht befriedigend.

Besonderes Interesse verdient die Stromversorgung, denn sie beschränkt sich auf das Bestücken des Gerätes mit vier normalen Monozellen (insgesamt 6 V), die sich bequem nach Abnahme des unteren Gehäusedeckels auswechseln lassen (Bild 2). Zum Antrieb des Laufwerkes dient der bewährte Distler-Motor, der auch in Spielzeug-Eisenbahnen Verwendung findet und nur 100 mA aufnimmt. Er wird von einer Zugfeder (Bild 2) mit seiner Antriebsachse A (Bild 3) gegen den mit Gummi G belegten Rand einer aus zwei Scheiben gebildeten Schwungmasse M gedrückt, die sich nach oben zur Tonrolle T fortsetzt. M und T sitzen also starr auf einer gemeinsamen Welle. Der besseren Übersicht halber sind in Bild 3 die Lager nicht mit eingezeichnet, so daß das Schwungmassen-Aggregat scheinbar „in der Luft“ hängt.

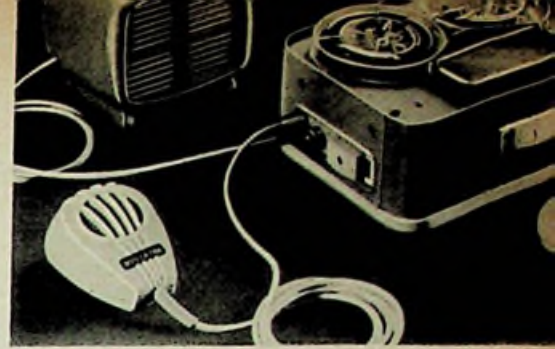
Wie bei einem ausgewachsenen Heimtongerät sorgt eine in Bild 3 nicht eingezeichnete Gummi-Andruckrolle für einwandfreien Bandtransport durch die Tonrolle. Recht originell, aber technisch einwandfrei ist das Problem der Rutschkupplung auf der Aufwickelseite gelöst. Die Dreizackaufnahme D, die in die Mittellöcher der Bandspulen paßt, sitzt nicht starr, sondern gleitend auf der Bandteller-Achse B, während diese starr mit dem Reibrad R verbunden ist. Dieses Reibrad und ein zweites für den linken Teller sind auf den um P drehbaren Hebel H gelagert, und zwar so, daß in Stellung Vorlauf (= Aufnahme oder Wiedergabe) der rechte Teller, bei Rücklauf der linke Teller mitgenommen wird.



Bild 2. Unteransicht des aus dem Gehäuse herausgenommenen Phono-Trix. Rechts der Schwachstrommotor und der Ausgangs-Übertrager



Bild 3. Vereinfachte Prinzipzeichnung des Laufwerkes



Bild 4. Das ausgebaute Geräte-Chassis

Zur Betriebsarten-Umschaltung genügen zwei Hebel. Der Schalter an der linken Schmalseite, mit dem auf Aufnahme oder Wiedergabe eingestellt wird, ist mit dem kleinen Löschmagneten über ein Gestänge gekuppelt. In Aufnahme-Stellung wird der Magnet gegen das Tonband gedrückt. Vorn am Gehäuse sitzt der Laufwerkschalter (Bild 4). In der linken Stellung bewirkt er normalen Vorlauf, wobei die Gummi-Andruckrolle gegen die Tonrolle gedrückt wird und der rechte Teller mit der Schwungmasse gekuppelt ist. In Mittelstellung lösen sich Andruckrolle und ein winziger Andruckfilz von der Tonrolle bzw. dem Kopf und gleichzeitig wird die Batterie abgeschaltet. In der rechten Schalterstellung kuppelt ein Gestänge über H (Bild 3) den linken Teller zum schnellen Rücklauf ein.

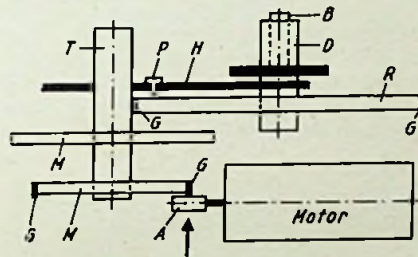
Der Gesamtantrieb unterscheidet sich in seinem Komfort nicht allzusehr von dem eines normalen Heimgerätes der unteren Preisklasse: Man verfügt über eine einfach zu bedienende Umschalteneinrichtung, über automatische Löschung bei der Neuaufnahme und sogar über schnellen Rücklauf. Das Wichtigste: Die Bandgeschwindigkeit ist „bedingt“ konstant. Mit dieser Einschränkung hat es folgende Bewandnis: Mit Hilfe des rechts in Bild 4 erkenntlichen Reglers kann man die Motor-Drehzahl in weiten Grenzen verändern, um beim Nachlassen der Batteriespannung wieder auf eine bestimmte Bandgeschwindigkeit zu kommen. Wie aus der Tabelle hervorgeht, läßt sich bei frischer Batterie jede beliebige Geschwindigkeit zwischen 3 und 15 cm/sec wählen. Eine auf einem Heimgerät gemachte Aufnahme mit 4,75 oder 9,5 cm/sec kann also ohne weiteres auf dem Phono-Trix abgespielt werden, wenn man die richtige Bandgeschwindigkeit einstellt. Genauso lassen sich umgekehrt Phono-Trix-Aufnahmen mit dem Heimgerät wiedergeben, wenn mit der richtigen Geschwindigkeit aufgenommen wurde. Mit Hilfe eines einfachen Kniffes, den wir praktisch erproben, gelingt das recht befriedigend.

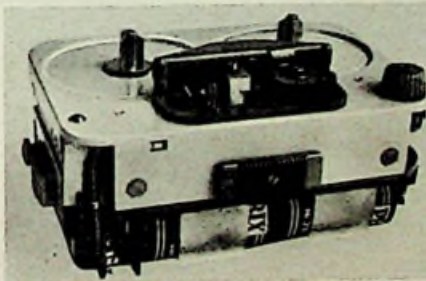

Bild 4a. Schaltung des Gerätes Phono-Trix von der E. Voelk KG

## Technische Daten des Phono-Trix

Stromversorgung:	vier Monozellen oder 6-V-Akkumulator oder Trix-Netzgerät 333
Stromaufnahme:	100 mA bei 6 V
Eingang:	200 mV an 200 $\Omega$
Ausgang:	285 mV an 4 $\Omega$ = ca. 20 mW
Bandspulen:	75 mm $\phi$ mit max. 85 m
Bandgeschwindigkeit:	3 bis 15 cm/sec einstellbar
Spur:	international, Doppelspur
Spieldauer:	bei 3 cm/sec ca. 2x33 min, bei 9,5 cm/sec ca. 2x10 min
Maße und Gewichte:	Gerät = 16,5x12,5x9 cm/1,6 kg
	Lautspr. = 10x9,5x9 cm/365 g
	Mikrofon = 5,5x8x4,5 cm/100 g
Preis:	150 DM

Man besorgt sich im Musikaliengeschäft eine beliebige Stimmpeife und betont auf dem „richtig“ laufenden Heimgerät die ersten zwei bis drei Meter des Trix-Bandes mit dem Stimmtön. Dann wird das Band auf das Kleingerät gelegt und in Wiedergabestellung die Motordrehzahl unter Vergleichen mit der Stimmpeife so eingestellt, daß sich die Tonhöhe im Lautsprecher und die der Pfeife genau gleichen. Wenn man anschließend auf Aufnahme übergeht, hat man hinreichende Gewähr für richtige Normgeschwindigkeit.

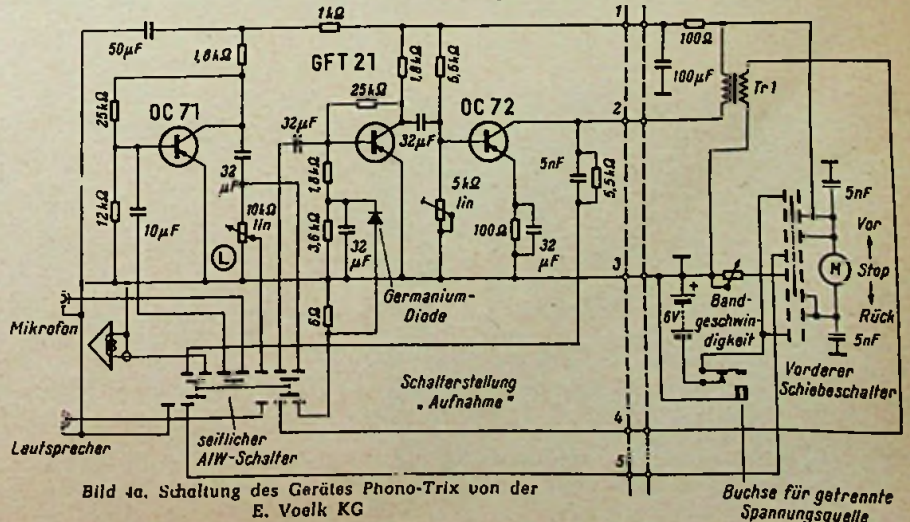
Ein Lautstärkeregel ist nur für Wiedergabe vorgesehen, bei der Aufnahme tritt ein automatischer Begrenzer in Tätigkeit. Er regelt die Lautstärke im Verhältnis 1:5 auf einen konstanten Wert und bietet einen willkommenen Übersteuerungsschutz. Mit Hilfe entsprechender Zusatzschnüre lassen sich an Stelle des Mikrofons ein Telefon-Adapter oder ein Dioden-Anschlußkabel anstecken. Außerdem erlaubt eine besondere Buchse die Speisung aus einem 6-V-Akkumulator oder aus einem Spezial-Netzgerät.

Natürlich erhebt sich die Frage, ob die erzielbare Tonqualität überhaupt für ernsthaftes Arbeiten ausreicht. Die Antwort ist nicht leicht zu geben, weil die persönlichen Ansichten über den Gebrauchswert technischer Einrichtungen sehr unterschiedlich sind. Da auch nicht jeder die veröffentlichten Daten unmißverständlich zu deuten weiß, soll vorwiegend von unseren eigenen Versuchen mit dem Mustergerät berichtet werden.

Der in der Tabelle angegebene Frequenzumfang von 200 bis 4000 Hz läßt vermuten, daß die Sprachwiedergabe etwas besser als bei einem Telefongespräch ist. Dieser Schluß erweist sich als voreilig, denn da ein dynamisches Mikrofon benutzt wird, fallen die typischen Resonanzverzerrungen der üblichen Kohlemikrofone fort. Trotz des bescheidenen Frequenzumfanges klingt Sprache verhältnismäßig abgerundet und sie ist viel besser zu verstehen als am Telefon. Ein etwas „abenteuerlicher“ Test bewies das ganz einwandfrei:

Wir stellten das aufnahmebereite Gerät auf den Handteller und besprachen das Band beim Spazierengehen. Auf diese Weise entstand ein kleines akustisches Stimmungsbild aus einem Winter-Kurort. Diese Bandaufnahme wurde dem in Braunschweig wohnenden Kurzwellenamateur DL 9 JW von Garmisch-Partenkirchen aus über die Station des Verfassers drahtlos zugespielt, und zwar auf dem 20-m-Amateurband. DL 9 JW nahm die Sendung erneut auf Tonband auf und schickte die Aufnahme mit der Post nach Garmisch zurück. Hier wurde sie wieder abgespielt und mehreren Versuchspersonen vorgeführt, die nicht in die Zusammenhänge eingeweiht waren. Sie erkannten die Stimme des Ur-Sprechers sofort wieder und verstanden von der kleinen Reportage Wort für Wort. Das ist um so bemerkenswerter, als beim drahtlosen Überspielen nicht etwa der Ausgang des Trix-Gerätes an den Sender-Modulator angeschlossen worden war, sondern auch noch der Umweg über das Stations-Mikrofon gewählt wurde.

Für Musikaufnahmen ist die Tiefenwiedergabe unzureichend, obwohl der Gleichlauf kaum Wünsche offen läßt; das Gerät erweist sich als von bemerkenswerter Wimmer-Armut. Das vom Gleichstrom-Verfahren (kein Hf-Oszillator) herrührende Rauschen ist geringer als das einer älteren Schellack-Schallplatte und es stört auch weniger, weil es gleichförmig ist. Etwas unangenehmer wird dagegen der relativ hohe Klirrfaktor empfunden. Er kann nur vom Verstärker stammen, denn Mikrofon und Lautsprecher vermitteln in Verbindung mit einem normalen Heimgerät eine recht befriedigende Tongüte. Man muß eben bedenken, daß der Hersteller ein Spielzeug bauen wollte und wahrscheinlich nicht entfernt daran dachte, daß sich eines Tages auch der Tonbandamateur für sein Er-

manchem erfahrenen Praktiker gelingen, dieses Spielzeug zu einem hübschen handlichen Zweitgerät für den Tonjäger auszubauen.

### Das Gerät Tel-Tape (Bild 5)

das die Vorgänger-Type „Bambinophon“ ablöste und von Dr. Windhaus & Co GmbH, Düsseldorf, in den Handel gebracht wird, kostet nur 89.50 DM. Es begnügt sich mit dem unumgänglichen Mindestaufwand und zeigt gleichzeitig, wo dabei die unterste, gerade noch vertretbare Grenze liegt. Der Verstärker enthält nur zwei Transistoren, so daß zum Abhören mit dem Kopfhörer gearbeitet werden muß, wenn man nicht den Anschluß eines Rundfunkgerätes vorzieht. Außerdem ist die Bandgeschwindigkeit nicht konstant, sondern man arbeitet wie beim Drahtton mit „bedingt“ konstanter Aufwickel-Drehzahl. Die Bandgeschwindigkeit wird also vom Durchmesser des Winkels auf der Aufwickel-Seite bestimmt. Das vereinfacht die Laufwerk-Konstruktion beträchtlich, denn da der rechte Teller allein den Bandtransport übernimmt, entfallen Tonrolle, Andruckrolle, Rutschkupplung und Steuergestänge. Auch der permanente Löschmagnet muß getrennt betätigt werden, er ist zu diesem Zweck mit einem Handhebel (halblinks hinten in Bild 5) versehen. Als Motor findet ebenfalls eine Schwachstrom-Spielzeug-Ausführung Verwendung. Wie aus der Innenansicht (Bild 6) zu erkennen ist, läßt er sich eine Kleinigkeit um seine Querachse kippen, so daß er für den Vorlauf mit der rechten, für den Rücklauf mit der linken Spule über Reibräder in Eingriff kommt. Bei einer so stark vereinfachten Konstruktion, die auf größere Schwungmassen verzichtet, kann natürlich von einem für Musikaufnahmen brauchbaren Gleichlauf keine Rede mehr sein. Sprachaufnahmen sind dagegen noch zu verstehen.

Bild 7 zeigt das überraschend einfache Gesamtschaltbild. Mit U1/U2 erfolgt die Aufnahme-Wiedergabe-Umschaltung. In der unteren Schalterstellung (Wiedergabe) liegt der Kopf am Verstärker-Eingang, und am Ausgang befindet sich der Kopfhörer-Anschluß. In der entgegengesetzten Stellung verbindet U1 das einfache Kohlemikrofon (Fernsprechkapsel) mit dem ersten Transistor und U2 schaltet den Kopf an den Ausgang. Mit R5 läßt sich die Aufsprech-Magnetisierung einstellen, während über R7 die Mikrofon-Vorspannung eingespeist wird.

Die beiden besprochenen Spielzeug-Tonbandgeräte erfüllen zwar nicht den Wunsch der Tonbandfreunde nach einem handlichen, netzunabhängigen Zweitgerät, denn ein solches müßte sowohl im Frequenzgang als auch im Klirrgrad höhere Ansprüche erfüllen. Man erkennt aber deutlich, welcher Weg einzuschlagen ist, um zu einem erträglichen Preis ans Ziel zu gelangen.

Fritz Kühne



Bild 5. Spielzeug-Tonbandgerät Tel-Tape

zeugnis interessieren würde. Die Gesamtkonstruktion macht im Vergleich zum Preis einen so günstigen Eindruck, daß sich Versuche lohnen dürften, um Klirrfaktor und Frequenzumfang zu verbessern. Man könnte z. B. daran denken, durch Hinzunahme eines weiteren Transistors die Verstärkungsreserve zu gewinnen, die den Einbau einer Gegenkopplung erlaubt. Auf diese Weise mag es

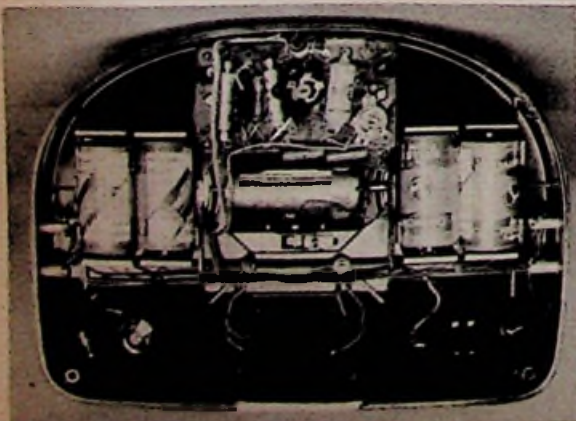

Links: Bild 6. Innenansicht des Tel-Tape

Rechts: Bild 7. Die Gesamtschaltung des Tel-Tape

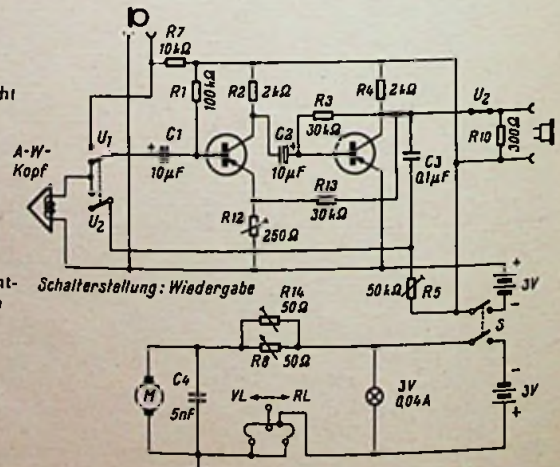

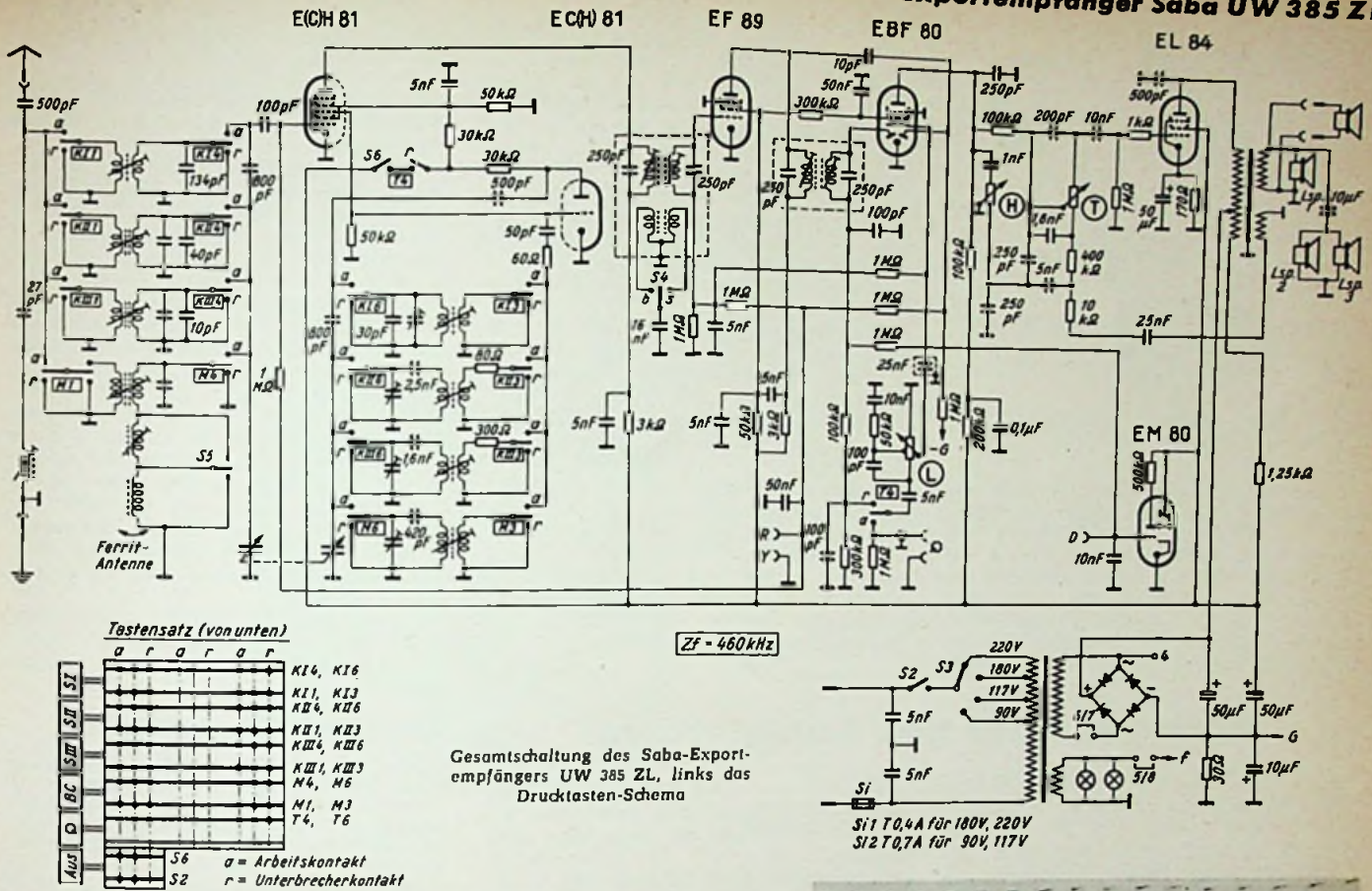

FUNKSCHAU-Gerätebericht

Exportempfänger Saba UW 385 ZL

Wer in mehr als einhundert Länder der Erde exportieren will, muß ein umfangreiches Lieferprogramm für Rundfunkempfänger haben, denn die Wünsche eines über den Globus verstreuten, unter sehr verschiedenen Bedingungen lebenden Abnehmerkreises lassen sich mit einigen wenigen Standardmodellen nicht erfüllen. Die verlangte Vielfalt betrifft nicht allein Empfangsleistung, Klangwiedergabe, Bedienungskomfort und Gehäusegestaltung – die in Europa maßgebenden Faktoren –, sondern auch die Wellenbereiche und die Stromversorgung.

Der neue Saba-Exportempfänger UW 385 ZL empfängt Sender in folgenden vier Bereichen:

- KW 1 11,4... 23 m ( 13 ... 26 MHz)
- KW 2 23 ... 60 m ( 5 ... 13 MHz)
- KW 3 60 ... 172 m ( 1,7... 5 MHz)
- MW 185 ... 590 m ( 510 ... 1620 kHz)

Mit dieser Auslegung können praktisch alle irgendwo in der Welt arbeitenden Rundfunk-

sender außerhalb Europa (Langwelle fehlt!) einschließlich der Grenzwellenstationen und der Rundfunksender in den Tropenwellenbereichen aufgenommen werden.

Die universelle Stromversorgung wird durch den Anschluß an Wechselstrom 90, 117, 180 und 220 V sowie (mit einem Zehacker-Vorsatzteil) an eine 6-V-Kraftwagenbatterie ausgedrückt.

Entsprechend seiner Preisklasse – das Gerät liegt im „unteren Mittelfeld“ – steckt es in einem eleganten Holzgehäuse aus tropenfest imprägniertem Material, wie auch das Chas-



Bild 1. Die Skala des Saba-Exportempfängers UW 385 ZL. Wie bei Exportempfängern und vielen ausländischen Geräten üblich, wird auf die dekorative Beschriftung mit Stationsnamen verzichtet. Dafür sind gut lesbare Frequenzskalen angebracht, auf denen die KW-Bänder besonders markiert sind



Bild 2a. Zehackerortell und sein Anschluß. a = Fassungen 6 und 7 im Empfänger

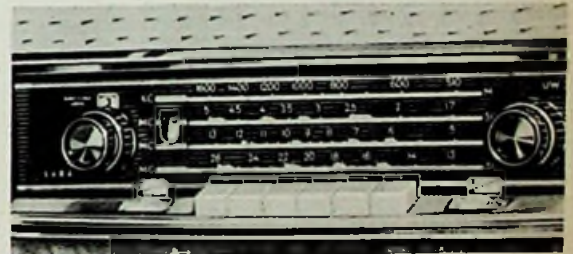

Bild 2b. Schaltung des Zehackers. Links Stecker S, dessen rechte kurze Brücke die Kontakte 6 und 7 verbindet

sis und die Lautsprecher den Bedingungen des tropischen Klimas bezüglich Hitze und Feuchtigkeit angepaßt sind. Nachdem europäischer Bedienungskomfort sich auch in Übersee als ungemein verkaufsfördernd erwiesen hat, sind hier die Wellenschalter, der Einschalter und der Tonabnehmerschalter tastenbedient; es sind Magisches Auge, getrennt bedienbare Höhen- und Tiefenregler sowie eine drehbare Ferritantenne für Mittelwellenempfang vorgesehen. Für den Empfang von Kurzwellensendern enthält der Empfänger eine Behelfsantenne (Gehäuseantenne).

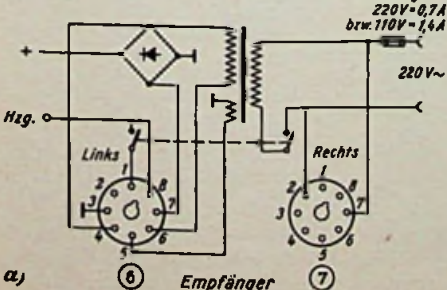
7-Kreis-Super mit Bandbreitenregelung

Aus dem Gesamtschaltbild läßt sich entnehmen, daß es sich hier um einen wie üblich geschalteten 6-Kreis-Super mit veränderlichem ersten Zf-Bandfilter handelt. Die Bandbreiteneinstellung (S 4) ist mit dem Höhenregler H mechanisch verbunden; steht dieser bis zum rechten Anschlag aufgedreht („maximale Höhenwiedergabe“), so ist die Zwischenfrequenz gleichzeitig auf größte Bandbreite geschaltet. Die Niederfrequenzverstärkung ist wie üblich ausgelegt, es werden drei Lautsprecher in 3 D-Anordnung betrieben.

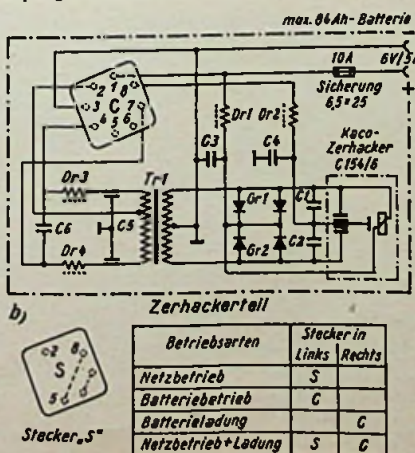

Bild 3. Zusammenschalten von Empfänger, Zerhacker und 6-V-Batterie

Von Interesse dürfte der Anschluß des Zerhackerteiles (Bild 2b) sein, der gemäß Bild 2b sowohl mit der 6-V-Batterie als auch mit dem Empfänger verbunden wird. In die rückwärtige Fassung 6 (Bild 3) wird bei Netzbetrieb der Kurzschlußstecker S (siehe Bild 2b) eingeführt. Er bringt durch Schließen des Kontaktes 6/7 im Netzteil die Sekundärseite des Netztransformators mit dem

Grätz-Gleichrichter in Verbindung und schließt durch Überbrücken des Kontaktes 5/8 den Heizstromkreis.

Bei Batteriebetrieb hingegen wird in die Fassung 6 die Schnur 14 des Zerhackers mit Stecker C eingeführt. Jetzt ist der Netzteil des Empfängers außer Betrieb, während der Zerhackerteil die Lieferung des Anoden- und Schirmgitterstromes für die Empfängerröhren übernimmt. Die Heizspannung wird direkt aus der 6-V-Batterie zugeführt. — Der hier benutzte Kaco-Zerhacker C 154/6 arbeitet mit einem Kontaktsatz; für die Gleichrichtung der entstandenen rechteckförmigen Wechselspannung sorgt ein Satz von vier Gleichrichtern.

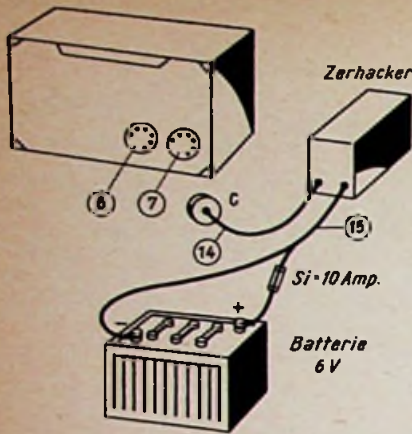
Wird der Anschlußstecker C jedoch in die rechte, mit 7 bezeichnete Fassung eingeführt, so erfolgt bei gleichzeitigem Netzanschluß des Empfängers das Aufladen der 6-V-Batterie mit 3 A. Vorher muß aber geprüft werden, ob der Netzteil des Empfängers auf 220 V eingestellt ist. — Schließlich gibt es noch eine vierte Möglichkeit. Der Zerhackeranschluß C steckt in Fassung 7 und der Stecker S in 6. Jetzt kann der Empfänger aus dem Wechselstromnetz betrieben und zugleich die Batterie nachgeladen werden. Bei reinem Batteriebetrieb werden der Starterbatterie 4 A und bei Lichtnetzbetrieb dem Wechselstromnetz 58 W entnommen.

K. Tetzner

für den automatischen Absteller erforderlich sind. Die Zusatzeinrichtung ist also sehr billig und genau so, wie der automatische Absteller heute selbstverständlich geworden ist, kann man fast prophezeien, daß die neue Einrichtung recht schnell Schule machen wird, denn das blinde Aufsetzen ist jedem Schallplattenfreund unsympathisch und gefährlich für die Platten.

Die sonstigen Eigenschaften der Solorette sind: Viertouriger Wechselstrom-Antriebsmotor, umschaltbar 110/220 V, 12 W Aufnahme. Um Abplattungen am umschaltbaren Reibradgetriebe zu vermeiden, ist eine automatische wirkende Entlastung eingebaut.

Als Tonabnehmer dient ein Kristallsystem Typ SK 451 mit zwei Saphiren für Normal- und Mikrorillen. Die Nadeln sind ohne Werkzeug auswechselbar. Das ganze System ist als Einsteckkopf ausgebildet und ebenfalls leicht zu ersetzen. Frequenzumfang 30 bis 13 000 Hz  $\pm$  3 dB. Intermodulation: 3 % für 20 cm/s Schnelle; Empfindlichkeit: 200 mV/cm/s; Auflagedruck 8 g. Der Koffer ist auf einen stabilen Holzrahmen gearbeitet, hat abwaschbaren Plastiküberzug, Messingbeschläge, Schnappschloß und Federhandgriff. Daneben ist die Solorette auch als Einbauchassis zu haben.

Abmessungen und Gewicht: Chassis 23 x 30 cm, Tiefe 6,5 cm, Höhe 5,5 cm, Gewicht 2 kg. Koffergerät 32 x 25,5 x 13 cm, Gewicht 3,3 kg.

## Plattenspieler mit Aufsetztaste

Neuzeitliche Schallplatten mit Mikrorillen sind sehr sorgfältig zu behandeln. Kratzer beim Aufsetzen lassen sich als eine Folge der meist ziemlich verdeckt angebrachten Abtastnadeln nur bei größter Vorsicht vermeiden. Man muß dazu möglichst mit einem zugekniffenen Auge flach zwischen Platte und Abtastkopf hindurchvisieren, um ja die Einlaufrille richtig zu erwischen, und selbst dann kann man noch in letzter Sekunde mit der Hand wackeln, und die Abtastspitze rutscht seitlich weg.

Diese Mängel werden bei dem neuen Wumo-Laufwerk Solorette 2 auf eine so einfache Weise behoben, daß man sich wundert, warum nicht bereits vorher jemand auf diese Idee gekommen ist. Das Laufwerk — Bild 1 zeigt die Ausführung im schmucken Koffer mit abwaschbarem Plastikbezug — besitzt vorn rechts eine breite federnde Taste. Man führt den Tonarm etwa über den Rillenanfang der Schallplatte, drückt mit der anderen Hand diese Taste und spürt nun plötzlich eine Einrastung. Der Tonarm wird beim leichten Hin- und Herbewegen genau an der richtigen Stelle zum Aufsetzen der Nadel festgehalten. Man kann ihn nun einfach in dieser Stellung auf die Platte setzen und los-

lassen. Gibt man dann auch noch die Taste frei, so wird die Rastung aufgehoben und der Tonarm läuft in die Einlaufrille sicher hinein.

Diese verblüffende Konstruktion beruht auf einer ganz einfachen Überlegung. Es gibt nämlich serienmäßig nur drei Plattendurchmesser mit 17, 25 und 30 cm. Der Tonarm muß also stets in einer von drei ganz bestimmten Winkelstellungen aufgesetzt werden. Das Laufwerk erhielt deshalb an der Unterseite der Platine einen mit dem Tonarm verbundenen U-förmigen senkrechten Hebel H (Bild 2). Unter dem einen Schenkel dieses Hebels läuft, im Ruhezustand vollständig frei, eine Raststange R. Sie trägt drei keilförmige Rastkerben für die Durchmesser 17, 25 und 30 cm. Führt man nun auf der Oberseite den Tonarm ungefähr auf den Anfang, z. B. einer 25-cm-Platte, dann schwenkt der Hebel H auf der Unterseite in die Gegend der mittleren Rastkerbe. Durch Drücken der Aufsetztaste wird nun die Raststange R gegen den Hebel H gedrückt, und die Rastkerbe zieht ihn genau in die richtige Stellung zum Aufsetzen der Nadel.

Der ganze Mechanismus erfordert nur einige Preß- und Stanzteile, kaum mehr als

## Philips-Pavillon in Brüssel

Unter den vielen merkwürdigen und erstaunlichen Bauwerken auf der Weltausstellung in Brüssel ist der von dem berühmten französischen Architekten Le Corbusier entworfene, eigenwillig geformte Philips-Pavillon mit 500 qm Grundfläche eines der eindrucksvollsten (Bild). Dem noch nie geschauten Äußeren des Bauwerkes entspricht die acht Minuten währende Darbietung für jeweils 500 Besucher. Sie heißt „Das elektronische Gedächtnis“ und symbolisiert mit Ton, Bild, Farbe und Licht die Geschichte der Menschheit seit der Entstehung der Welt. Das „Drehbuch“ stammt ebenfalls von Le Corbusier, und die Musik komponierte Edgar Varese. Für die technische Ausarbeitung des filmischen und fotografischen Teiles zeichnete der Regisseur M. Agostini und für die Klangtechnik Ing. W. Tak verantwortlich.

Man stieß, wie es im offiziellen Vorbericht heißt, in völlig neue Klangbereiche vor; die elektronisch erzeugten Schalleffekte sind teilweise absolut neuartig; sie werden über mehrere hundert in die Wände eingebaute Lautsprecher zu Gehör gebracht. Botschaften laufen „von Mund zu Mund“, und dann wieder sind Lautsprecher zu Gruppen zusammengefaßt, die den Eindruck von im Raum verteilten Chören erwecken. Zusammen mit höchst eindrucksvollen Licht- und Farbeffekten wird etwas erzeugt, was der Initiator des Pavillons, Ing. L. C. Kalf, als einen Versuch zur Besinnung bezeichnet, eine Synthese zu einem Zeitpunkt, da sich die technische Entwicklung mit atemberaubender Geschwindigkeit vollzieht. Elemente dieser Synthese sind Kunst, Technik, Erfindergeist und Menschlichkeit — und das alles auf der Grundlage des heutigen technischen Könnens.

Dieses eigentümliche elektronische Hohelied der Menschlichkeit dürfte während der bis Oktober dauernden Weltausstellung etwa 7000 Mal vorgeführt werden. Für den bautechnischen Interessierten sei schließlich noch vermerkt, daß der Philips-Pavillon eine nur 5 cm starke Außenhaut besitzt, die aus 2000 Betonplatten besteht; sie ist an Stahlkabeln von 7 mm Stärke aufgehängt.

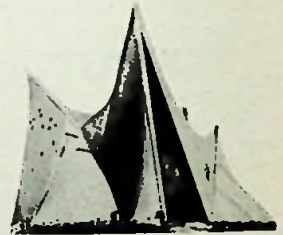

Der bizarr geformte Philips-Pavillon wurde von Le Corbusier entworfen



Bild 1. Koffer-Plattenspieler Wumo-Solorette 2 mit Aufsetztaste, mit deren Hilfe der Abtast-Saphir genau am Plattenanfang aufgesetzt werden kann



Bild 2. Unterseite des Solorette-Chassis mit dem Rastmechanismus für die Aufsetztaste

# Vorschläge für die WERKSTATTPRAXIS

## Blitzlichtkontaktstecker und Nippel als Miniaturstecker und Buchsen

In der Fototechnik werden die hier im Bild dargestellten oder ähnliche Blitzlichtkontaktnippel bei der Synchronisierung von Zentral- und Schlitzverschlüssen verwendet. Dabei müssen diese Kontaktnippel kriechstromsicher sein und bei Elektroblitzgeräten über 1000 Volt vertragen können. Die Stromstärke ist allerdings sehr gering. Die Nippel lassen sich auch auf anderen Gebieten verwenden, wo ein- und zweidrige Schwachstrom-Anschlüsse erforderlich sind. Wie das Bild zeigt, sind diese Nippel wesentlich kleiner als eine Pfennigmünze.

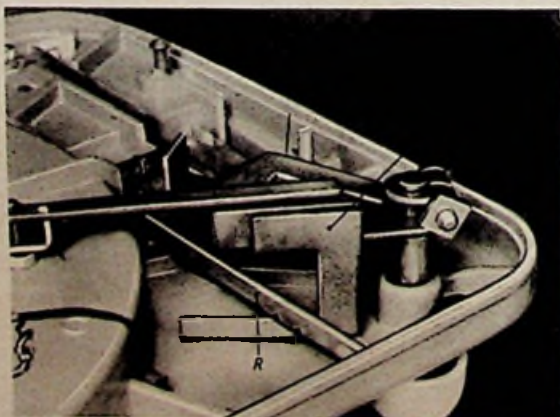
Teil Nr. 1 ist ein aus zwei verschraubten Teilen bestehender Stecker, der an jeder Blitzgerät-Zuleitung angebracht ist. Rechts wird das dünne Koaxialkabel befestigt, links befindet sich der Kuppelungsteil (Gesamtlänge 23 mm, größte Stärke 7 mm  $\phi$ ).

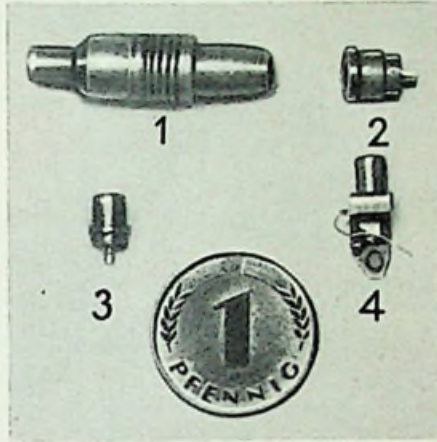

Blitzkontakte für Kameras als Miniaturstecker und Buchsen

Teil Nr. 2 ist ein Kontaktnippel für Kameras, bei denen sich der Blitzkontakt nicht am Verschluss, sondern am Gehäuse befindet. Der aufgenietete Außenmantel gibt dem Gegenstecker Nr. 1 einen besseren Halt. Der Vorzug besteht noch darin, daß dieser Nippel Nr. 2 versenkt angebracht werden kann (Gesamtlänge 7 mm, 5 mm  $\phi$  Einlaßbohrung bei Montage). Der Nippel kann eingepreßt, vernietet oder eingeschraubt werden.

Teil Nr. 3 ist der gleiche Nippel wie Nr. 2, nur ohne den Außenmantel (Gesamtlänge 7 mm, Stärke des unteren Teiles zum Vernieten 3 mm  $\phi$ ).

Teil Nr. 4 ist ein Synchronkontakt mit Kontaktgeber. Sobald die Verschlusssektoren eine bestimmte Öffnung erreicht haben, berührt ein vorstehender Niet des Mechanismus die Kontaktfeder und drückt sie gegen den feststehenden Kontakt. Bei fester Kontaktverbindung wird die Kontaktfeder entfernt. (Gesamtlänge 12 mm, größte Breite 4,5 mm.) Dieses Teil Nr. 4 wird angeschraubt oder angenietet.

Bei sämtlichen beschriebenen Teilen bildet der Außenzylinder den einen Anschluß, während der andere innen isoliert sitzt. Man kann also abgeschirmte Leitungen mit diesen Miniaturteilen herstellen. Auch gibt es im Fotohandel fertige Verlängerungskabel mit solchen Kontaktteilen!.

Herbert Nestmann

<sup>1)</sup> Die Miniaturstecker können z. B. von der Fotogroßhandlung Paul Teufel & Cie., Stuttgart-S., Tübinger Str. 13, bezogen werden.

## Fernseh-Service

### Funkenstörungen im Ton

Ein Kunde beklagte sich über starke Störungen im Fernsehsehton, deren Intensität in letzter Zeit besonders zugenommen haben sollte. Beim Besuch des Kunden wurden sehr starke Störungen beobachtet, die von Kraftfahrzeugen herrührten. Im Bild machten sich diese Störungen jedoch weniger bemerkbar.

Die Prüfung des Gerätes ergab, daß der Oszillator auf eine zu niedrige Frequenz abgestimmt war, d. h. er war verstimmt. Dadurch lag der Tonträger nicht mehr auf der Tontreppe der Zf-Durchlaßkurve, sondern so weit außerhalb des Durchlaßbereiches, daß er schon erheblich gedämpft wurde. Die Störungen dagegen konnten auf Grund ihres großen Frequenzspektrums den Zf-Verstärker ungehindert passieren. Somit ergab sich am Eingang des Ton-Zf-Verstärkers ein sehr geringer Signal-Störabstand.

Die Bild-Zf dagegen blieb mit Ausnahme der hohen Frequenz im Durchlaßbereich des Verstärkers und die Störungen traten deshalb im Bild weniger stark auf. Allerdings war durch die fehlenden hohen Frequenzen die Auflösung des Bildes mangelhaft.

Das Nachstimmen des Oszillators führte wieder zu einer zufriedenstellenden Ton- und Bildqualität.

Horst Wiesner

### Bild zu niedrig

Bei einem älteren Fernsehgerät mit der Röhre ECL 80 im Bildkippteil war das Bild zu niedrig. Wenn man versuchte, es mit dem Bildregler auseinander zu ziehen, so vergrößerte es sich nur so weit, bis die unterste Zeile ca. 3 cm von der Schirmunterkante entfernt war. Von da ab wanderte die letzte Zeile des Bildes wieder nach oben, wenn man weiterdrehte. Dabei blieb die untere Begrenzung des Rasters an der alten Stelle, die letzten Zeilen wurden also von unten nach oben geschoben.

Da der Oszillograf zeigte, daß dieser Effekt durch Begrenzung der positiven Spitzen der Steuerspannung am Gitter entstand, wurde zunächst vermutet, der Arbeitspunkt der Röhre läge nicht richtig. Eine Überprüfung in dieser Richtung zeigte jedoch nichts ungewöhnliches. Dagegen wurde am Schirmgitter derselbe Impuls wie an der Anode festgestellt, jedoch mit geringerer Amplitude. Das Schirmgitter war also nicht genügend abgeblockt. Nach dem Ersatz des tauben Schirmgitterkondensators durch einen neuen 4- $\mu$ F-Elektrolytkondensator war das Bild normal.

Beim Auswechseln des Kondensators fiel auf, daß er direkt neben einem Widerstand lag, der im Betrieb sehr warm wird. Durch geringe Änderung der Verdrahtung wurde der Abstand vergrößert.

Die Begrenzung der Impulse am Steuergitter zu untersuchen, war ein Irrweg gewesen. Sie ist auch bei einwandfreiem Gerät vorhanden, nur ist hier der Bildschirm schon lange überschrieben, wenn die Begrenzung eintritt.

Johannes Clemens Fink

### Bildsynchronisation versagt zeitweilig

An einem Fernsehgerät versagte in unregelmäßigen Zeitabständen die Bildsynchronisation. Bei genauer Betrachtung des Testbildes konnte man an senkrechten Kanten eine „Beule“ erkennen, die langsam über das Bild wanderte. Jedesmal wenn diese am oberen oder unteren Bildrand angekommen war, wanderte das Bild, um dann nach einigen Sekunden von selbst wieder einzurasten. Es mußte also eine Brummspannung auftreten, die einige Zeilenimpulse schwächte und den Bildsynchronisationsimpuls zeitweilig ganz unterdrückte.

Da das Videosignal völlig einwandfrei war, konnte der Fehler nur in der Synchronisationstrennstufe vorhanden sein. Eine Überprüfung des Impulsgemisches an der Anode der Röhre R6 3 (Bild) mit dem Oszillografen zeigte folgendes: Vor dem Bildimpuls war eine Lücke vorhanden, die bei weit aufgedrehtem Kontrastregler kleiner wurde und bei zugedrehtem Regler bis zur Grundlinie reichte. Hier war also einwandfrei eine den positiven Impulsen überlagerte negative Spannung (50 Hz Netzfrequenz) vorhanden, die bei zeitlichem Zusammentreffen mit den Bildimpulsen diese völlig auslöschte.

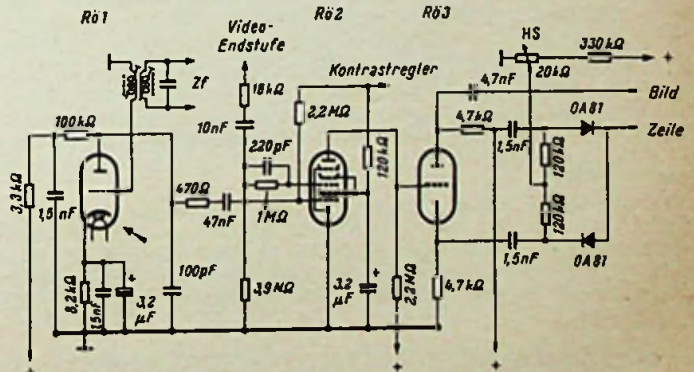

In der Röhre 1 bestand ein Feinschluß zwischen Katode und Heizfaden, der die Bildsynchronisation beeinträchtigte

In der Impulstrennstufe konnte aber kein Fehler festgestellt werden. Der Oszillograf zeigte auch am Gitter 1 der Röhre R6 2 bei voller Verstärkung schon eine geringfügige Wechsellspannung an. Dieses Gerät besitzt nun noch eine Störaustastung (R6 1), die bei auftretenden Störimpulsen an das Gitter 1 der Impulstrennröhre negative Spannungsspitzen liefert, die den Anodenstrom während der Störimpulsdauer sperren und somit Störimpulse unwirksam machen. Der Fehler wurde nun in dieser Stufe vermutet. Ein versuchsweises Auswechseln der Röhre 1 (PCF 80) brachte dann auch einwandfreien Erfolg. Wahrscheinlich hatte diese Röhre einen Feinschluß zwischen Katode und Heizfaden, denn bei Vergrößerung des Überbrückungskondensators an der Katode wurde die Störspannung unwirksamer (3,2  $\mu$ F bilden für 50 Hz noch einen Widerstand von ca. 1 k $\Omega$ ). Die nachfolgende Verstärkung in drei Röhrensystemen war dann so groß, daß am Eingang des Bildkippteiles die Brummspannung wesentlich höher als die des Synchronisationsimpulses war. In jeder anderen Stufe arbeitete die Röhre völlig einwandfrei.

Heinz Bolzer, Rundfunk- und Fernseh-Meister

# Erste Meldungen von den Ständen

Elektroakustik  
Kommerzielle Geräte  
Antennen



## Schallplattengeräte

Bis Redaktionsschluß lagen folgende Meldungen über interessante Neuerscheinungen vor:

Die Elac, Kiel, entwickelte unter der Typenbezeichnung Miraphon 12 ein 4touriges Plattenspieler-Chassis, das sich besonders durch kleine Abmessungen (29 x 22,5 cm) auszeichnet, mit dem bewährten Elac-Kristall-System ausgestattet ist und eine neuartige Teller-Gummlaufage besitzt. Die Platte – gleichgültig ob ihr Durchmesser 17, 25 oder 30 cm beträgt – liegt auch dann rutschsicher auf sechs Nocken am Außenrand der Auflage, wenn sie sich etwas geworfen hat. Das Laufwerk kann auch als Elac-Star S 12 im Koffer geliefert werden (Bild 1). Neu ist ferner ein Transistor-Vorverstärker mit der Typenbezeichnung PV 3 für magnetische Hi-Fi-Systeme. Er läßt sich unterhalb des Laufwerk-Chassis montieren, ist auf zwei verschiedene Verstärkungsgrade umschaltbar und gibt max. 2 V bei etwa 1% Klirrfaktor ab.



Bild 1. Phonokoffer Elac-Star S 12



Bild 2. Plattenechsler Perpetuum-Ebner Rex Deluxe

Perpetuum-Neuheiten sind der Plattenechsler Rex Deluxe (Bild 2) und die mit ihm bestückten Phonokoffer PE Musical 6 Luxus und PE Musical 7 V Luxus, wovon der letztgenannte ein Verstärkungskoffer ist. Der neue Wechsler kommt ohne Schallplattenstabilisierung aus (kein Teller auf der Stapelachse) und behandelt die Platten beim Abwurf mit ganz besonderer Schonung.

Bei Telefunken wird der neue Wechsler TW 501 vorgeführt, ein „Sofortwechsler“ mit Unterbrechungsmöglichkeiten und einer Einrichtung für Dauerspiel. Der Plattenstapel kann gleichzeitig 25- und 30-cm-Platten aufnehmen, ohne daß dadurch die Funktionstüchtigkeit behindert wird. Drei Besonderheiten lassen Rückschlüsse auf die weitgehenden Überlegungen zu, die bei der Konstruktion Pate standen: Nach Spielende wird das Zwischenrad zwischen Motor und Getriebe automatisch abgehoben, damit es bei längerem Stillstand nicht unruhig wird, das Laufwerk läßt sich in einfachster Weise an 50- oder 60-Hz-Netze anpassen und die Wechselachse ist unverlierbar, da sie fest mit dem Gerät verbunden bleibt. Der Schallplatten-Spezialist, der sich auch für die Aufnahmetechnik interessiert, findet bei Telefunken eine äußerst bemerkenswerte Neuheit, nämlich eine Aufnahmemaschine für Stereo-Schallplatten für das 45°- und 90°-System mit amplitudengesteuertem Rillenvorschub.

## Magnetongeräte

Die Messe wird es einem größeren Kreis von Interessenten ermöglichen, sich von der Klanggüte des neuen Telefunken-Magnetophones KL 65 X zu überzeugen, über das wir bereits ausführlich in FUNKSCHAU 1958, Heft 5, Seite 123, berichteten. Infolge verfeinerter Fertigungsmethoden bei der Kopferstellung gelang es bekanntlich, den Frequenzumfang bei einer Geschwindigkeit von nur 4,75 cm/sec bis auf 8000 Hz und bei 9,5 cm/sec bis auf 13 000 Hz hinaufzuschieben.

Unter den Studio-Magnetongeräten zeigt Telefunken die neue dreimotorige Maschine M 10 für 38 und 19 cm/sec, die die letzte Entwicklungsstufe auf dem Magnetophongebiet darstellt. Eine eingebaute Bandschere und eine Klebeschneide ermöglichen einen exakten Bandschnitt direkt vor dem Hörkopfspalt. Minutenzählwerk, Leuchttastensteuerung und Bandlaufbremsen bilden nur einen Teil des hochgezüchteten Komforts. Die Maschine ist sowohl für waagerechten Truhen- oder Tischeinbau als auch für senkrechte Gestellmontage geeignet.

Zwei Sondergeräte im Telefunken-Magnettonprogramm sind ein „Laufzeitgerät“, das eine zwischen 30 und 980 Millisekunden verstellbare Schallverzögerung bewirkt und z. B. zur Akustikverbesserung in großen Hallen und



Bild 3. Tonbandgerät Saja-Standard MK 40



Bild 4. Saja-Diktiergerät DG 5

Stadien dient, sowie das Achtspur-Ansagegerät M 30. Das letztgenannte enthält acht verschiedene auf Magnetband aufgenommene Ansagen und ist besonders für den Bahnhofsbetrieb (immer wiederkehrende Zugverkehrsmeldungen) bestimmt.

Über das Studio-Magnetongerät „Studer B 37“, das die Franz KG, Lahr/Baden, vertreibt und das mit Fernsteuerung sämtlicher Funktionen arbeitet, liegt nur eine kurze Vorankündigung vor. Wir hoffen, darüber noch ausführlicher berichten zu können.

Die Tonbandgeräte Standard M 40 und M 42 (Bild 3) der Firma Soja, Sander & Janzen, Berlin NW 87, wurden weiter verbessert. Z. B. gelangt jetzt ein Motor mit höherem Wirkungsgrad und günstiger Ventilatorwirkung zum Einbau; Flachriemen an Stelle der früheren Rundriemen sorgen für absolute „Klavierfestigkeit“. Der Hersteller weist jedoch auf einen ganz wesentlichen Umstand mit besonderem Nachdruck hin: Der Frequenzbereich erstreckt sich bei einer Bandgeschwindigkeit von 9,5 cm/sec bis zu 16 000 Hz und erreicht bei 4,75 cm/sec die beachtliche Höhe von 8000 Hz. Neu ist auch das verbesserte Diktiergerät DG 5 (Bild 4). Es arbeitet mit 4,75 cm/sec, wobei die obere Grenzfrequenz bei 7000 Hz liegt und im Tieftonbereich absichtlich bei etwa 150 Hz abgeschnitten wird. Dadurch erhält man eine ungewöhnlich gute Sprachverständlichkeit, so daß auch beim stundenlangen Abhören und Niederschreiben keine unnötigen Ermüdungserscheinungen der Schreibkraft zu befürchten sind. Sehr wesentlich ist die eingebaute Spurumschaltung. Mit ihrer Hilfe lassen sich an einer bestimmten Stelle des Diktates nachträglich Ergänzungen aufsprechen. Zu diesem Zweck markiert der Diktierende im ursprünglichen Text eine bestimmte Stelle, die die Schreibdame veranlaßt, auf die zweite Spur umzuschalten und die dort vorhandene Ergänzung abzuhören und einzufügen.

## Hi-Fi-Anlagen-Bausteine

Was zur Funkausstellung 1957 auf dem Philips-Stand nur Freunde des Hauses, und zwar in Gestalt von Handmustern zu sehen bekamen, ist inzwischen zum fertigungsreifen Erzeugnis geworden: Die Hi-Fi-Baustein-Serie. In „semi-technischer“ Aufmachung, also in einer zweckform-betonnten Bauweise, erscheint der UKW-Tuner NG 5501 mit 11 Kreisen, 6 Röhren und 2 Kristalldioden. Er bildet einen hochwertigen Nur-UKW-Empfangsteil mit drei ZF-Stufen sowie Magischem Auge, enthält aber keinen Nf-Verstärker. Das 26 x 21 x 11 cm große Metallgehäuse paßt zum gleichgroßen und getrennt aufgebauten 10-W-Hi-Fi-Verstärker NG 5601, der über vier Eingänge (Rundfunk, Kristall-TA, Magnet-TA, Tonband), Drucktastenbedienung, zweiseitige Klangregler und eisenlose Gegentakt-Endstufe (2 x EL 86) verfügt. Vier verschiedene Ausgänge sind zum Anschluß der zugehörigen resonanzfreien Baureflexbox (Neuheit, 6% Wirkungsgrad, 77 x 71 x 42 cm) KD 1012/800 0, des Hochtön-Wandstrahlers KD 1014/800 0, eines oder mehrerer normaler Lautsprecher für den Gesamtbereich mit 800 0 Anschlußwert und eines kleinen 5-Ω-Mithörlautsprechers (z. B. zum Einbau in ein Bediengerät) vorgesehen. Bild 5 zeigt den UKW-Baustein und Bild 6 den Hi-Fi-Verstärker.



Bild 5. Hi-Fi-UKW-Baustein von Philips



Bild 6. Philips-Hi-Fi-Verstärker NG 5601

## Ela-Geräte

Auf dem Gebiet der Übertragungstechnik wird vor allem der Transistor von sich reden machen, erlaubt er doch den Bau sehr handlicher Geräte, wie sie z. B. in tragbaren Anlagen von großer Bedeutung sind. Die Firma Tekade, Nürnberg, stellt neben ihren Cinemascope- und Lichtton-Verstärkeranlagen, die mit Röhren bestückt sind, eine Reihe interessanter Transistorgeräte aus. Solche für 12-V-Speisung ausgelegten Verstärker eignen sich zum Einbau in Fahrzeuge aller Art (z. B. Omnibusse). Ganz neue Möglichkeiten eröffnet eine 24-V-Anlage, die gleichfalls zur Speisung aus Batterien bestimmt ist. Sie besteht aus einem Steuerverstärker, an den sich bis zu sechs 15-W-Transistor-Endverstärker anschließen und über Relais schalten lassen. Ferner ist ein elektrisches Megaphon zu sehen, dessen Trichterlautsprecher 5 W Sprechleistung aus dem eingebauten Transistorverstärker erhält und mit dem sich je nach Geländebeschaffenheit bei einwandfreier Sprachverständlichkeit über 1000 m Entfernung Anweisungen und ähnliche Texte durchgeben lassen.

## Lautsprecher

Hannover wird wieder eine Fülle erstklassiger Lautsprecher-Systeme bringen. Darunter befindet sich die Hi-Fi-Lautsprecherkombination von Telefunken, die für Einbauzwecke in Form von drei Bausteinen geliefert wird. Sie besteht aus dem Tieftöner Ela L 280 für den Bereich 40 bis 250 Hz (Resonanzfrequenz = ca. 37 Hz), vier Mittelhochtönern Ela L 610, die den Bereich zwischen 250 und 16 000 Hz erfassen, und der Frequenzweiche Ela L 910, die die Gruppe an den Verstärker anpaßt und deren Oberlappungsfrequenz bei 250 Hz liegt. Neu ist ferner ein 3-W-Hornlautsprecher für Spezialzwecke.

## Kommerzielle Funkgeräte

Die Firma BBC, Brown, Boveri & Cie AG, Mannheim, stellt ihr neu entwickeltes Funksprechgerät RT 7 aus. Wegen seines bescheidenen Stromverbrauches und seiner kleinen Abmessungen ist es besonders für den Fahrzeugeinbau (Taxi, Feuerwehr, Polizei u. dgl.) geeignet. Die relativ hohe Sendeleistung von 10 W und die sehr hoch getriebene Empfängerempfindlichkeit gestatten auch die Verwendung in größeren Netzen, in denen weite Entfernungen sicher zu überbrücken sind. Auf sechs verschiedenen und umschaltbaren Kanälen sind Wechsel- und bedingtes Gegensprechen möglich. Ferner lassen sich Gespräche über die ortsfeste Zentrale auf das öffentliche Fernsprechnet durchschalten.



# Helipot

B/K



**Modell-Serie E:**  
Ähnlich dem Modell D mit 40-gängigem Widerstandselement. Hierdurch ergibt sich ein noch größeres Auflösungsvermögen bis zu 0,0007%  
Standard-Widerstandswerte:  
100, 200, 400 Ω  
1K, 5K, 10K, 25K, 35K, 50K, 100K, 200K, 500K Ω  
1M, 1,5M, 2,5M Ω  
Standardausführung: DM 368.-



**Modell-Serie T:**  
Ein außergewöhnlich leichtes Miniatur-Modell in Ganzmetallausführung mit extrem kleinem Drehmoment.  
Befestigungsart:  
Modell TP: Einlochmontage (Miniatur-Kugellager). Modell TSP: Servo-Flansch (Miniatur-Kugellager).  
Standard-Widerstandswerte in Ω:  
1K, 5K, 10K, 20K, 50K, 100K.  
Standardausführung: DM 262.50



**Modell-Serie G:**  
Ein Ringpotentiometer in sehr robuster Ausführung.  
(Einlochmontage).  
Standard-Widerstandswerte in Ω:  
100, 500, 1K, 5K, 10K, 20K.  
Standardausführung: DM 52.50



**Modell-Serie 5700:**  
Durch etwas größere Abmessungen ergibt sich bei diesem Ringpotentiometer ein sehr gutes Auflösungsvermögen. Auch lieferbar in den Ausführungen LS u LSP.  
Standard-Widerstandswerte in Ω:  
100, 500, 1K, 5K, 10K, 50K.  
Standardausführung: DM 134.-



**Modell-Serie B:**  
Das 15-gängige Widerstandselement ergibt ein höheres Auflösungsvermögen und eine bessere Einstellgenauigkeit gegenüber den 10-gängigen Modellen.  
Standard-Widerstandswerte:  
1K, 5K, 10K, 25K, 50K, 100K Ω  
Standardausführung: DM 157.50

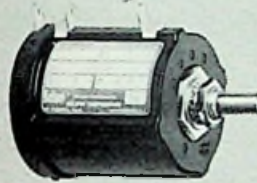

**Modell-Serie A:**  
Das erste serienmäßig hergestellte Wendel-Potentiometer und heute noch das gebräuchlichste seiner Art.  
Befestigungsart: Einlochmontage  
Standard-Widerstandswerte:  
25, 50, 100, 200, 500 Ω  
1K, 2K, 5K, 10K, 20K, 30K, 50K, 100K, 200K, 300K Ω  
Standardausführung: DM 52.50



**Modell-Serie 5600:**  
Ein hochbelastbares Ringpotentiometer, welches die Anbringung von bis zu 21 Anzapfungen gestattet. Lieferbar in den Typen 5601 bis 5605.  
Standard-Widerstandswerte in Ω:  
100, 1K, 5K, 10K, 20K.  
Standardausführung: DM 110.50



**Modell-Serie 5400:**  
Ringpotentiometer in Metallausführung. Eine reichhaltige Typenreihe ist erhältlich:  
5401, 5402, 5403, 5404, und 5405.  
Standard-Widerstandswerte in Ω:  
100, 500, 1K, 5K, 10K, 20K.  
Standardausführung: DM 152.-



**Modell-Serie D:**  
Ein 25-gängiges Wendel-Potentiometer mit einem extrem hohen Auflösungsvermögen von 0,001%. Auch höhere Widerstandswerte bis 1,5MΩ lassen sich mit diesem Potentiometer erzielen.  
Standard-Widerstandswerte:  
60, 100, 200, 500 Ω  
1K, 5K, 10K, 50K, 100K, 250K, 500K Ω  
1M, 1,5M Ω  
Standardausführung: DM 315.-

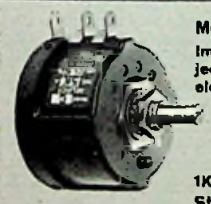

**Modell-Serie C:**  
Im Aufbau dem Modell A entsprechend, jedoch mit 3-gängigem Widerstandselement in robustem Isolierpreßstoffgehäuse. Befestigungsart: Einlochmontage  
Standard-Widerstandswerte:  
10, 50, 100, 500 Ω  
1K, 5K, 10K, 20K, 30K, 50K Ω  
Standardausführung: DM 47.50

Helipot Präzisions-Potentiometer unterscheiden sich im wesentlichen von den üblichen Draht-Potentiometern durch ihr extrem hohes Auflösungsvermögen, größte Linearität, höhere Genauigkeit des Gesamtwiderstandes, wesentlich längere Lebensdauer, geringeres Drehmoment, hochwertige Isolation, minimales Kontaktrauschen sowie geringe Temperaturabhängigkeit.  
Ihre Anfragen richten Sie bitte unter B 1 H an Beckman Instruments München 45 Frankfurter Ring 115

Im Blickpunkt der Fachwelt

# Beckman®

Bestellinformation	Modellserie	A	B	C	D	E	T	G	5400	5600	5700
	Umdrehungszahl	10	15	3	25	40	1	1	1	1	1
	Belastbarkeit bei 40°C in W	5	10	3	15	20	1,2	2	2	3,5	5
	Bestmögl. Widerstandstoleranz	±1%	±1%	±1%	±1%	±1%	±2%	±1%	±1%	±1%	±1%
	Bestmögl. Linearitätstoleranz	±0,05%	±0,025%	±0,1%	±0,025%	±0,025%	±0,25%	±0,25%	±0,15%	±0,15%	±0,1%
	Mech. Drehwinkel	360° <sup>(+4°/-0°)</sup>	540° <sup>(+4°/-0°)</sup>	1080° <sup>(+4°/-0°)</sup>	9000° <sup>(+4°/-0°)</sup>	14400° <sup>(+4°/-0°)</sup>	360° <sup>durchgehend</sup>	360° <sup>durchgehend</sup>	360° <sup>durchgehend</sup>	360° <sup>durchgehend</sup>	360° <sup>durchgehend</sup>
	Elektr. Drehwinkel	360° <sup>(+4°/-0°)</sup>	540° <sup>(+4°/-0°)</sup>	1080° <sup>(+4°/-0°)</sup>	9000° <sup>(+4°/-0°)</sup>	14400° <sup>(+4°/-0°)</sup>	354°±2°	352°±2°	354°±2°	356°±1°	358°±1°
	Max. Anfangsdrehmoment g cm	144	200	130	250	250	3,6	50	43	58	84
	Max. Zahl der Abgriffe	28	80	14	90	100	6	9	12	21	33
	Max. Anzahl gekuppelter Sektionen	3	3	3	-	-	5	-	8	8	8

Technische Büros: München, Berlin, Düsseldorf, Frankfurt, Hamburg, Hannover

Wenn Sie die ACHEMA besuchen, finden Sie uns in Halle I, Stand A 14-15 und in Halle IX, Stand C 2-3



**Alles schnell  
in Stadt und Land  
mit dem  
Bürklin-Schnellversand**

**Röhren und  
Baulemente  
für Funk  
Fernsehen und  
Elektronik**

**BÜRKLIN**

**DR. HANS BÜRKLIN · SPEZIALGROSSHANDEL  
MÜNCHEN 15 · SCHILLERSTR. 27 · TEL. 550340**

Auf dem gleichen Stand ist das Kleinkanal-FM-Richtfunkgerät für den Betrieb im 460-MHz-Band ( $\lambda = 85 \text{ cm}$ ) zu sehen. Es wird als Funkbrücke zur Übertragung von Fernwirksignalen und Meßwerten benutzt.

Bei der C. Lorenz AG, Stuttgart, ist ein ganzes Programm kommerzieller Funkanlagen zu sehen. Außer einem Band-IV-Fernsehsender und einer Richtfunkanlage vom Typ FM 600 sind folgende Kleinfunkgeräte ausgestellt: 100-Kanal-Sendeempfänger, Handfunksprecher KL 9, UKW-FM-Feststation mit 15 W Sendeleistung und einem Überleitungsplatz zum Aufschalten auf ein Fernsprech-Drahtnetz sowie UKW-Meldeempfänger als Gegenstation. Zusätzlich zur Sprechverbindung läßt sich eine Fernschreibverbindung durchführen. Weiter werden Seefunkgeräte gezeigt, ein Artikel, der außer den wirklichen Kauf-Interessenten auch die zahlreichen KW-Amateure anziehen wird.

Eine Spezialanlage, die z. B. für die Luftfahrtforschung Bedeutung hat, stellt die Novotechnik GmbH, Ruit bei Stuttgart, aus, nämlich die 5-Kanal-Funk-Meßwertübertragung System Onera. Damit können in fünf Kanälen Meßwerte von Flugkörpern auf eine registrierende Bodenstation übertragen werden. Die Reichweite beträgt 100 km bei 10 km Flughöhe.

Während alle diese Geräte auf Kurz- und Ultrakurzwellen arbeiten, zeigt Siemens & Halske auf seinem Stand einen Blattschreiber, Typ 100, der auf Langwelle betrieben wird und die Nachrichten der Deutschen Presse-Agentur (DPA) aufnimmt. Als Gegenstück dazu – wenigstens was die Betriebsfrequenz betrifft – erfährt man Näheres über das sogenannte Multiplex-System beim KW-Übersee-Fernschreiben. Die Empfangsstelle nimmt nur richtig übertragene Zeichen an und verlangt automatisch die erneute Durchgabe eines gestörten Signals.

Tekade, Nürnberg, stellt die tragbaren Funksprechgeräte der Baureihe FuG 500 aus, für die es verschiedene Stromversorgungsstellen gibt. Sie lassen sich auch mit Spannungswandlern versehen, so daß Betrieb als Fahrzeugstation möglich ist.

Die kleinste bewegliche Sendeeinrichtung, die man auf dem Telefunkenstand zu sehen bekommt, ist das „drahtlose“ Mikrofon Mikroport. Es wurde in Gemeinschaft mit der Firma Dr. Sennheiser entwickelt. Der zugehörige 32,95-MHz-Taschensender läßt sich in der Rocktasche unterbringen, er überbrückt etwa 80 m. Das Gerät ist für Regisseure, Rundfunksprecher und Vortragende bestimmt, die sich unbehindert von Kabeln im Umkreise der Sender-Reichweite frei bewegen wollen und das Mikrofon selbst in der Hand halten. Eine kleine Delikatesse: Die Verbindungsleitung zwischen Mikrofon und Taschensender dient gleichzeitig als Sendeantenne.

Das von Telefunken erzeugte tragbare Funksprechgerät Teleport ist unseren Lesern aus zahlreichen Berichten bekannt. Es bildet den Grundstock einer Bausteinserie, die durch Hinzunahme von speziellen Ergänzungsstellen die Zusammenstellung von vier weiteren verschiedenen Spezialanlagen erlaubt. „Telemot“ ist für den Funksprechverkehr vom Motorrad aus bestimmt, „Telemobil“ wird in Kraftfahrzeuge, „Telelok“ in Rangier-Lokomotiven eingebaut und „Telestat“ ist eine ortsfeste Funkstelle. Alle Gerätetypen sind für Wechsel- oder bedingtes Gegensprechen in bis zu neun Kanälen im 40-, 80- oder 160-MHz-Band bestimmt. Sämtliche Geräte werden im Betrieb vorgeführt, wobei die Energieversorgung wahlweise aus Akkumulatoren, Trockenbatterien oder dem Lichtnetz erfolgt.

Für Post, Bahn und Sicherheitsbehörden ist die neue 7-Gigahertz-Kleinfunkbrücke bestimmt, die sich schnell auf- und abbauen läßt und mit Hilfe von Antennen-Parabolspiegeln eine scharf gebündelte Punkt-zu-Punkt-Richtverbindung ermöglicht. Über einen Dienst- und sechs Telefonkanäle können bei optischer Sicht bis zu 50 km überbrückt werden. Für größere Entfernungen sind aktive Relais-Zwischenstellen erforderlich, die aus den gleichen Gerätesätzen bestehen.

Drei hochwertige Spezialempfänger werden wieder die Funkamateure unter den Messebesuchern fesseln, obwohl diese Geräte schon aus Preisgründen kaum für private Zwecke in Frage kommen. Der UKW-Betriebs-, Such- und Überwachungsempfänger E 148 Uk bestreicht den Bereich von 25 bis 64 MHz, er enthält fünf (!) Quarzfilter und arbeitet mit L-Abstimmung. Ein im Prinzip gleiches Gerät, das die Typenbezeichnung E 149 Uk trägt, ist für 65 bis 175 MHz bestimmt. Die Einzelband-Mehrkanal-Empfangsanlage ESt 304 Kw ist in Schrankform gehalten, sie dient zum Übersee-Telefon-Empfang auf Großempfangsstellen im Bereich 4 bis 28 MHz.

#### Antennen

Die Antennenindustrie ist mit dreizehn Firmen in Hannover vertreten, ihre Stände befinden sich im Erdgeschoß der neuen Halle 11. Davor, auf dem Freigelände, bietet eine Gemeinschaftsschau eine Vergleichsmöglichkeit zwischen den einzelnen Fabrikaten. Bis jetzt liegen folgende Vorankündigungen auf unserem Redaktionstisch:

Die Eltronik-Antennen der Deutschen Elektronik GmbH, Berlin-Wilmersdorf, lassen sich nach dem Baukastenprinzip zusammensetzen. Da nur wenige, vorgefertigte Grundelemente genügen, um von der einfachsten Antenne bis zur komplizierten Kombination alle erdenklichen Zwischenstufen zu bilden, kommt der Händler mit einem bescheidenen Lager aus. Die Eltronik-Fernseh-Rast-Antennen sind dadurch gekennzeichnet, daß sie klappbar vormontiert sind, zwischen ihren elektrischen Bestandteilen überhaupt keine Schraubverbindungen bestehen und daß diese durch einfaches Drehen in vorbereitete Rasten exakt einschnappen und so festgehalten werden. Selbstsperrende, korrosionsgeschützte und schraubenlose Federkontakte bewirken einen dauerhaften Kabelanschluß, der nicht nur ohne Werkzeughilfe vor sich geht, sondern der auch infolge der Federwirkung gleichmäßig anhält.



**Bild 7. Hochleistungsantenne  
Fesa 9 F von Hirschmann**

Neu aufgenommen in das Programm der Rast-Antennen wurden für Band I ein unverkürzter Dipol für Dachmontage sowie eine Ausführung für wahlweise horizontale oder vertikale Polarisation, für Band III eine 12- und eine 24-Element-Breitbandantenne nebst einigen Fensterantennen und für Band IV eine Breitbandantenne. Weitere neue Eltronik-Antennen sind zur Aufnahme

# BLAUPUNKT

bringt das **NEUESTE**  
wieder

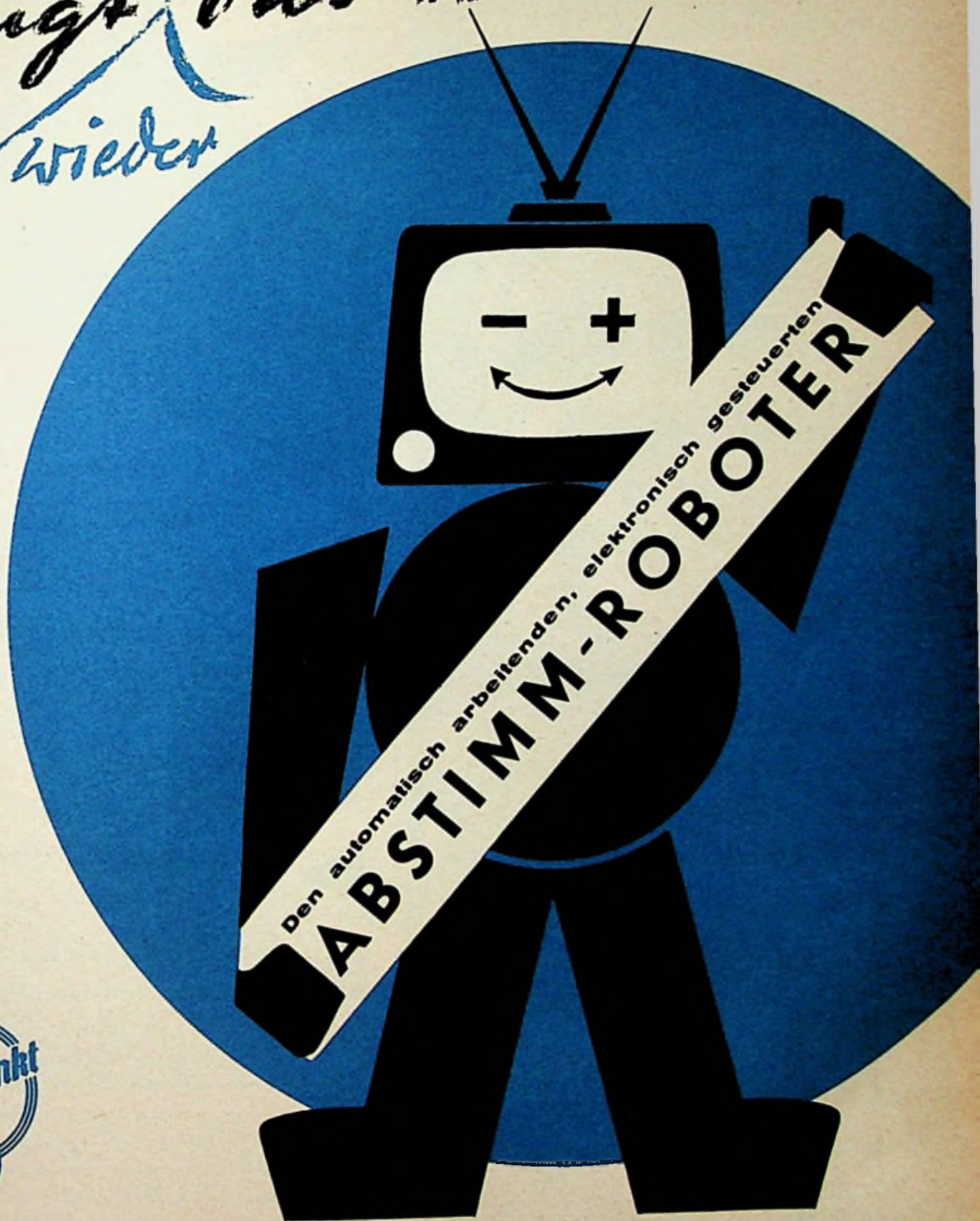

SOWIE WEITERE SENSATIONELLE NEUHEITEN-

- ① MAGISCHER BILDKOMPASS
- ② KONTRAST-AUGE
- ③ SCHARF- + WEICHZEICHNER

ERSTMALIG GEZEIGT AUF DER DEUTSCHEN INDUSTRIEMESSE 1958 • HANNOVER

*direkt  
ablesbar...*



Universal-Ohmmeter EMT 321

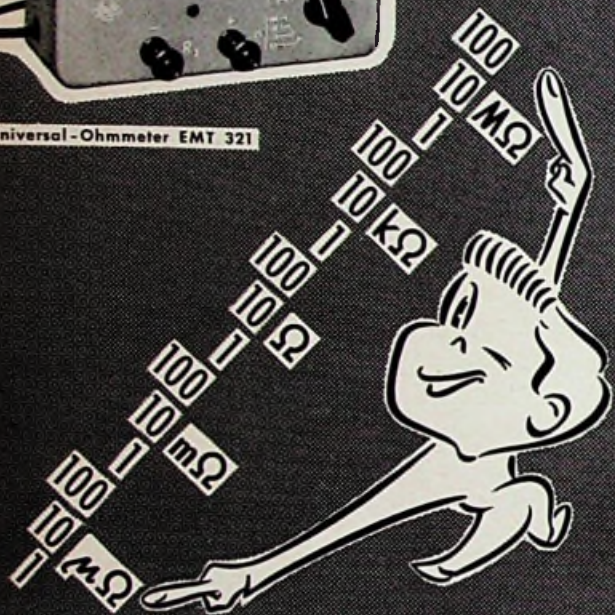

Mikro-Ohmmeter EMT 326



... sind die Meßwerte  
ohne Abgleich und Rechnung. Kleinste  
Belastung des Prüflings!  
Auch für Innenwiderstandsmessungen  
an Akkumulatoren geeignet!

Ausführliche Unterlagen durch:

**ELEKTROMESSTECHNIK WILHELM FRANZ KG.**

Lahr/Schw. · Postfach 327 · Telefon 20 53  
in Hannover: Halle 10, Erdgeschoß, Stand 553

zet

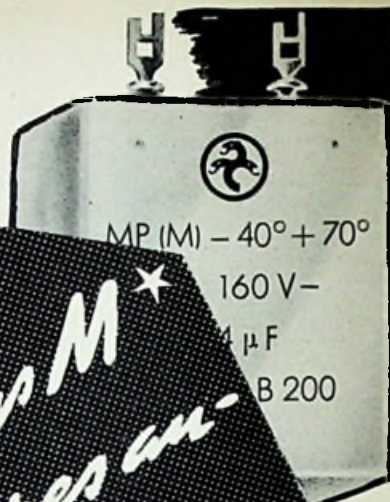

*Auf das M  
kommt es an*

bei den neuen



## METALLPAPIER (MP) - KONDENSATOREN

### ★ Mehrlagig

in allen Spannungsreihen

### ▲ Kapazitätsstabil

bei jeder Betriebsart

### ▲ Isolations sicher

unter allen Betriebsbedingungen

HYDRA-MP-Kondensatoren sind neuerdings in allen Spannungsreihen bei unveränderten Abmessungen **mehrlagig** aufgebaut und darüber hinaus **äußerst verlustarm**, da sie mit einem Tränkmittel niedriger DK imprägniert sind.

HYDRA-MP-Kondensatoren werden hergestellt nach DIN 41196/41197 im zylindrischen Gehäuse und im rechteckigen Gehäuse.

**HYDRAWERK**

AKTIENGESELLSCHAFT  
BERLIN N 20

Deutsche Industrie-Messe Hannover 1958  
in Halle 13, Stand Nr. 200/207

Heft 9 / FUNKSCHAU 1958

420

der unterhalb des Kanals 5 zwischen 162 und 176 arbeitenden französischen Fernsehsender bestimmt.

Die Vorinformationen der Firma Hans Kolbe & Co, Bad Salzdetfurth, über ihre Fuba-Erzeugnisse versprechen konstruktive Verbesserungen im gesamten Lieferprogramm, zwei verschiedene Ausführungen der Gemeinschaftsantenne, um auch Sonderwünschen in installationstechnischer Hinsicht entsprechen zu können, sowie einen starken Ausbau des Filter- und Verstärkerprogrammes. Der Frequenzumsetzer ist inzwischen zur Serienreife gelangt. Er enthält eine 500-mW-Endstufe sowie eine Umschaltautomatik für ein Reservegerät.

Breitbandantennen gewinnen für das Fernsehband III an Bedeutung, vor allem in Grenzgebieten, in denen mehrere Sender mit verschiedenen Programmen aus der gleichen Richtung aufnehmbar sind. Die Antennenfabrik Richard Hirschmann, Esslingen, entwickelte deshalb eine neue Breitband-Serie. Die Grundtype Fesa 4 F (Gewinn = ca. 8 dB, Vor-Rück-Verhältnis = 11 bis 19 dB) läßt sich durch Hinzunahme eines Reflektorsatzes Fesa R 1 F im Vor-Rückverhältnis um 3 bis 4 dB verbessern und erweitern. Der Direktorvorsatz Fesa 4 D vergrößert den Gewinn um 2 bis 3,5 dB, wodurch man zur 8-Element-Type Fesa 8 F kommt. Fügt man zusätzlich den Reflektorsatz hinzu, so erhält man die 9-Element-Antenne Fesa 9 F (Bild 7). Schließlich kann die Antenne mit Hilfe der Koppelleitung Feko 31 Bb noch zu einer 2-Ebenen-Type aufgestockt werden.



Bild 8. Anregungstrichter einer „G-Leitung“ von Kathrein. Man vergleiche hierzu die Bilder des Aufsatzes „Die G-Leitung im Community-Fernseh-System“ in der FUNK-SCHAU 1957, Heft 14, S. 382

Mit einer kleinen Sensation wartet die Firma Anton Kathrein, Rosenheim, auf. Sie hat die Auswertung der Schutzrechte für die Goubau-Eindraht-Wellenleitung auf dem Empfangssektor erworben. Dieses neue Übertragungssystem zeichnet sich durch eine auffallend geringe Dämpfung aus. Bei 1 km Leitungslänge und einer Frequenz von 200 MHz geht die Spannung am Leitungsende nur auf 50 % zurück, während bei üblichem Koaxialkabel nur noch 1/1000 % übrig bliebe. Zur praktischen Erprobung baute Kathrein eine 700 m lange G-Leitung auf, über die Fernsehteilnehmer mit Antennenspannung im Bereich III versorgt werden (Bild 8). Zur Zeit errichtet man eine 3 km lange G-Leitung in Hannover, die eine zur Verkehrsbeobachtung aufgestellte Fernsehkamera mit dem Polizeipräsidium verbindet.

Weitere Neuheiten des gleichen Herstellers sind eine 15-Element-Breitband-Fernsehantenne für Band III, Band-I-Antennen für wahlweise Montage zur Aufnahme von horizontal oder vertikal polarisierten FS-Sendern, feuchtigkeitsichere Anpaßübertrager für den Anschluß von Koaxialkabel an Fernsehantennen und verschiedenes neues Zubehör.

Siemens & Halske machen auf eine grundsätzliche Neuerung im Programm der Antennenverstärker aufmerksam: Neuerdings sind Kanalverstärker zu haben, die wegen ihrer geringeren Bandbreite eine wesentlich größere Verstärkung liefern. Kü

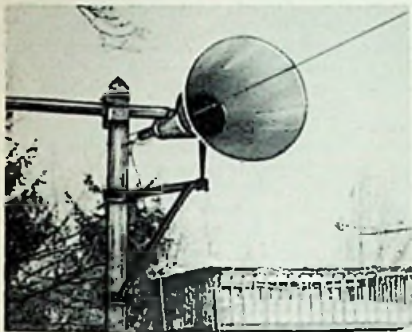
#### Vervollkommnete Autoantennen

Autoantennen sind hohen Beanspruchungen ausgesetzt, denen nur mit sorgfältig ausgedachten Konstruktionen begegnet werden kann. Einige neue Typen von Hirschmann zeigen, daß auch auf diesem Gebiet noch Verbesserungen gefunden werden konnten. So ist der Fuß der Antenne, mit dem sie auf der Karosserie aufsitzt, noch kleiner geworden. Verschiedene Ausführungen passen sich der Montage an waagerechten oder senkrechten Flächen an. Da mutwillige Beschädigungen von Antennen an parkenden Wagen leider sehr oft vorkommen, werden es viele Autobesitzer begrüßen, wenn sie jetzt ihre Antenne mit Hilfe eines mitgelieferten Schlüssels im eingeschobenen Zustand abschließen können, so daß sie sich dann nicht herausziehen läßt. Neuartige Elastic-Antennen-Ruten sind biegsam und unzerbrechlich und in den Farben rot, gelb, grün oder blau lieferbar. Bei versenkten Antennen wird großer Wert auf wasserdichte Isolierung gelegt, die auch gegen durch Waschmittel entspanntes Wasser schützt. Klimafestes Isoliermaterial und Schmierfett garantieren eine ungestörte Funktion und volle Beweglichkeit der Antennen bei Temperaturen zwischen -35 und +90° C.

#### Aus Industrie und Handel

Die Firma Otto Gruoner, Stuttgart, hat ihren neuen Sammelkatalog 1958 (30 Seiten) herausgebracht, der wiederum ein wichtiger Verkaufshelfer sein wird. Recht übersichtlich ist die Preisgruppen-Tabelle, die vom Rundfunkgerät bis zum Fernsehgerät und den Truhen alle Typen nach Preisen geordnet aufzählt und damit die Möglichkeit gibt, die für eine verfügbare Summe erhältliche Auswahl sofort zu erkennen. Auf den weiteren Seiten werden dann, nach Fabrikation unterteilt, die einzelnen Geräte-Modelle mit kurzgefaßter technischer Erläuterung vorgestellt. Der Katalog steht jedem Fachhändler kostenlos zur Verfügung.

#### FUNKSCHAU-Leserdienst

Die Herren unserer Redaktion und der Bearbeiter des Leserdienstes halten sich vom 27. April bis zum 1. Mal zur Industriemesse in Hannover auf. Wir bitten unsere Leser, nach Möglichkeit während dieser Zeit von Anfragen an den Leserdienst abzusehen, oder sich zu gedulden, wenn die Beantwortung erst nach dem 10. Mal erfolgen kann.



SIEMENS

Auf 85° C erhöht...

wurde die Tablettentemperatur unserer Selengleichrichter durch neue Herstellungsverfahren. Das heißt: Siemens-Selengleichrichter sind durch die neuen Hochstromtabletten noch leistungsfähiger geworden. Diese Weiterentwicklung der millionenfach bewährten Siemens-Selengleichrichter führt im Gerätebau zu besonders wirtschaftlichen und betriebsicheren Lösungen.

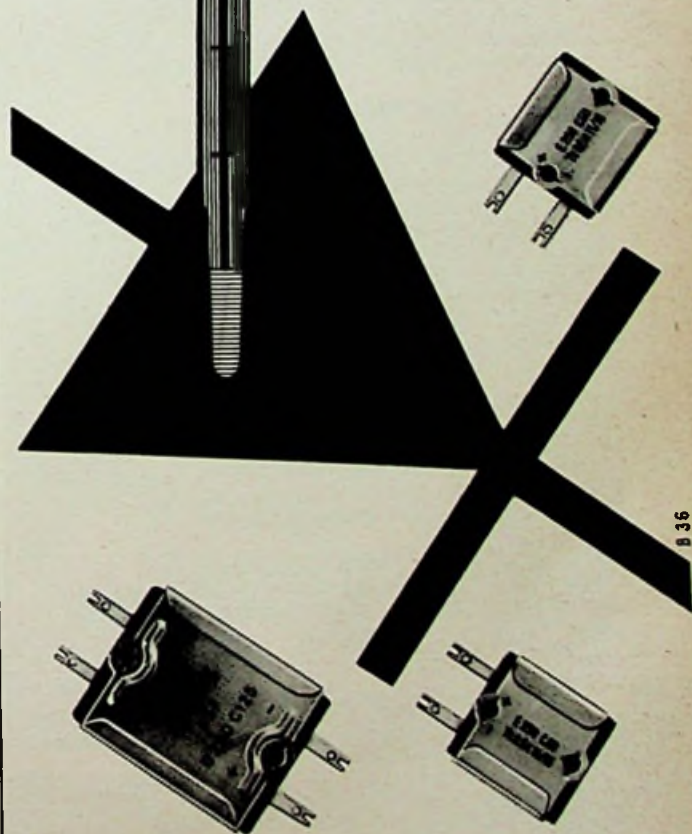

SIEMENS & HALSKE AKTIENGESELLSCHAFT  
WERNERWERK FÜR BAUELEMENTE

# Franzis-Fachbücher

liegen fast sämtlich in neuen Auflagen bzw. neuesten Ausgaben vor. Sie sollten berücksichtigt werden, wenn die Ingenieure und Fachbibliotheken der Firmen ihre Bücherbestände sichten und ergänzen. Ausgaben für Fachliteratur sind steuerlich absetzbar!

## FUNKTECHNIK OHNE BALLAST

Einführung in die Schaltungstechnik der Rundfunk- und UKW-Empfänger, 4. Auflage  
 Von Ingenieur OTTO LIMANN  
 208 Seiten mit 393 Bildern und vielen Tabellen  
 Preis in Ganzleinen 14.80 DM

## FERNSEHTECHNIK OHNE BALLAST

Einführung in die Schaltungstechnik der Fernsehempfänger  
 2. Auflage in Vorbereitung  
 Von Ingenieur OTTO LIMANN  
 Ca. 220 Seiten mit ca. 250 Bildern. Preis in Ganzleinen ca. 15.80 DM

## MATHEMATIK FÜR RADIOTECHNIKER UND ELEKTRONIKER

Von Dr.-Ing. FRITZ BERGTOLD  
 340 Seiten mit 266 Bildern und zahlreichen Tabellen  
 Preis in Ganzleinen 19.80 DM

## DER FERNSEH-EMPFÄNGER

Schaltungstechnik, Funktion und Service  
 3. Auflage  
 Von Dr. RUDOLF GOLDAMMER  
 192 Seiten mit 289 Bildern und 5 Tabellen  
 Preis in Ganzleinen 15.80 DM

## HILFSBUCH FÜR KATODENSTRAHL-OSZILLOGRAFIE

3. Auflage  
 Von Ingenieur HEINZ RICHTER  
 256 Seiten mit 297 Bildern, darunter 111 Oszillogramm-Aufnahmen und 19 Tabellen, Preis in Ganzleinen 16.80 DM

## RÖHRENMESSTECHNIK

Brauchbarkeits- und Fehlerbestimmung an Radioröhren  
 Von HELMUT SCHWEITZER  
 192 Seiten mit 118 Bildern und vielen Tabellen  
 Preis kart. 12 DM, in Ganzleinen 13.80 DM

## RÖHREN-HANDBUCH

2. Auflage  
 Von Ingenieur LUDWIG RATHEISER  
 320 Seiten Großformat mit rund 2600 Bildern, davon 820 Textbildern, 1500 Sockelschaltungen und 360 Röhrentafeln sowie 21 Tabellen  
 Preis in Lumbeck-Bindung 26.80 DM

## ELEKTRONISCHE SPEISEGERÄTE

Von Dr. KARL STEIMEL  
 246 Seiten mit 116 Bildern, Preis in Ganzleinen 16.80 DM

## DIE KURZWELLEN

Einführung in das Wesen und in die Technik für Amateure und Radiopraktiker, 5. Auflage  
 Von Dipl.-Ing. F. W. BEHN und WERNER W. DIFENBACH  
 256 Seiten mit 337 Bildern und zahlreichen Tabellen  
 Preis in Ganzleinen 16.80 DM

## DER TONBAND-AMATEUR

Ratgeber für die Praxis mit dem Heimtongerät  
 Von Dr.-Ing. HANS KNOBLOCH  
 3. Auflage  
 112 Seiten mit 43 Bildern, Preis 4.90 DM

## DIE FUNKTECHNISCHEN BERUFE

Ausbildungsgänge und Arbeitsmöglichkeiten in Hochfrequenztechnik und Elektronik  
 Von HERBERT G. MENDE  
 88 Seiten mit 10 Bildern und 8 Tabellen, Preis 4.20 DM

Zu beziehen durch alle Buch- und zahlreiche Fachhandlungen.  
 Bestellungen auch an den Verlag

FRANZIS-VERLAG · MÜNCHEN 2 · KARLSTRASSE 35

## Zum 50. Geburtstag von Max Grundig

Das Jahrzehnt zwischen 40 und 50 gilt allgemein als die beste Schaffenszeit für einen Mann. Max Grundig, geboren am 7. Mai 1908 in Nürnberg als Sohn eines kaufmännischen Abteilungsleiters, hat es überzeugend bewiesen. Während dieses Zeitraumes baute der ehemalige Rundfunkhändler mit zähem Willen, fränkischer Sparsamkeit und dem robusten „Ich will nach vorn“ mit seinen Helfern zusammen ein Unternehmen auf, das heute allgemein nicht mehr Grundig Radio-Werke GmbH, sondern schlicht „die Grundig-Gruppe“ genannt wird. Hier sind acht eigene Fabriken für Rundfunk- und Fernsehempfänger, Diktier- und Tonbandgeräte, Elektronik, industrielles Fernsehen und Gehäuse, die Grundig-Bank und die beiden Firmen Triumph-Werke AG und neuerdings die Adlerwerke AG mit einem Kranz von Vertriebsorganisationen im In- und Ausland zusammengefaßt. Zahlenmäßig ausgedrückt: 20 000 Beschäftigte und annähernd 600 Mill. DM erwarteter Umsatz im laufenden Jahr.



Es ist viel Papier bedruckt und es sind noch mehr Gespräche über das Thema „Wie hat er es gemacht?“ geführt worden. Dieser manchmal etwas scheu wirkende Mann, dem das Auftreten in der Öffentlichkeit wenig liegt, ist ganz seinem Werk zugewandt; äußere Ablenkung und Repräsentation vermeidet er nach Möglichkeit. Ein Gespräch mit Max Grundig hinterläßt kaum den Eindruck eines bedenkenlosen Industriepioniers, sondern eher den eines bedächtigen, gründlich überlegenden, zu Zeiten aber vulkanisch temperamentvollen Mannes, dessen Spürsinn für den Markt und seine Wünsche einer der Schlüssel zu seinem Erfolg ist. Zweifellos ist er kein bequemer Chef, aber wer ein industrielles Imperium errichten will, muß sich gelegentlich hart durchsetzen und gerüstet in die Arena des gnadenlosen Wirtschaftskampfes treten.

Der Auseinandersetzungen hat es genug gegeben; erinnern wir uns noch der turbulenten Preis- und Qualitätskämpfe zwischen 1949 und 1953, bei denen Max Grundig seinen Mitbewerbern zuweilen um mehr als eine Nasenlänge voraus war. Das war nicht nur unbequem, sondern auch gefährlich für die anderen – und doch ist diese harte Zeit der deutschen Rundfunk- und Fernsehgeräteindustrie im ganzen gesehen gut bekommen. Die Überlebenden haben heute eine beachtliche Höhe ihrer Erzeugnisse sowohl bezüglich der Preiswürdigkeit als auch in Qualität und Aufmachung erreicht, sie stehen gut gerüstet im internationalen Wettbewerb. Die deutschen Exportzahlen beweisen es.

Wir gratulieren Max Grundig zu seinem 50. Geburtstag und wünschen ihm, seiner Familie und seinen Helfern Glück auf den Weg der Grundig-Gruppe.  
 K. T.

## Anton Kathrein 70 Jahre

Als 1923/24 in Deutschland der Rundfunk begann, wurde der Namen Kathrein mit denen der damals führenden Empfängerfabriken Telefunken, Seibt, Huth, Birgfeld (Dr. Nesper) und vielen anderen, an die man sich heute nicht mehr erinnert, in einer Reihe genannt. Die Blitzschutzgeräte von Kathrein „waren von Anfang an dabei“; sie fehlten vor 30 Jahren an keiner Außenantenne.

Anton Kathrein, der am 22. April seinen 70. Geburtstag feiern konnte, hat sie aus den von ihm geschaffenen Blitzschutzapparaten für Starkstrom-Niederspannungsanlagen heraus entwickelt, mit deren Fertigung er schon 1919 in einem Einmann-Betrieb begann. Als 1923 der Rundfunk kam, erkannte er sofort, welche lebenswichtige Bedeutung der Antennen-Blitzschutz erlangen würde; neben den Blitzschutzgeräten mit großflächiger plattenförmiger Funkenstrecke, mit Feinschutz kombiniert, schuf er einen soliden, mit Funkenstrecke und Feinschutz ausgerüsteten Erdungsschalter, und sehr bald konnte er mit der Herstellung dieser Spezialteile 40 Leute beschäftigen. Schon 1928 machte Anton Kathrein eine längere Studienreise nach Amerika, um die einschlägige Industrie zu studieren; von dort brachte er die Idee zur Einrichtung einer Bakelit-Presserei, der ersten in Bayern mit.

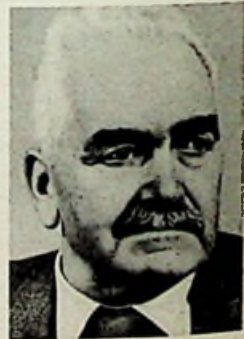

Die konsequente Spezialisierung auf Antennen und Antennen-Zubehör und die strikte Einhaltung des Qualitäts-Standpunktes führten das Unternehmen trotz zeitbedingter Rückschläge in der Kriegs- und Nachkriegszeit stetig aufwärts, so daß der Antennen-Pionier Anton Kathrein heute in seinem Werk in Rosenheim in Oberbayern rund 500 Mitarbeiter beschäftigen kann. Möge es ihm vergönnt sein, noch viele Jahre an der Spitze seines im In- und Ausland angesehenen Unternehmens, das als „Älteste Spezialfabrik für Antennen und Blitzschutzapparate“ firmiert, zu wirken.

Am 8. Mai wird Civilingenieur Willy Esser, ein treuer FUNKSCHAU-Leser aus Berg-Gladbach bei Köln, 75 Jahre alt. 1925 gründete er ein Rundfunk-Fachgeschäft und betätigte sich vorzugsweise bei der Aufstellung von Schul-Rundfunkanlagen; his heute hat er ungefähr 1200 installiert. Seit 1929 ist er als Gutachter beim Landgericht Köln und bei der Industrie- und Handelskammer Köln bestellt. Nach der Übergabe seines Fachgeschäftes an seinen Sohn August widmet sich W. Esser in erster Linie der Nachwuchsförderung im VDI und der katholischen Rundfunk- und Fernseharbeit.

Leitung besetzt?  
Ausgeschlossen!



Ein Tischmikrofon sagt niemals »Nein«

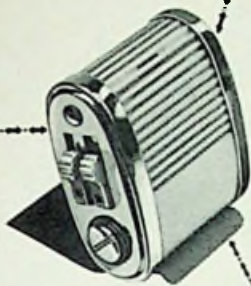

Sie finden uns  
auf der  
Deutschen  
Industriemesse  
Hannover  
in Halle 11,  
Stand 1222

Für Gegen- und Wechselsprech-  
anlagen, Rufanlagen u. dgl. emp-  
fehlen wir:

- dynamische Richtmikrofone  
mit Nierencharakteristik
- piezo-elektrische Mikrofone  
mit kontinuierlich abstim-  
barem Frequenzgang



Bitte verlangen Sie ausführlichen Prospekt!



**F & H SCHUMANN GMBH**

Piezo-elektrische Geräte  
HINSBECK / RHL D.

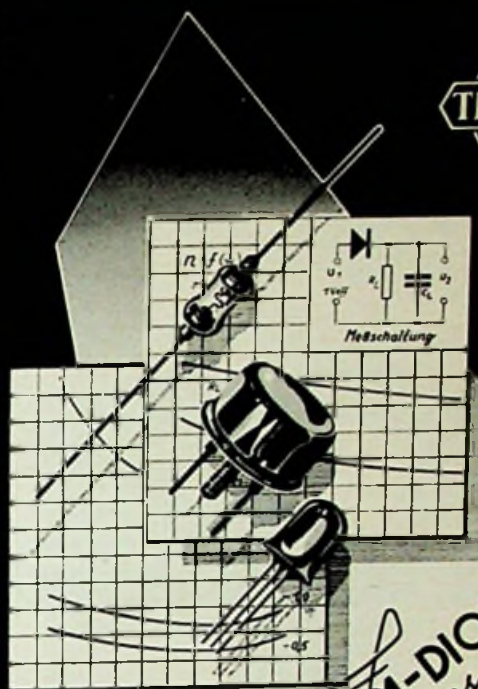

**GERMANIUM-DIODEN**  
*Transistoren*

**TE-KA-DE  
NÜRNBERG 2**

**Bella TM 9  
Bella Vista TM 9**



Zwei  
neue  
Tischgeräte

*Am Bewährten festhalten*

Äußerlich zeigen sich die neuen NORA-Fernsehgeräte unverändert in der seit Jahren beliebten raumsparenden eleganten Form. Durch kleine technische Änderungen konnten die Bildwiedergabe verbessert und der Preis niedriger gehalten werden.

NORA-RADIO GMBH, BERLIN-CHARLOTTENBURG 4

# Dynacord

bringt zur Deutschen Industrie-Messe Hannover neben seinem bekannt vielseitigen Ela-Programm folgende Neuheiten:

12/15-Watt-Helmbox-Hifi-Verstärker Typ HB mit Drucktasten in technischer Vollendung und einmaliger Wiedergabequalität in EinbaufORMAT kleinster Abmessung für Musikschränke, Truhen usw. Anschluß für magn. und Kristall-Tonabnehmer, Tonbandgeräte und Rundfunk

UKW-Hifi-11-Kreis-Super UV als Einbaugerät kleinster Abmessungen, besonders für Hifi-Helmboxverstärker HB passend

Hifi-Klangkombination „Ima“, im vornehmen Edelholzgehäuse für Helmgebrauch, mit 5 abgestimmten Speziallautsprechern (DBP), bis 40 Watt belastbar, mit Schallumweg-Führung, besonders für Helmbox-Kombination passend, jedoch auch als Einbausatz für vorhandene Tonmöbel beziehbar

75-Watt-Misch- und Regieverstärker MV 75, ultra-linear, mit 6 beliebig mischbaren Eingängen, davon allein 3 für Mikrofone, sämtliche Mi-Eingänge wahlweise für hoch- und niederohmige Mikrofone von außen umschaltbar. Höhen- und Tiefenregelung für jeden Eingang getrennt, Summenregelung

120-Watt-Misch- und Regieverstärker MV 120, mit technischer Auslegung wie Typ MV 75

40-Watt-Hifi-Kombinationskoffer „Hifi-King“ für Musiker. Die attraktive Anlage mit 5 abgestimmten Speziallautsprechern (DBP), 4 beliebig mischbare Eingänge mit jeweils eigener Höhen- und Tiefenregelung, wahlweise Umschaltung für Mikrofone (hoch- und niederohmig), Gitarren und Akkordeons in beliebiger Besetzung und Kombination

Lassen Sie sich bei Ihrem Messebesuch die Geräte zeigen u. vorführen

# Dynacord

## LANDAU/ISAR

Spezialfirma für neuzeitliche Elektroakustik

Deutsche Industrie-Messe Hannover 1958  
Halle 11, Stand 32

HANS KOLBE & CO. - FABRIKATION FUNKTECHNISCHER BAUTEILE  
BAD SALZDETFURTH/HILDESHEIM · TEL.: 253 UND 222 · FS: 9-2732



Diese Anzeigenserie wird Ihnen nacheinander die neuen Vorzüge der fuba-Gemeinschaftsantennen erläutern. Bitte fordern Sie auch unsere Druckschrift W 7/4/58 an.

besonders beachtenswert...

ist der neu gestaltete Antennenkopf der fuba-Gemeinschafts-Antennenanlage. Die Montage ist völlig mühelos vorzunehmen, da die Elemente in neuartigen Einschub-Schraubhalterungen ohne Werkzeug in wenigen Minuten mit dem Kopfgehäuse zu einem mechanisch festen und feuchtigkeitssicheren Körper vereinigt werden. Alle Teile - auch das Kabel - sind fest und unverlierbar vormontiert, äußerst witterfest und korrosionsicher. Die wohlüberlegte und erprobte Konstruktion und die Verwendung ausgewählter Materialien gewährleisten vorzügliche elektrische und mechanische Güte.

Wir befinden uns auf der Messe in Halle 11, Erdgeschoß, Stand 17, Stand-TEL.: Hannover 86501 - Nebenanschluß 3850



## Neue fuba - GEMEINSCHAFTSANTENNEN



GOLDRING

PHONO-GERÄTE

in  
aller  
Welt



Phono-Geräte mit Netz-,  
Batterie- u. Federwerk-Antrieb  
3- u. 4tourig  
mit u. ohne Verstärker  
Leicht-Tonabnehmer  
UKW- u. Fernsehantennen



Gebrüder Scharf Nachf. · Inh. Sadowski  
ESSLINGEN/N. - BERKHEIM

50 Jahre  
1907 - 1957

Bitte fordern Sie Prospekt an





Wir zeigen auf der Messe in Hannover  
interessante Neuentwicklungen:

- |   |  |
|---|--|
| <p><b>Ferrit-Formteile</b></p> <p><b>Rechteckferrit-Formteile</b></p> <p><b>Keramische Kondensatoren</b></p> <p><b>Glasierte Drahtwiderstände</b></p> <p><b>Schichtwiderstände</b></p> <p><b>Schichtpotentiometer (Werk Berlin)</b></p> | <p>aus KERAPERM mit einer Anfangspermeabilität von 1200, 1500 und 2000, ferner komplette Bau-sätze für Bandfilter</p> <p>Speicherringe aus KERAPERM ST 3, Speicher-matrizen aus Ringen mit 1 mm Ø</p> <p>Trapezkondensatoren und Rohrtrimmer für ge-druckte Schaltungen</p> <p>Glasur für Temperaturen bis 550° C, gegurtete Widerstände mit axialem Drahtanschluß, Stör-schutzwiderstände für Ottomotoren</p> <p>Kleinstwiderstände 1/50 W, gegurtete Wider-stände mit axialem Drahtanschluß, Stör-schutz-widerstände für Ottomotoren</p> <p>Knopp-potentiometer mit weniger als 0,5 cm<sup>3</sup> Raumbedarf, kleinste Trimmerpotentiometer für gedruckte Schaltungen</p> |
|---|--|

Bitte besuchen Sie uns in Hannover auf unserem neuen Messestand  
1500/1601 in Halle 11, Standtelefon 3818

**STEATIT-MAGNESIA  
AKTIENGESELLSCHAFT**  
WERK PORZ/RHEIN VOR KÖLN

Aussteller auf der Weltausstellung Brüssel

**FEHO**

Seit **über 30** Jahren  
ein Begriff für  
Qualität und  
Fortschritt



Verlangen Sie ausführliche Prospekte



FEHO-Lautsprecher-Fabrik GmbH. · Remscheid-Bl.

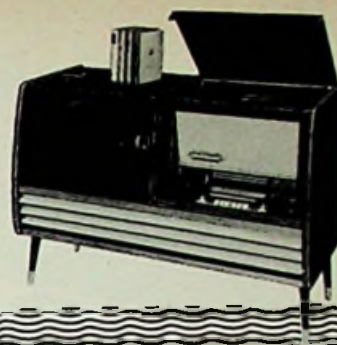

W 2-1057/3 D Meritk-Bar



W 2-1054/3 D



B 1031



W 2-1047/3 D Meritk-Box



WFS 3-5ch.



W 2-1041/3 D Consolenta



W 2-1041/3 D Phono

Höchste Qualität · Formschönheit  
höchstmögliche Leistung · natürlicher Klang

Das sind die Merkmale der KAISER-  
Rundfunk-, Phono- und Fernsehgeräte



**KAISER-WERKE**  
Kenzingen · Baden (Germany)

# Preh

## BAUELEMENTE

FÜR DIE FUNK-, MESS- UND VERSTÄRKER-  
TECHNIK UND AUTOMATIK

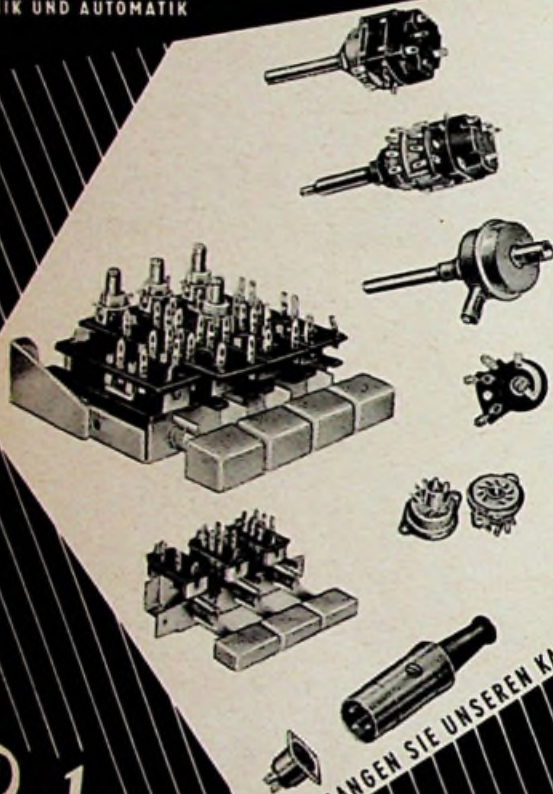

SCHICHT- UND DRAHTDREHWIDERSTÄNDE · STUFENSCHALTER · STECKERBINDUNGEN

# Preh

ELEKTROFEINMECHANISCHE WERKE - BAD NEUSTADT-S-UFZ.

VERLANGEN SIE UNSEREN KATALOG

KSL



### VORSCHALT-REGELTRANSFORMATOREN

für Fernsehzwecke

Leistung 250 VA Type RS 2 a Regelbereich Prim. 75 - 140 V, umklappbar auf Prim. 175 - 240 V, Sec. 220 V DM 78.75  
Type RS 2 Regelbereich Prim. 175 - 240 V, Sec. 220 V DM 75.60  
Diese Transformatoren schalten beim Regelvorgang nicht ab, daher keine Beschädigung des Fernsehgerätes.  
Bitte Prospekte anfordern über weiteres Lieferprogramm.  
Groß- und Einzelhandel erhalten die üblichen Rabatte.

Karl Friedrich Schwarz · Ludwigshafen/Rh. Bruchwiesenstraße 25 · Telefon 67446



Antennenbandleitungen

ELEKTRO  
ISOLIERWERKE  
SCHWARZWALD  
VILLINGEN

Neue Form und fortschrittliche Technik

# tonfunk



**BILDJUWEL-SERIE 1958/59**  
mit Bild-Abstimmmanzeige  
und UHF- (Dezi-) Taste

<b>BILDJUWEL 917</b>	43 cm-Luxus-Tischgerät
<b>BILDJUWEL 921</b>	53 cm-Luxus-Tischgerät
<b>BILDJUWEL 917-Vitrine</b>	43 cm-Breitformvitrine
<b>BILDJUWEL 921-Vitrine</b>	53 cm-Breitformvitrine
<b>BILDJUWEL 921-Kombitruhe</b>	53 cm-FS-Rundfunk-Phono-Trube

TONFUNK GMBH · KARLSRUHE



*Unser Erfolg  
ist auch  
Ihr Erfolg!*

**SAJA standard**  
Bandstellen- und Aussteuerungsanzeige  
Schnellstop, Drehschalter, 3 Tasten  
SAJA M 40 9,5 cm/sec -  
2 Sid. Aufnahmezeit  
SAJA M 42 4,75 cm/sec -  
4 Sid. Aufnahmezeit

**SAJA export**  
Bandstellen- und Aussteuerungsanzeige  
Schnellstop, Bandendabschaltung  
Tricktaste, Leuchttabelle  
2 Bandgeschwindigkeiten, umschaltbar  
SAJA M 5 19 und 9,5 cm/sec  
SAJA M 52 9,5 und 4,75 cm/sec

**SANDER & JANZEN**  
BERLIN NW 87 und DUDERSTADT/HARZ  
Halle 11, Stand 31  
Heft 9 / FUNKSCHAU 1958

# DAS MESSE- BERICHTSHEFT DER FUNKSCHAU

erscheint am 1. Juni 1958

Es enthält umfassende Berichte über die Neuheiten, die auf der Deutschen Industriemesse zu sehen waren.

Das Berichtsheft wird viele neue Interessenten erreichen, denn die Vorbestellmöglichkeit an unserem Ausstellungsstand in Halle 11 ist gegeben.

Die Auswertung dieses Heftes durch den Leser wird sehr intensiv erfolgen. Die Anzeigen des Berichtsheftes werden daher ebenfalls eine ganz besondere Beachtung finden.

Senden Sie bitte Ihre Druckunterlagen  
bis zum 15. Mai ein.

## FRANZIS-VERLAG

Anzeigen-Abteilung

MÜNCHEN 2 · Karlstraße 35 · Telefon 55 16 25

ZUR MESSE HANNOVER

IN HALLE 11 · STAND 46 · Standtelefon 3810



# MONARCH

macht

## MUSIK FÜR MILLIONEN

Fachhändler in der ganzen Welt haben beste Verkaufserfolge mit dem millionenfach bewährten MONARCH-Plattenwechsler



### Monarch <sup>UAB</sup>

#### Plattenwechsler für 4 Geschwindigkeiten

Die Funktionssicherheit des MONARCH-Wechslers ist sprichwörtlich bekannt und Millionen Musikliebhaber haben sich hiervon überzeugt. Verlangen Sie daher Musikschränke und Tonmöbel mit MONARCH. Führende Fabrikanten bauen den MONARCH ein und bieten dadurch vollendeten Musikgenuß



### ful-fi

#### TONABNEHMERSYSTEM

Dieses Tonabnehmersystem gewährleistet eine hervorragende Wiedergabequalität, und jeder MONARCH ist damit ausgestattet.

Auch für Ersatzbestückungen werden Ful-Fi-Tonkapseln in immer größerem Umfang verlangt. Halten auch Sie für Ihre Kunden Ful-Fi-Tonkapseln und Saphire vorrätig.



Generalvertretung für Deutschland:

**GEORGE SMITH GMBH · Frankfurt/Main**  
Großer Kornmarkt 3-5, Telefon 235 49/236 49

BIRMINGHAM SOUND REPRODUCERS LTD., OLD HILL, STAFFS, ENGLAND



# MESSBRÜCKE Metrapont RLC



Zur Messung von  
ohmschen (0,05  $\Omega$  ... 5 M $\Omega$ )  
kapazitiven (50 pF ... 50  $\mu$ F)  
induktiven (0,005 ... 50 H)  
Widerständen



DM 460.-



METRAWATT A.G. NÜRNBERG

# ARTOS Automatische Drahtschneide- Meß- und Abisoliermaschinen

für Isolierte, feste und flexible  
Leitungen, Litzen und Kabel

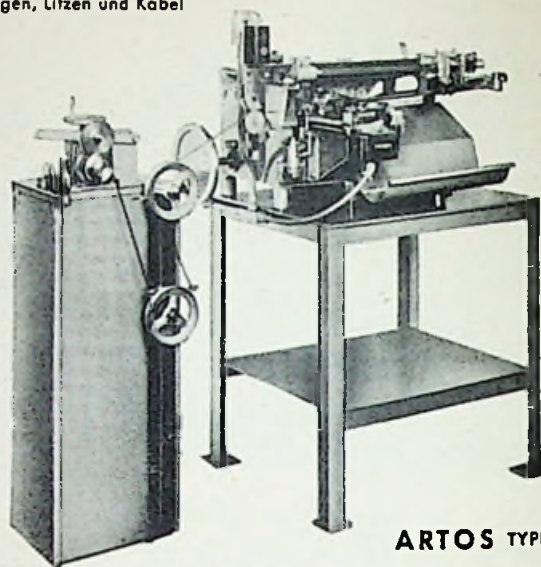

ARTOS TYPE CS-6E

Auch schwere Maschinentypen f. starke Kabel u. große Schnittlängen.

**Automat. Drahtschneide- und Biegemaschinen**  
für die Fertigung von Radio-Widerständen, Kondensatoren und  
Empfängern.

**Automatische Maschinen zur Herstellung von**  
Glühlampen, Radioröhren usw.

**GUSTAV BRÜCKNER, COBURG-NEUSES F**  
Hannover Messe: Halle 10, Stand 961



## KLAVIER- und DRUCKTASTENSCHALTER

für Klangregister

Wellenschalter

Magnetofone

Rufanlagen

Steuerzwecke

**Kleinst-Klavier-  
Schalter-Serie KL:**

Knopfbreiten 17,5 und 22 mm

**Kleinst-Serie L:**

Jetzt auch mehrere Gruppen in einer Taste

**Universal-Serie U:**

Sperrungsmöglichkeit bei allen 3 Knopfabständen; 15 mm, 17,5 mm und 22,5 mm

**Leuchttasten:**

Neue kleinere Leuchtarmatur mit Lichtschrägung; Kleinst-Leuchtschalter mit 15 mm quadratischen Knöpfen

**Tastenformen:**

Neue Knopfserie für Serie U und L mit Fingermulde, auch als Leuchttasten verwendbar



**RUDOLF SCHADOW**

Bauteile für Radio-  
und Fernmeldetechnik

**BERLIN-BORSIGWALDE**

Eichborndamm 103

Wir stellen aus: Deutsche Industrie-Messe Hannover 1958  
Halle 11, Stand 1705

ERNST ROEDERSTEIN SPEZIALFABRIK FÜR KONDENSATOREN G.M.B.H. LANDSHUT/BAY.

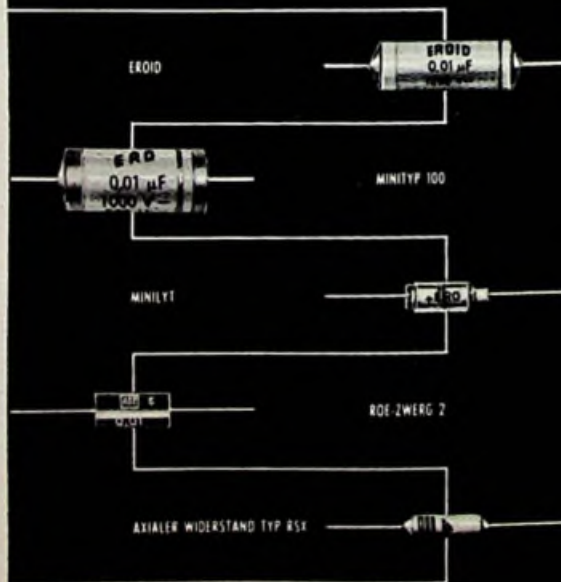

ROEDERSTEIN & TURK KG. FABRIK ELEKTRISCHER BAUELEMENTE NIRSCHARTEN B. FREIBURG/BR.



RESISTA FABRIK ELEKTRISCHER WIDERSTÄNDE G.M.B.H. LANDSHUT



**becker**  
*Monte Carlo*

leistungsfähiger, raumsparender  
Einblocksuper für LW und MW.  
Voller klarer Ton, hohe Selektivität,  
automatischer Schwundausgleich  
schon ab **169.- DM** (ohne Zubeh.)

**becker**  
*Europa*

Preisw. Drucktastensuper in 3 Typen  
mit versch. Wellenbereichen: LMU  
oder LM oder M. Größte Fahrsicher-  
heit durch einfachste Bedienung.  
ab **225.- DM** (ohne Zubeh.)

**becker**  
*Mexico*

er war der erste vollautomatische  
Autosuper der Welt mit UKW. Elektro-  
nisch gesteuert stellt er jeden  
Sender absolut trennscharf selbst ein.  
In Univers.-Ausf. **585.- DM**

**Frohe Fahrt  
und Sicherheit**

Musik, Neueste Nachrichten  
und Straßenzustandsberichte –  
ein Becker-Autosuper hält Sie  
in lebendiger Verbindung zur  
Welt. Er unterhält und hält Sie  
wach – zu Ihrer Sicherheit.

**Fahre gut –  
und höre Becker!**

**Max Egon Becker · Karlsruhe**  
Autoradlowerk Ittersbach über Karlsruhe 2  
Unabhängig vom Autoradiospezialwerk  
baut Max Egon Becker nun auch Flugfunk-  
geräte in einem neuen Werk in Baden-Oos

**becker**  
*autoradio*

**„ZELLATON“**

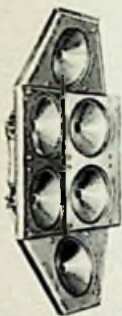

Ze 5 (Plural)

der neue Klang mit der Klarheit und Reinheit der natür-  
lichen Musik, weiter verbessert. Verschwunden der Kon-  
serveneindruck durch entscheidende Beseitigung der  
Membran-Eigenschwingungen, damit saubere Ein- und  
Ausschwingvorgänge durch die Harthschaummembran,  
durch neue, hochempfindlich ansprechende Sikken und  
Spinnen, mit Raumklingschaltung.

Auch Sie können dieses sich immer wiederholende Erleb-  
nis wie die so zahlreichen begeisterten Hörer dieses  
Klanges sogar an gewöhnlichen Empfängern haben.

Aus der Preisliste:  
Ze 1 3W. 50-14000 22.- DM, Spezial (erhöht. Feld) 27.- DM  
Ze 5 (Plural) Universalkombination ohne bes. Hoch- und  
Tiefton 15 W. 40-16000 104.- DM, Spezial . . . 125.- DM

**DR. E. PODSZUS & SOHN**  
Lautsprecher und Tonanlagen  
Roth / Nürnberg, Erlenweg 1 · Fürth, Ludwigstraße 93

**WZ-KLEINELYT**

Nieder- und Hochvolt-  
Elektrolytkondensatoren

- klein
- zuverlässig
- erstklassig

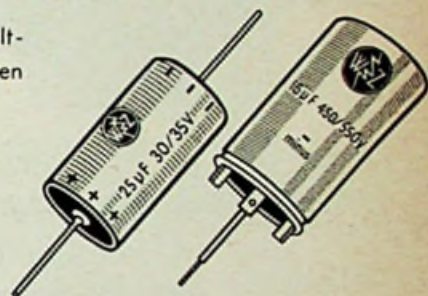

**Wilhelm Zeh KG · Freiburg i. Br.**



**ROHDE & SCHWARZ**

hat auf der Deutschen Industriemesse seinen Stand am alten  
Platz Halle 10, Stand 451/550. Hier finden Sie auch das  
Produktionsprogramm der von uns vertretenen Auslandsfirmen:

**BAIRD-ATOMIC, INC., USA** Meßgeräte für Kernphysik  
**DONNER SCIENTIFIC COMP., USA** Analog-Rechner,  
Beschleunigungsmesser u. Prüfgeräte

**POLARAD ELECTRONICS CORP., USA** Meßgeräte und  
Anlagen für Höchsthochfrequenztechnik und für Farbfernsehen  
**POLYTECHNIC RESEARCH & DEVELOPMENT CO., INC., USA**  
Präzisions-Meßausrüstung für die Dezi-, Zenti- u. Millimeter-  
technik

**W. G. PYE & CO. LTD., ENGLAND** pH-Meßgeräte für Labor  
und Industrie, Lichtmarken-Instrumente für Messung von Strom,  
elektrostatischer Spannung u. magn. Fluß, Meßmikroskope

**TEKTRONIX, INC., USA** Oszillografen u. Zubehör

**VARIAN ASS., USA** nur für Gleichspannungsschreiber

**ROHDE & SCHWARZ VERTRIEBS-GMBH**  
BERLIN W 30, HANNOVER, KARLSRUHE, KÖLN, MÜNCHEN

4106/458

**KORTING**  
*Radio*

VIDEOVOX 5930 (43 cm)  
VIDEOVOX 5950 (53 cm)  
VIDEOVOX 5956 (SCHRANK 53 cm)  
FS-LUXUS-KOMBINATION 5958

KÖRTING RADIO WERKE GMBH GRASSAU/CHIEMGAU

INDUSTRIE-ERFOLG

EINZIG IN DER WELT...



Typ 430  
International  
MULTIMETER

- AUTOMATISCHER SCHUTZ gegen jede Überlast oder Fehlbedienung (Patentiert in allen Ländern)
- GRÖSSTE EMPFINDLICHKEIT 20.000 Ω PRO VOLT Gleich- und Wechselstrom
- 29 MESSBEREICHE 1-5000 V Gleich- und Wechselstrom 50 μA bis 10A - 0-20M Ω
- HÖCHSTE GENAUIGKEIT Toleranzen nach U.T.E. Normen Gleichstrom ± 0,5% Wechselstrom ± 1,5%
- PREIS KONKURRENZLOS

COMPAGNIE GENERALE DE METROLOGIE ANNECY (Frankreich)

NF-, HF-, UHF-MESSENDER  
MESSBRÜCKEN  
FERNSEH-WOBBESENDER

Deutsche Industrie-Messe Hannover 27. 4. - 6. 5. 1958

# ELEKTROLYT Kondensatoren



betriebsicher  
klein  
langlebig



Sie entsprechen in jeder Hinsicht den Anforderungen von Industrie und Fachhandel

Wir freuen uns auf Ihre Anfrage

WITTE & SUTOR · MURRHARDT/WÜRTT.



Technische Messe Hannover, Halle 10, Stand 665/768

# Dialog

TRANSISTOR Wechselprechanlagen



- TRANSISTORVERSTÄRKER
- EINFACHE INSTALLATION
- VERSCHIEDENE TYPEN ermöglichen eine Vielzahl von Kombinationen
- z. B. DIALOG-Normalpackung enth.: 1 Hauptapparat (für 3 Nebenstellen) 1 Nebenstelle, 25m Kabel u. Klammern **DM 250.-**

Besuchen Sie uns: Halle 11, Stand 1607

Verlangen Sie ausführliche Prospekte!

Anlieferungs- und Kundendienststellen in der gesamten Bundesrepublik

**ELGE** Ges. m. b. H., Wien XIII, Hietz. Hauptstr. 22

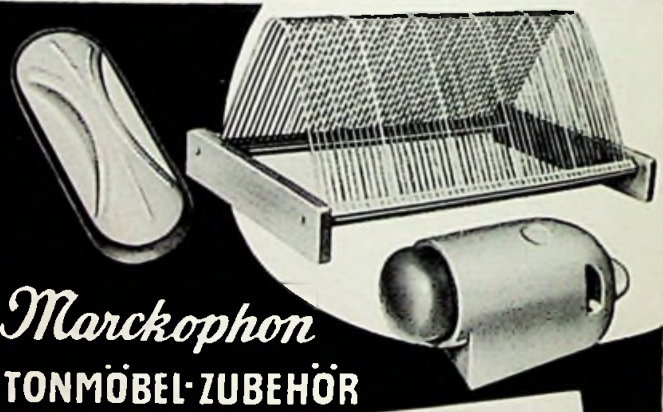

## Marckophon TONMÖBEL-ZUBEHÖR

- Plattenpfleger und Behälter
- Plattenständer
- Schaltfassungen
- Türkontakt-Schalter
- Mignon-Fassungen
- Formschön · Zweckmäßig · Zuverlässig



GEBRÜDER MERTEN · GUMMERSBACH/RHLD.

Technische Messe Hannover, Halle 10, Stand 1815

Heft 9 / FUNKSCHAU 1958

MAGNETISCHE WERKSTOFFE  
FÜR DIE NACHRICHTENTECHNIK

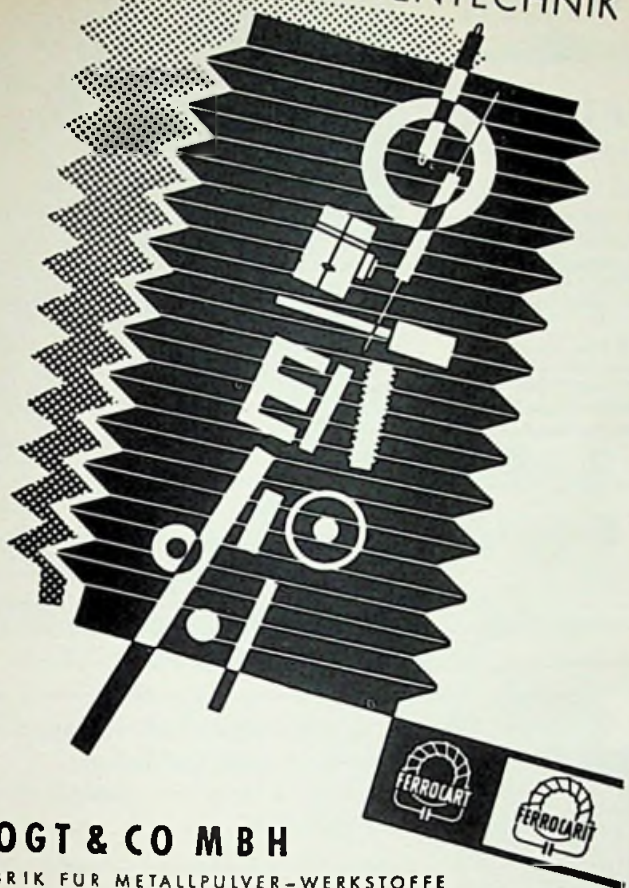

**VOGT & CO MBH**

FABRIK FÜR METALLPULVER-WERKSTOFFE  
ERLAU ÜBER PASSAU · ZWEIGWERK: BERLIN-NEUKÖLLN



**Klar & Beilschmidt**

Fabrik für Elektrotechnik und Feinmechanik  
Landshut/Bayern

Siemensstraße 14      Telefon 3882      Postfach Nr. 2

**Lieferprogramm:**

Kondensatoren, Hochpaßfilter, keramische  
Lötstützpunkte, Lötstützpunkte aus Kunst-  
stoff, Netzstörfilter, Kabeldurchführungen  
und hochspannungsfeste Röhrensockel für  
Fernseh-Gleichrichter

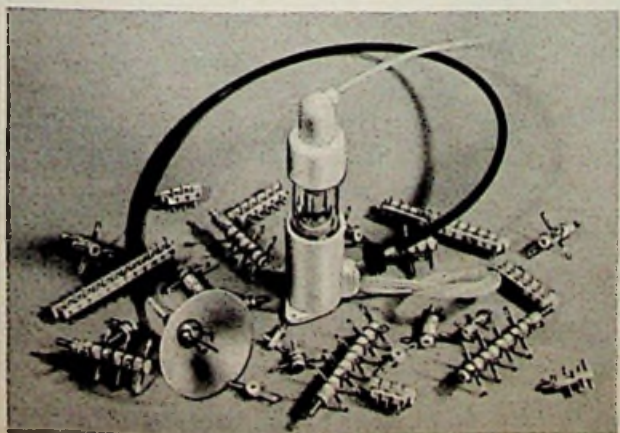

20. Juni / 26. Juni

PARIS

**SALON  
INTERNATIONAL  
DE LA  
PIÈCE DÉTACHÉE  
ÉLECTRONIQUE**

INTERNATIONALE  
AUSSTELLUNG  
DER EINZELTEILE  
DER ELEKTRONIK

Die grösste  
technische Gegenüberstellung  
der Welt  
auf dem Gebiete der Elektronik!

AUSSTELLUNGSGELANDE  
PORTE DE VERSAILLES  
PARIS  
FRANCE



Wenden Sie sich für  
alle Auskünfte:  
"Commissariat Général  
du Salon de la Pièce Détachée"  
23, rue de Lübeck - PARIS 16<sup>e</sup>  
Tél. : PASsy 01-16



MIT



OHNE

An jedem Fernsehempfänger leicht zu befestigen

Bewährt —  
begehrt **HILTRON**  
**FERNSEH-  
KONTRAST-FILTER**

Ein Filter, das hält, was es verspricht, — ein Filter mit echten Vorteilen

- kontrastreiche, flimmerfreie Bildwiedergabe
- in hellen Räumen keine lästige Abdunkelung nötig
- HILTRON-Fernseh-Kontrastfilter schonen Ihre Augen
- billig, biegsam, abwaschbar, unzerbrechlich, nicht-brennbar, feuchtigkeitsunempfindlich
- zahlreiche Anerkennungsschreiben aus dem In- und Ausland

**HILTRON - Chamois**  
kontrast., augenschonende,  
warmtönige Bildwiedergabe

**HILTRON - Techno**  
brillant und kontrastreich,  
für besonders helle Räume  
Lieferg. durch d. Fachhandel

**HILTRON - Solar**  
augenschonende, freundl.-  
sonnige Bildwiedergabe  
**Brutto-Preis DM 12.—**  
**Oszillografenfilter:**  
8 x 8 cm DM 1.40  
14 x 15 cm DM 2.90  
and. Formate auf Anfrage

**Gerhard H. HILLE • Elektronik**  
**München 55** Kornwegerstraße 27  
Postfach Nr. 49

Gen.-Vertr. f. d. Schweiz: **OMACK AG, Zürich 32, Seefeldstr. 7**

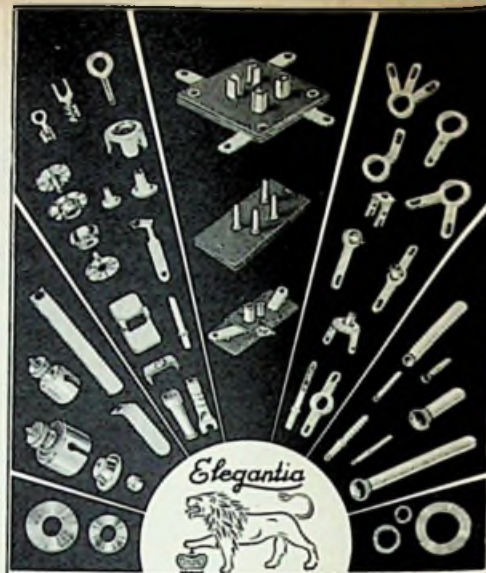

**WITTE & CO.**  
**ÖSEN-U. METALLWARENFABRIK**  
**WUPPERTAL - UNTERBARMEN**  
GEGR. 1868

Hannover Messe - Halle 11 - Stand 1217



Liefert alles sofort  
und preiswert ab Lager

Lieferung nur an  
Wiederverkäufer!

Preiskatalog wird  
kostenlos zugesandt!

**GROSSVERTRIEB**  
Radioröhren-Import-Export

FS-BANDKABEL, wetterfest, weiß, versilbert, 50 m . . . DM 9.40  
FS-ANTENNEN, Kanal 9-11, 4 Element, eloxiert, Markenware,  
für Fenster . . . . . DM 12.—, für Dach . . . . . DM 10.—

**Hamburg-Altona**  
Schlachterbuden 8

Ruf-Nummer 31 23 50  
Telegramm-Adresse:  
Expreßröhre Hamburg

Die guten Eigenschaften von **Rali-UKW-** u. **Fernsehantennen**  
kommen erst recht zur Geltung,  
wenn man sie montiert mit **Rali-UKW-** und  
**Fernsehkabel**



Verkaufsbüro für RALI-Antennen, WALLAU-LAHN  
Schließfach 33, Fernsprecher Biedenkopf 8275

**US-Geräte**



Sender **BC 653**, 2,0-4,5 MHz (126 Kanäle für Telegrafie (90 W) und Telefonie (25 W). Amplituden-Modulation. 56x32x35 cm, ca. 80 kg. Als bewegliche u. feste Station geeignet. Komplett mit Röhren (807, 2x1813, 2x814 u. 2xOC3/VR 105) und 12-V-Umformer. In gutem Zustand, betriebsbereit. (Schaltbild DM 2.— extra) . . . . . DM 498.—



Empfänger **BC 652**, 2-3,5 MHz u. 3,5-6 MHz. ZI 915. Komplett mit 12-V-Umformer, 200-kHz-Quarz u. Röhren 12 SG 7, 12 C 8, 12 SR 7, 6 K 8, 6 Y 6, 2x12 K 8, 2x12 SK 7, 2x6 SC 7. 30x35x17 cm, ca. 21 kg. Zu **BC 653** passend. In gut. Zust., betriebsber. (Schaltb. DM 2.— extra) DM 248.—

Handfunksprechgerät **BC 721**. (Handy Talkie) 3500-8000 kHz. ZI 455 kHz. Teleskop-Ant. (auch Anschlüsse f. Außenantenne u. extra Batterien). Neu aufgearbeitet. In best. Zustand, betriebsber. komplett mit Röhren (1 T 4, 2x3 S 4 und 2x1 R 5) sowie Batterien, Quarz- und Spulensatz (für 5500 kHz) . . . . . DM 248.—



Quarze und Spulensätze in anderen Frequenzen für obiges Gerät DM 5.50

Telefonverstärker **BC 605**. Ohne Röh. (2x1819) u. Umformer. Sonst kompl. 32x30x17 cm. Gelegenheitskauf!



nur DM 8.50

Minen- u. Metallsuchgerät. **AN/PRS-3**, modern, tragbar, zum Auffinden von Metallteilen in Holz, Lebensmitteln und im Boden bis zu ca. zwei Meter Tiefe. Komplett mit Röh. (2x1 U 5, 6x1 L 4) u. Batterien. Betriebsbereit DM 325.—

US-Batterien mit Garantie

- BA-270/U: 1.5, 6, 67,5 und 135 Volt, 221x213x57 mm . . . . . DM 4.—
- BA-26: 22.5 u. 45 Volt, 188x208x112 mm . . . . . DM 3.—
- BA-200/U: 6 Volt, 100x85x85 mm . . . . . DM 1.60
- BA-403/U: 1.5 Volt, 115x100x36 mm . . . . . DM —.80
- BA-34: 1.5, 3, 4.5, 6 u. 7.5 Volt, 100x70x21 mm . . . . . DM 1.20
- BA-30 (Monozelle): 1.5 Volt, 80x33 mm (rund) . . . . . DM —.45

Reiche Auswahl an Quarzen!

Auftrags-Mindesthöhe DM 5.— Versand erfolgt nur per Nachnahme.

**K. COLEMAN • Frankfurt / Main**  
Münchener Straße 55 • Telefon 33 39 96

**ECOBRA REISSZEUGE**

Meisterliche Präzision



VOM SCHULKASTEN  
BIS ZUM

Teleskop-REISSZEUG

Verlangen Sie bei Ihrem Fachhändler  
das Qualitätsfabrikat **ECOBRA**



Das **AS** unter den FRANZIS-TABELLEN ist die

# SENDERTABELLE

Rundfunk- und Fernsehsender

mit den Mittel-, Lang- und UKW-Sendern Mitteleuropas den Kurzwellensendern mit Programmen in deutscher Sprache den Fernsehsendern Deutschlands und der angrenzenden Länder mit zweifarbigen Karten der Fernseh- und UKW-Sender, aus denen Lage, Kanalnummer, Strahlungsleistung und Hauptstrahlrichtung hervorgehen den Normalzeiten verschiedener Länder weiteren wissenswerten Angaben, darunter einer grafischen Darstellung des Kurzwellenempfangs im Laufe des Jahres.

Alle Tabellen sind nach Kanälen unterteilt und verbürgen schnelles Auffinden der Stationen. Zweifarbige Karten mit den Standorten der Sender sind hierfür eine gute Hilfe.

Früher war ein gedrucktes Senderverzeichnis überflüssig, zumindest für den Besitzer eines Rundfunkgerätes mit Stationskala. Heute dagegen ist es dringend nötig, denn allein auf Mittelwelle arbeiten in jedem Kanal durchschnittlich sieben Sender; es ist unmöglich, diese Sender alle auf der Skala eines Empfängers zu verzeichnen. Ähnlich ist es mit den Ultrakurzwellen; da die UKW-Sendernetze in der Bundesrepublik teilweise für zwei oder drei Programme ausgebaut sind und die hohe Empfindlichkeit der modernen Empfänger es außerdem ermöglicht, in einen benachbarten Sendebereich hineinzuhören oder gar die Bundesgrenze zu überspringen, kommt man ohne zuverlässige Sendertabelle nicht mehr aus. Eine solche umfassende, alle Bereiche berücksichtigende Sendertabelle steht nunmehr zur Verfügung.

Wie der Autofahrer nicht ohne Autoatlas oder Karte auf die Reise geht, so sollte der Rundfunk- und Fernsehteilnehmer neben seiner Programmzeitschrift diese Sendertabelle zur Hand nehmen, um von seinem Gerät den vollen Nutzen zu haben.

Für den Fachmann aber ist diese vollständige und zuverlässige Sendertabelle vollends unentbehrlich. Er kann mit

ihrer Hilfe die Skaleneichung überprüfen, kann mit ihr Prüf frequenzen ermitteln, die Empfangstüchtigkeit von Geräten kontrollieren und dgl. mehr. In der Werkstatt ist eine solche Sendertabelle genauso wichtig wie eine Röhrentabelle.

Bearbeitet von Reinhard Schneider  
32 Seiten im Hochglanz-Umschlag.  
Zweifarb. Druck. Format 14,5x21,5 cm.  
Preis 2 DM



FRANZIS-VERLAG · MÜNCHEN 2

## Fernsehtragband DBGM

Universell verwendbar, - sicherer und bequemer Transport von Fernsehgeräten, Musikschränken, Kühlschränken usw.

43er Tragband DM 36.- 53er DM 39.-  
Verlängerungsriemen Paar DM 6.- und DM 7.-

Alleinhersteller  
**Radio Wesner**

(20 a) Großburgwedel über Hannover



## HERMANN KARLGUTH

ELEKTROTECHNISCHE SPEZIALARTIKEL · METALLWARENFABRIK  
BERLIN SO 36 · REICHENBERGER STRASSE 23 · RUF 616269



## Einzelteile für Transformatoren

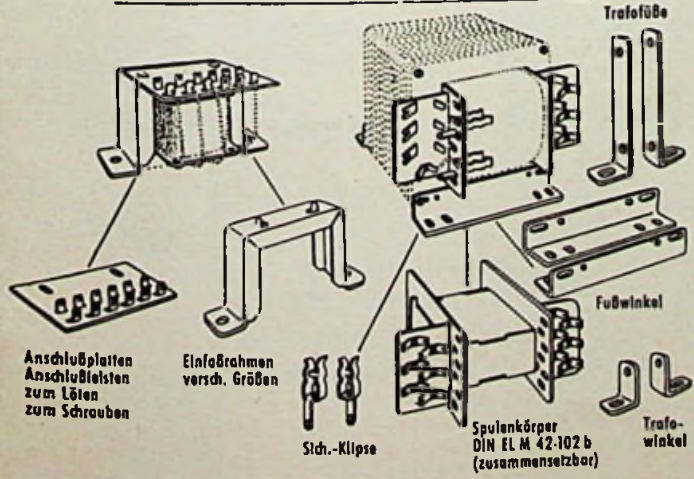

Anschlußplatten  
Anschlußbleisten  
zum Löten  
zum Schrauben

Einfachrahmen  
versch. Größen

Sich.-Klipse

Spulenkörper  
DIN EL M 42-102 b  
(zusammensetzbar)

Trafofüße

Fußwinkel

Trafo-  
winkel

SONDERWUNSCH AUF ANFRAGE NACH ZEICHNUNG UND MUSTER

**nur 3** aus unserem umfangreichen Fabrikationsprogramm

**KUPFER-ASBEST-CO HEILBRONN/NECKAR**

DEUTSCHE INDUSTRIEMESSE HANNOVER 1958 HALLE 11 STAND 1214

**Hoptix**

**Leuchtkraft aus der Steckdose!**

Die neue **Hoptix-Taschenlampe**

Brenndauer 100 Minuten aufzuladen an jeder Steckdose 110-230 Volt Wechselstrom Durch eingebaute Sicherung unbegrenzt haltbar Jeder Batteriekauf entfällt Lieferbar in 4 Farben (auch zweifarbige)

**Karl Hopt GmbH, Schoerzingen/Württ.**  
Radiotechnische Fabrik  
Zur Industrie-Messe Hannover Halle 11, Stand 1118  
Germany

KANAL 5-11  
Nr. 6511

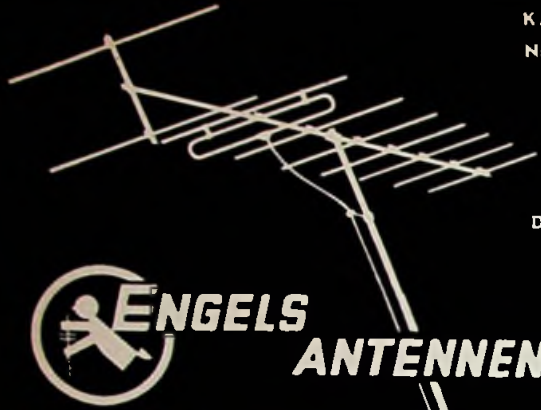

MAX ENGELS WUPPERTAL-BARMEN

DM 60.-

Bitte, besuchen Sie mich auf der Deutschen Industrie-Messe Hannover, Halle 11, Stand 14



**VOLLMER  
MAGNETTONGERÄTE**

für berufliche Zwecke und gehobenen  
Amateurbedarf!

VOLLMER - Magnettonlaufwerk-Chassis  
MTG 9 CH, für 19 - 38 - 76 cm/sec. Band-  
geschwindigkeit. 1000 m Bandteller, Syn-  
chronmotor, schneller Vorlauf. Mit und  
ohne Köpfe kurzfristig lieferbar.  
MTG 9 - 54 wie bisher, mechanische Kupp-  
lung und Bremsen  
neu: MTG 9 - 57 3motorig mit elektr. Bremsen!

**EBERHARD VOLLMER · PLOCHINGEN AM NECKAR**

**MUSIK- UND FERNSEHGERÄTE**  
im Stil unserer Zeit

Neueit: Anbau-Kombination in drei Teilen mit  
Rundfunk, Plattenwechsler und Fernsehgerät mit  
Hi-Fi-Klang.

*Beha* - TONMÖBELWERK · LANGENSELBOLD

[Kr. Hanau / M.]

**SCHICHTDREHWIDERSTÄNDE**



ELEKTROTECHNISCHE SPEZIALFABRIK  
**WILHELM RUF KG**  
HOHENKIRCHEN BEI MÜNCHEN

Messe Hannover: Halle 11, Obergeschoß, Stand 1308

**NADLER-BERLIN bietet an!**

Transistoren! Deutsches Markenfabrikat; ähnlich den Typen:

OC 602	3.45	OC 604	3.45	OC 602 spez.	3.75	OC 613	7.-
OC 603	3.45	OC 604 spez.	3.75	OC 612	5.95		

Universal-Germanium-Dioden --75 Dual Tonabnehmer 3.95  
Kaco-Zerhacker-Patronen: 2,4 V; 3,5 A 4.95 4 V; 2,8 A 4.75 4,5 V; 2,5 A 3.75  
Fabrikfrische Elkos 350/385 500/550

	MF	Rohr	Becher	Rohr	Becher
	4	-.90		-.95	
	8	1.05	1.20	1.10	1.35
	16	1.35	1.50	1.50	1.80
	32	1.75	1.95	2.30	2.40
	50	2.30	2.40	2.70	3.10
	8+8		1.85		2.-
	16+16		2.40		2.70
	32+32		3.-		3.70
	50+50		3.90		4.75

Perm.-dyn. Lautsprecher, 5 Ω

80 φ	7.60	210 φ	10.95	258 oval	15.-
100 φ	7.90	240 φ	21.95	317 oval	29.50
130 φ	8.55	130 oval	8.10	130 φ Hochton	8.55
160 φ	9.60	150 oval	9.80		
170 φ	8.-	210 oval	10.95		

Röhren (Auszug aus unserer Röhrenliste. Alle Typen billigst lieferbar.)

AF 3	4.25	DK 96	3.75	ECH 81	3.65	PY 81	3.75
AF 7	3.25	DL 92	2.95	ECL 80	3.80	6 J 7	4.75
AL 4	4.95	DL 98	2.90	EF 41	2.95	6 L 8	4.95
AZ 1	1.50	EABC 80	3.35	EF 80	3.05	6 SK 7	3.45
AZ 11	1.50	EAF 42	3.-	EL 34	8.80	6 SN 7	3.75
AZ 41	1.50	EBF 80	3.85	EL 41	3.45	6 SL 7	3.55
CL 4	6.45	ECC 40	3.35	EL 84	3.25	6 V 8	3.35
DF 92	2.55	ECC 81	3.35	EM 80	3.60	807	5.95
DF 96	3.55	ECC 82	3.45	EZ 80	2.45	888 A	8.50
DF 904	2.95	ECC 83	3.55	PCF 80	4.55		
DK 91	2.95	ECC 85	3.60	PL 21	4.85		
DK 92	3.25	ECH 42	3.85	PL 81	5.80		

Schauzeichen φ 0,8 Ω	-.40	Kleinst-Elkos 8,5 mm φ	
Glimmröhre UR 110	1.-	10/25/50/100 µF, 12/15 V	1.-
Tauchsieder 220 V 1000 W	5.-	10/25/50 µF, 30/35 V	1.03
Tassensieder 220 V; 300 W	3.70	keram. Kondensat., alle Werte	-10
Tassensieder mit Tasche	4.55	Reparaturspiegel	-68
Transistobuchsen, keram. 10 St.	-90	Tauchkondensat. 0,1 µF, 50 V	-25
Schaltbuchsen 1 X Um.	-90	Tauchkondensat. 0,5 µF, 350 V	-90
Sich.-Einbau-Elemente	-60	Scheiben-Kondensatoren	
Feinsicherungen, alle Werte	-80	1/2/3,5/5 nF; 500 V	-30
Coll. Lötendraht 60 %	10 m 3.25	Leuchtstoff-Kond. 2,5 µF, 450 V	2.55
Siemens 2pol. Umschalter	-35	Potentiometer, alle Werte	1.35
isolierte Stützpunkte	10 St. -80	Potentiometer mit Schalter	2.35
Siemens HF-Buchsen	-80	Dopp.-Potis 1 MΩ lin + 1 MΩ log	1.45
Diodenbuchse 3polig	-80	Draht-Potis, 8 Watt mit Knopf	
Dioden-Stecker 3polig	1.75	2 X 3 kΩ oder 2 X 6 kΩ	1.20
Dioden-Kupplung 3polig	1.75	Kleinst-Potis 50 kΩ, 0,2 W	-75
Telefonbuchsen, blank	-14	Knopf-Potis 5 kΩ log	2.15
Telefonbuchsen, isoliert	-16	Widerstände, alle Werte	
Abgreifklemmen	-07	¼ + ½ Watt -10, 1 Watt	-15
Doppelkopfhörer 2000 Ω	4.55	2 Watt	-20
Hochsp.-Schaltlitze 20 kV	m -55	Hubzähler, mechanisch 3stellig	1.-
Ex-Türkontaktschalter	-50	Hubzähler, mechanisch 4stellig	1.15

Dies ist nur ein Auszug aus unserem neuen 50 Seiten starken Katalog. Postkarte genügt... er kommt sofort! Lieferung an Wiederverkäufer!

**NADLER BERLIN-LICHTERFELDE 1**  
**UNTER DEN EICHEN 115**  
**RADIOGROSSHANDEL** Telefon 788128

**Multiplier 931 A**  
fabrikneu, Stückpreis: DM 39.90  
Fordern Sie unsere Elektronikliste

**Alfred Neye, Enatechnik**  
Frankfurt/Main, Zimmerweg 10  
Telefon 72 2915

**LS 50**  
(Güteklasse A)  
In Posten ab 20 Stück  
**zu kaufen**  
gesucht.  
Zuschriften unt. 7029 X

**Mikrowellen-Prüfsender**

8700 - 9600 MHz, mit variablem  
Dämpfungsglied, Frequenzmes-  
ser, Thermistor-Brücke, elektr.  
stabilisierter Netzteil und Hohl-  
leiter-Zubehör wie Hornantenne  
usf. ist preisgünstig, solange Vor-  
rat zu verkaufen.

**A. KRELL · MÜNCHEN 8**  
BRUCKNERSTRASSE 26

**BERANIT**

Imprägnier- u.  
Tuchmassen  
für höchste  
Beanspruchung  
Dr. Ing. E. Beer  
Heidenheim/Brz.

# GÖRLER



**TRANSISTOREN-FILTER**

für gedruckte Schaltungen

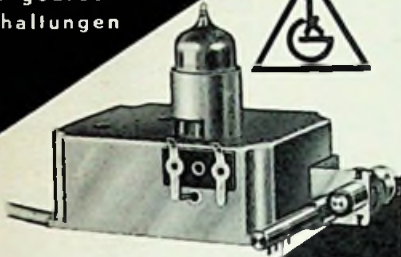

UKW-TUNER 87.101  
oder  
88.108 MHz

**NEU**

AM/FM-KOMBI-FILTER  
für gedruckte Schaltungen

**JULIUS KARL GÖRLER**  
TRANSFORMATORENFABRIK

WERK MANNHEIM

MANNHEIM-RHEINAU · BRUCHSALER STR. 125  
FERNRUF 88 119 · FERNSCHREIBER 04/622 74

G 36

SEIT 30 JAHREN

Umformer für  
Radio und Kraftverstärker  
SPEZ. F. WERBEWAGEN  
FORDERN SIE PROSPEKTE

WIESBADEN 56

ING. ERICH + FRED ENGEL

**Fabrikneue Markenröhren · Erste Qualität**  
6 Monate Garantie

AL 4	4.40	EBC 41	2.50	EF 41	2.80	PCC 85	3.80
AZ 41	1.50	EBF 11	3.-	EF 42	3.70	PCF 80	4.25
DAF 01	3.85	EBF 80	3.10	EF 80	2.85	PCF 82	4.-
DAF 06	2.85	EBL 1	4.35	EF 85	3.30	PCL 81	4.10
DC 98	3.35	EC 02	2.45	EF 86	4.-	PCL 82	4.10
DF 01	2.75	ECC 40	3.70	EF 89	3.10	PL 82	3.55
DF 06	2.85	ECC 81	3.10	EF 93	2.70	PL 83	3.60
DK 01	2.75	ECC 82	3.10	EF 94	3.20	PY 80	4.-
DK 02	3.15	ECC 83	3.10	EL 12	6.80	PY 81	4.30
DK 06	3.30	ECC 85	3.10	EL 41	2.90	PY 82	3.50
DL 92	2.80	ECH 11	7.50	EL 42	3.30	PY 03	3.80
DL 94	3.05	ECH 42	3.-	EL 84	3.05	UAF 42	3.-
DL 98	3.25	ECH 81	3.20	EM 71	5.50	UBC 41	2.90
DY 88	4.30	ECL 80	3.05	EM 72	6.-	UCH 42	3.50
EABC 80	3.-	ECL 82	4.85	PABC 80	3.70	UL 41	3.50
EAF 42	2.70	EF 40	3.75	PCC 84	3.80	UL 84	3.90

Gesamtes europäisches u. amerikanisches Programm

Versand per Nachnahme, frei München.

Lieferung an Wiedervorkäufer

Teleka: Inh. Kaminsky, München 2

Elvirastraße 2

Tel. 80958

**ROKA**  
KONZENTRISCHE  
STECKVERBINDUNGEN FÜR  
NF UND NIEDERSpannung

ROBERT  
KARST  
BERLIN  
SW 29

Tech. Messe Halle 11 Stand 11

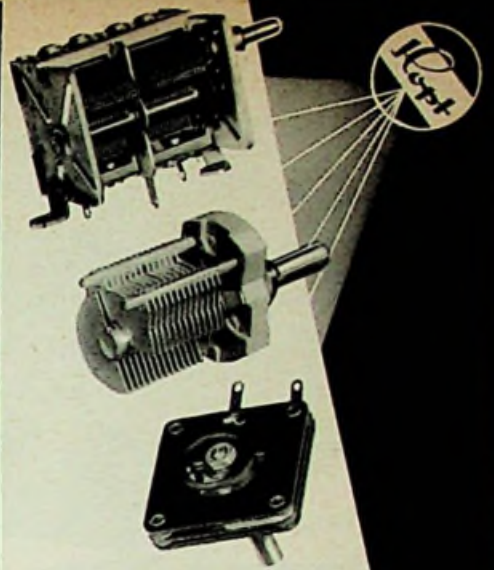

**KARL HOPT G.M.B.H.**

RADIOTECHNISCHE FABRIK  
SCHÖRZINGEN · WÜRTEMBERG

Messe Hannover, Halle 11, Stand 1118

„Constac“

**Magnetköpfe**



bieten

nat. Größe

bestmögliche Leistung:

- Höchstpräziser Aufbau nach dem bewährten Ringkernprinzip
- Frequenzbereich 30...16.000 Hz
- Völlig stetiger Frequenzgang
- Erhöhte Empfindlichkeit
- Geläppter, absolut geradliniger Spalt
- Extrastarke Mu-Abschirmung

Tonkopf mit Absch. brutto . . . . . DM 19.-  
Löschkopf (Ferrit) brutto . . . . . DM 8.50

Druckschrift mit Schaltbild kostenlos

Herstellung u. Vertrieb: **Dr. A. Burkhard**

München 9, Agatharieder Straße 7



**Vollgummi-Gittermatten**

Größe: 540x380x25 mm und 625x375x20 mm

Gitterkästengröße:

Mod. I 90x100 mm 19.50 DM  
Mod. Ia (extra weich) 90x100 mm 22.50 DM  
Mod. II 45x 50 mm 21.- DM

abzüglich 5% Preissenkung

**WILLY KRONHAGEL KG.**

Vollgummi-Gittermatten

Wolfsburg/Hannover, Goethestr. 51



## Das Mikrophon

entscheidet über die Tonqualität.  
Was es nicht aufnimmt, gibt auch das  
beste Tonbandgerät nicht wieder.  
Unser dyn. Richtmikrophon  
vermeidet Raumnachhall  
und Störgeräusche.

*Das scharfe Ohr  
Ihres Gerätes.*

**H. PEIKER** BAD HOMBURG V. D. H.

Ho



## Hi-Fi- Baßreflex-Box

für Freunde der guten Musik  
sowie für alle hochwertigen  
Musikdarbietungen.

Sprechleistung 10 Watt, Frequenz-  
bereich 30 Hz bis 17000 Hz durch  
270 mm Breitbandlautsprecher  
und 2 dynamischen Hochton-  
lautsprechern

**WERNER SCHAFFER · ELEKTRO-AKUSTIK**

Lautsprecher- und Transformatorenfabrik, Weingarten / Baden

# Röhren

Neue  
Preisliste HL 3/58  
für den Fachhandel

Material- und Röhrenversand  
postwendend ab Lager

## HACKER

**WILHELM HACKER KG**

Großsortimenter für europ. und USA  
- Elektronenröhren -  
Elektrolyt-Kondensatoren

BERLIN-NEUKÖLLN, SILBERSTEINSTR. 5-7  
Telefon 621212

## Keramische Spulenkörper (Neufertigung)

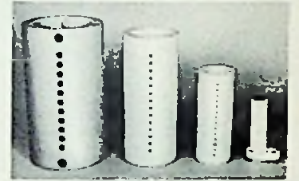

glatt, rund, mit Bodenbefestigung

KSP 4575 45 mm Ø 75 mm Lg. . .	bitt. DM 5.75
KSP 3070 30 mm Ø 70 mm Lg. . .	DM 3.40
KSP 2050 20 mm Ø 50 mm Lg. . .	DM 2.50
KSP 935 9 mm Ø 35 mm Lg. . .	DM 1.75

(Stiefel mit Abgleichkern) /- Rabatt

**HANS GROSSMANN**

Funktechnische Spezialerzeugnisse  
Hannover-L. / Haasemannstr. 12

## Antennen und Zubehör



**ADOLF STROBEL**  
(22a) Bensberg Bez. Köln

## ORIGINAL-LEISTNER-GEHÄUSE



75  
JAHRE

**PAUL LEISTNER HAMBURG**  
HAMBURG-ALTONA · KLAUSSTR. 4-6  
Tel Hamburg 428391

Bitte Preisliste  
anfordern!

Im Formenbau erfahrenes und leistungsfähiges

## Spritzgußwerk

Übernimmt Massenfertigung von

## Bauteilen

aus hochwertigen Kunststoffen für die Rundfunk-  
Phono- und Fernsehindustrie.

**ERNST KUSTER · KOLIBRI-WERK**

Schötmar/Lippe

Vorrätig bei:

Groß-Hamburg:

Walter Klausen, Hamburg, Berchardplatz 1  
Gehr. Baderle, Hamburg 1, Spüsterstr. 7

Vertreten in: Dänemark - Schweden - Norwegen - Holland - Belgien - Schweiz - Österreich

Raum Berlin und Düsseldorf:

ARLT-RADIO ELEKTRONIK  
Berlin-Neukölln (Westsektor), Karl-Marx-Str. 27  
Düsseldorf, Friedrichstraße 61a

Kehrgebiet:

Radio-Fern G.m.b.H.  
Essen, Kettwiger Str. 56

Hessen - Kassel:

REFAG G.m.b.H.  
Göttingen, Papendiek 26

Raum Süd:

Radio RIM GmbH,  
München, Bayerstr. 25

### FERNSEH-BAUTEILE

Fernseh-Montagechassis vorgelocht  
460 x 450 mm 9.50

Fernseh-Chassis mit kombiniertem  
Druckt.-Rundf.-Empf. (UKW-M-L)  
inklusive R6. einschl. Bild-Maske  
u. Schutzscheibe ohne Bild-R6. 345.-

Dito für 53 cm ohne Bild-R6. 395.-

### NSF - KANALWÄHLER

Mod. 57, geschaltet mit  
R6. E 86 CC, PCC 85

57.50

Dito, jedoch ohne R6.  
aber geschaltet 42.50

Zellentrafo m. Hochsp.-

Teil u. R6. EY 51 19.50

UKW-HF-Teil mit DREHKO geschal-

tet für UCC 85 12.50

R6. UCC 85 7.45

### AEG-GLEICHRICHTER

St 7/12 - 15 LK

1 Stück 1.95 10 Stück à 1.35

Dito 250 V, 75 mA 3.50

Dito 220 V, 300 mA 8.75

Dito 220 V, 350 mA 9.75

BILDBREITENREGLER AT 4001 8.95

Ablenk- u. Fokussiereinh. f. 70° 28.50

Ablenkeinheit für Elektrostat. Fokus-

sierer 90° 39.50

Sicherheitschutzscheibe f. 43 cm 7.50

Blendrahmen f. 43 cm 9.95

### Neuhelt f. d. KW-Amateur Bauteile f. KW-Vorsatzgerät

Drucktasten-Spulenatz f. KW-Bänder  
10/15/20/40/80 m mit 1600 kHz  
Zf-Sperre u. Auskoppelbandfilter.  
vorabgeglichen für jeden Rund-  
funkempfänger geeignet.

mit Schaltbild 29.50

R6. ECH 81 u. EF 85 hierzu 12.75

Spezial KW-Drehko 2 x 10 pF

hierzu 2.75

Kurzw. Bandspreizer Spule mit An-

trieb 2.50

Min. Philips-Bandfilter

Ratio 10,7 MHz 1.35

Dito FM 10,7 MHz 1.35

Dito AM 470 kHz 1.10

### MINIATUR-TONBANDKÖPFE

Zum Bau von klei-  
nen Tonbandgerä-  
ten, Aufn.- u. Wie-  
dergabekopf mit  
Schaltplan zusam-  
men



22.50

Ferrit-Selektorantenne

Grundlg. zum Einbau in

jed. Empfänger mit Netz-

teil u. R6. EF 42 19.50

Philips-Ferritantenne Länge 14 cm

komplett, anschlussfertig 4.95

### LOEWE - LORD

Koffer-Gehäuse

Sperrholz, Kunst-

lederbezug grün

oder rot und Bat-

terlegurt 12.95

Teleskopantenne ausziehbb., passend

für Lord-Koffer 5.95

Skalenscheibe Original 3.95

6fach Drucktasten-Aggregat, passend

für Lord-Koffer 6.50

Weitere Drucktasten-Aggregate

5 Tasten, 11,5 cm Einbaubr. 6.95

6 Tasten, 13,5 cm Einbaubr. 7.50

7 Tasten, 16 cm Einbaubr. 8.50

8 Tasten, 18 cm Einbaubr. 9.95

Stahlbandkofferantenne

ca. 65 cm lang -95

Aufträge unter DM 10.- können nicht ausgeführt werden. Versand per Nach-  
nahme. Zuzügl. Versand-Spesen. Fordern Sie bitte Liste F 16 an.

**TEKA-Weiden/Opf. Bahnhofstr. 52**

### PERM. LAUTSPRECHERCHASS. oval

1 W	2,5 W	6 W
105x85	155x95	260x180
5.95	8.25	13.50

### Druckkammerlautsprecher

6 W mit Übertrager 350-8000 Hz

1800-3200 Ω 118.50

Dito 12,5 W 300 - 6000 Hz

800 - 1600 - 3200 Ω 139.50

Miniatur-Einzelteile zum Bau von

Transistor-Geräten

Magn. Min. Kopfh. 8 Ω 7.95

Perm.-dyn. Lautspr. 100 mW

Ø 30 mm 9.50

Dito 150 mW Ø 40 mm 13.-

Treibertrafo Tt 17x17x10 mm 4.95

Ausgangstrafo Ta 17x17x10 mm 4.95

Einfachdrehko 365 pF 25x25 mm 2.50

Spezialbatterie 9 V 3.60

Transistor ähnl. OC 340 3.75

Nora-Kleinsuper Menuett elfenbein

od. lindgrün. 6 R6., 15 Krs. (UKW-M)

statt 153.80 nur 124.50

### SIEMENS STANDARD SUPER C 7

Einbauchassis, 15 Krs., 7 R6., UKW -

M - L) kompl. mit 3 Lautsprechern

nur 189.50

### Hochleist. SPITZENSUPER CHASSIS

GRAETZ SINFONIA

21 Krs.,

8 Valvo-R6. mit 8 Mte.

Garantie, Umschalt-

bar, 110 -

240 V (UKW - K - M - L - TA)

13 Druckt. mit Klangreg., Schwung-

rad, Duplex-Antr. 249.-

Raumklang

Schallgruppe enth. 2 perm. Breitb.

Lautspr. 6 W, Oval, 240x280 mm.

(1 perm. Hochton, 1 perm. Schall-

kompressor mit Schallrohren, kompl.,

geschaltet mit Schallwand bespannt.

64.50

Orig.-Gehäuse, Edelholz hochgl. poli-

ert, seitl. Lautspr. Abdeckung, Boden-

platte, Rückwand eingeb. UKW-

Antenne 680x406x385 mm 19.50

10-Pl.-Wechsler-Chassis Monarch

Für alle Platten 4storig 95.-

Philips 10-Platten-

Wechsler-Chassis

mit Duplo-Saphir

109.50

### FERNSEHFARBFILTER

augenschonend

für 43 cm Bl. R6. 14.50

für 53 cm Bl. R6. 17.50

### SABA-GEHÄUSE

Nußbaum hochgl. poli-

ert

LINDAU W III 12.50

Villingen W III 12.50

VILLINGEN W IV 12.50

MEERSBURG W III 16.50

Freiburg W III 19.50

Glasskala für Freiburg 2.95

Apparatchassis hierzu 3.50

Bospannstoff 130 mm br. gold-beige

p. m. 12.50

Abdeckgitter für 3 D-Lautspr.

55x200 mm Bak. braun Paar -95

Dito 125x125 mm -50

Metallabdeckung perforiert

310 x 135 mm 1.10

### SONDERANGEBOT

Sony Tonband (Standard-Band)

15 cm Ø 280 m 15.-

# UNIVERSAL - MAGNETTONKOPF

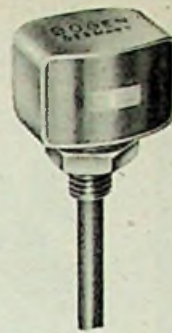

Dieser neue Kombinationskopf gewähr-  
leistet bei einer Bandgeschwindigkeit von  
9,5 cm/sec einen Ruherederschungs-  
abstand von 60 dB und einen geradlinigen  
Frequenzgang zwischen 30 Hz u. 15000 Hz

Zum Ausmessen von Meßbändern lie-  
fern wir eine Sonderanfertigung dieses  
Kopfes mit einer Spaltbreite < 1,5 µ

**WOLFGANG BOGEN G. M. B. H.**

Fabrikation hochwertiger Magnettonköpfe  
Berlin-Lichterfelde-West, Züricherstr. 18



**Ch. Rohloff**  
Oberwinter b. Bonn  
Telefon: Rolandseck 289

**1U5  
3A5  
3Q4**

sowie viele andere Röhren-  
typen zu kaufen gesucht  
Schnürpel  
München, Heßstraße 74/0

### USA-Doppelspiel-

Tonbänder!

Für jedes Bandgerät,  
mit Spule und Kassette

365 m	13 cm Ø	22.80
503 m	15 cm Ø	31.60
732 m	18 cm Ø	44.70

Hans W. Stier  
Berlin-SW 61  
Friedrichstraße 231

### Radio-RÖHREN sowie-Ersatzteile aller Art

liefert Ihnen zu besonders günstigen Preisen

### MERKUR-RADIO-VERSAND

Berlin-Dahlem, Amselstraße 11/13

● Fordern Sie kostenlos unsere neueste Liste an ●

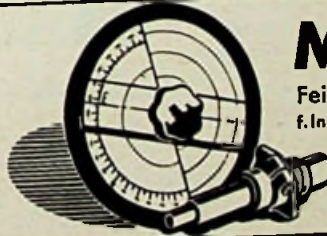

# MENTOR

Feintriebe und -Meßgeräte-Skalen  
f. Industrie u. Amateure in Präzisionsausföhr.

Ing. Dr. Paul Mozar

Fabrik für Feinmechanik

DOSELDF, Postfach 6085

### Störschutz-Kondensatoren Elektrolyt-Kondensatoren



**WEGO-WERKE**  
RINKLIN & WINTERHALTER  
FREIBURG I. Br.  
Wenzingerstraße 32  
Fernschreiber 077-516

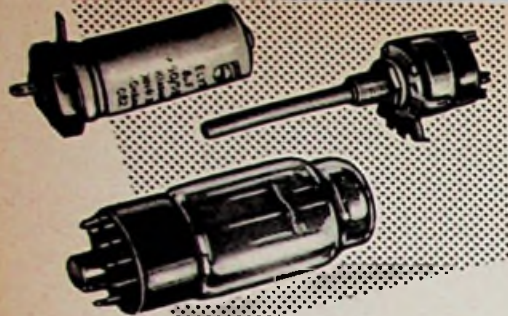

Radio-Röhren-Großhandel

**H · K A E T S**

Berlin-Friedenau

Niedstraße 17

Tel. 83 22 20 - 83 30 42

MIT KAETS  
BESSER GEHTS



- Signalverfolger . . . . . DM 240.—
- Universalröhrenvoltmeter . . DM 335.—
- Direktzeigende Frequenzmesser  
(30 Hz .. 500 kHz) . . . . . DM 255.—
- RC-Meßbrücken . . . . . DM 155.—
- L-Meßgeräte . . . . . DM 385.—

**BELLOPHON - MESSTECHNIK**  
Berlin-Friedenau, Fregestraße 9

**TRANSFORMATOREN**

Serien- und Einzelanfertigung  
aller Arten  
Neuwicklungen in drei Tagen



**Herbert v. Kaufmann**

Hamburg - Wandsbek 1  
Rüterstraße 83

**ELEKTROLYT  
Kondensatoren**



**WOHLEREN U. BILTZ**

KLEIN-TEMPERATUR



**MIKRO-  
Schalter**

verlangte  
Sie bitte Prospekte

**Kissling** Böblingen (Württ.)



**LICHTBLITZ-STROBOSCOPE**  
transportabel, mit sep. Blitz-  
lampe; Frequenzbereich 8 bis  
240 Hz, Genauigkeit  $\pm 1\%$ .  
Fabrikneu, mit Garantie zum  
Nettopreis DM 516.-  
Für Hochschulen und unabhän-  
gige Forschungsinst. DM 470.-  
L. Meyer, Techn. Industrieer-  
zeugnisse, Frankfurt/Main, Mainzer Landstraße 178



**Einmalige —  
nie wiederkehrende Gelegenheit**

Ca. 100 Vitrinen, wie Abbildg., mit Acelle-Bar, Spiegel,  
in Edelholz dunkel, eine Glas- u. Holztüre oder zwei  
Holztüren. **Sonderpreis DM 52.—.** In Nußbaum,  
hell od. Rüster Mehrp. DM 5.—. / Musikschränke, leer ab  
DM 88.—. Gr. 105 br., 75 hoch, 43 tief. Lieferung nur  
gegen Nachn. od. Vorauskasse P. Sch. München 141 989

**Dr. Krauss** - Tonmöbel-Werkstätten - München 9  
Sachrangerstr. 7 - Telefon 497928

Größe:  
90 cm breit, 43 cm tief, 70 cm hoch

**RÖHRENOKKASION**

R 250 (1701) 5000 Stück  
sehr preisgünstig ab-  
zugeben. Desgl 1000 G  
10/11 (RG 250/1000) so-  
wie 100000 CF3, CF7,  
EL8, UF5, UY4, UQ 80  
UF 43  
**PROFHOF**  
(13b) Unterneukirchen

**Günstige  
Bezugsquelle**

gesucht für:  
USA-Röhren, ver-  
billigte Röhren der  
40er, 80er u 90er  
Serie. Bastel-Ma-  
terial. Angebote  
unter 6999 M.

**Lautsprecher-  
Reparaturen**

in 3 Tagen  
gut und billig



SENDEN, Jllr.



Isolierschlauchfabrik

**BERLIN NW 87**

Huttenstraße 41/44

Gewebe- u. gewebelose

**Isolierschläuche**

für die Elektro-, Radio-  
und Motorenindustrie

**Auszug  
aus meiner  
Liste**

- Elektrolytkondensatoren*  
AB 16mF 450V 1.60 2x16mF 450V 2.40  
AB 32mF 450V 2.40 2x32mF 450V 3.25  
*Röhren*  
EBL1 45.- EL84 2.80 PL81 5.95

Bitte neue Liste anfordern. (Nur für Wiederverkäufer)



**W. Witt** Elektro- u. Rundfunkgroßhandel  
Nürnberg, Aulaseplatz 9, Tel. 45907  
3 Minuten vom Bahnhof



**FERNMEDETECHNIK**  
München, Augustenstr. 16

**Radar-Hochfrequenz-Anlage RC-215-A**



Ein Flugzeug-Ortungs-Gerät,  
komplett mit Zubehör u. Spezial-Antenne

Technische Daten und Preise auf Anfrage!

Ferner können wir aus laufenden  
Armee-Surplus-Beständen anbieten:



- Funkgeräte
- Stromversorgungsgeräte
- Fahrzeug-Antennen
- Handmikrofone
- Zerhackersätze
- Umformer (Dynamotore)

- Fernsprechmaterialien
- Nebenstellen-Anlagen
- Fernsprecher OB/ZB
- Klappenschränke
- Rückenstragen - Kabel
- Zubehörteile

- Flugzeugbordgeräte
- Kompass
- Fahrtmesser
- Automatenschalter
- Anzeige-Geräte
- 500 Hz Umformer

Unsere Schweizer Vertretung: Fa. Erwin Schnellmann, Zürich 6, Scheuchzerstr. 20

**Aus US-Beständen:  
Transportrollbahnen**

Arbeits- und zeit-  
ersparend,  
leicht  
transportabel

Weit unter  
Fabrikpreis!

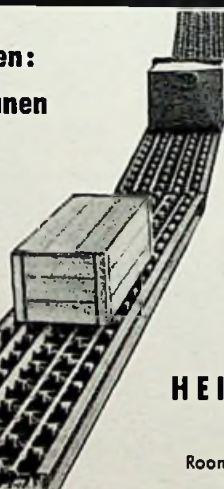

Techn.  
Daten:

Länge  
einer Bahn  
3000 mm

Breite  
einer Bahn  
320 mm

Gewicht 35 kg

**HEITMANN & CO**  
BREMEN

Roonstraße 55, Telefon 47911

**Relais u. Telefon-  
Anlagen?**

**PRÜFHOF fragen!**  
(13b) UNTERNEUKIRCHEN  
HÄNDLER-RABATTE!



Reihenanlagen



W 48

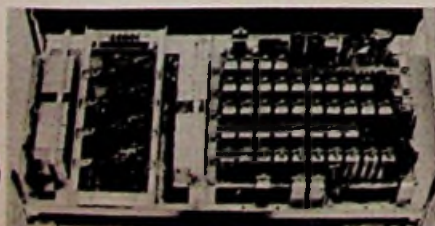

Siemens Tris

**ZEISSLER Blechgehäuse**

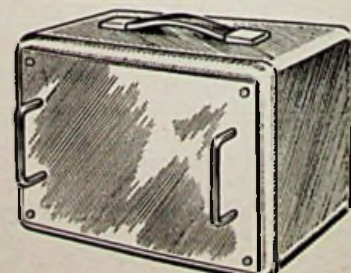

Stahlblechgehäuse zum Einbau von Meßgeräten,  
Transformatoren usw.

Verlangen Sie meine ausführlichen Preislisten.

**ROLAND ZEISSLER, TROISDORF/RHLD.**  
Ringstraße 50, Tel. Siegburg 7026

# Antennen Testgeräte

Zum Einrichten und Prüfen von Fernsehantennen



**KLEMT**

OLCHING BEI MÜNCHEN · Roggensteiner Str. 5 · Tel. 428  
Messe Hannover Halle 10 Stand 760

## Gleichrichter-Elemente

und komplette Geräte liefert  
**H. Kunz K. G.**  
Gleichrichterbau  
Berlin-Charlottenburg 4  
Giesebrechtstraße 10

**NEUHEIT!**  
Verkaufs-Statistik-Bücher  
Muster gratis

**RADIO-VERLAG**  
EGON FRENZEL KG  
Postfach 354  
Gelsenkirchen

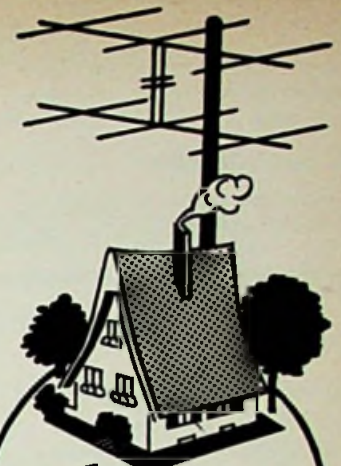

# Förderer

Deutsche Industriemesse  
Hannover  
Halle 11, Stand 63

Wir bitten um Ihren Besuch



**JOHS. FÖRDERER SÖHNE G.M.B.H.**  
Spezialfabrik für Radiotechnik  
NIEDERESCHACH · BADEN

Fernsehen noch besser mit dem bewährten

### ASA-Fernseh-Regeltrafo

auch als Einbau-Chassis lieferbar. Lieferung durch den Fachgroßhandel. Wo nicht erhältlich, direkt ab Werk. Prospekte gratis.

**ASA-Trafobau, Arolsen (Waldeck)**



Radio-, Fernseh- u. Elektro-Geräte, Waschmaschinen - Schleudern - Elektro-, Gas- und Kohleherde - Röhren äußerst preiswert:

EF 80 2.80 DM EBL1 4.95 DM EF 804 S 9.95 DM  
ECC 81 3.10 DM EF 800 8.95 DM EL 803 5.95 DM

Verlangen Sie 20seitigen Händlerkatalog! Lieferung an Wiederverkäufer  
**Franz Heinze, Großhandlung, Coburg**  
Fach 50, Steinweg 52

## VERKAUF!

Restposten neue 2 polige Steuerquarze

Fabr. Quarzkeramik, Frequenzgenauigkeit  $\pm 2 \cdot 10^{-5}$   
in folg. Frequ.: 3 kHz, 100, 300, 468, 473, 474, 500, 1000, 2830, 3800, 5400, 7000, 10000, 16500, 26000, 35000, zu ein Drittel des Neupreises.

**FESCO, Düsseldorf 10, Freiligrathstr. 28**



**WILHELM PAFF**  
Lötmittelfabrik · Wuppertal-Barmen



Wir suchen für unser Prüffeld **EINEN INGENIEUR** und **EINEN TECHNIKER** mit guten fachlichen Kenntnissen auf dem Gebiet der NF-Technik und Elektro-Akustik.

Alter bis etwa 35 Jahre. Bewerber, die an einer aussichtsreichen Dauerbeschäftigung interessiert sind, werden gebeten, Ihre Bewerbung mit Lichtbild, Zeugnisabschriften und Gehaltsansprüchen zu richten an

**DEUTSCHE GRAMMOPHON G.M.B.H.**  
Hannover, Podblekskistraße 164

Zeitgemäße Bezahlung und interessante Aufgaben erwarten die neuen Mitarbeiter, die wir für unsere Abteilung Fertigungsplanung suchen:

**Arbeits- und Zeitstudien-Ing.**  
**Fertigungsplaner**  
**Sachbearbeiter für Fertigungssteuerung**



Mehrfährige praktische Tätigkeit in den in Frage kommenden Gebieten wird vorausgesetzt. Ihre Bewerbung mit handgeschriebenem Lebenslauf, Lichtbild und Zeugnisabschriften erbeten an:

**SCHAUB APPARATEBAU** Abt. der C. Lorenz Aktiengesellschaft, Pforzheim, Oestliche 132, Personalabteilung



hat einige Vertretungsgebiete neu zu vergeben.  
Besuchen Sie uns bitte auf der **Deutschen Industrie-Messe Hannover** Halle 11, Stand 48 oder schreiben Sie an

**Akustische- u. Kino-Geräte GmbH.**  
München 15, Sonnenstr. 20 · Telefon 55 5545

# Graetz FERNSEHEN

RADIO

Wir suchen für Radioprüffeld/Radioentwicklungsabteilung

## RUNDFUNKMECHANIKER

und bitten um ausführliche Bewerbungen.

**GRAETZ K.G. · ALTENA/WESTF.**  
Personalabteilung

Zeitgemäße Bezahlung und interessante Aufgaben erwarten die neuen Mitarbeiter, die wir suchen:

### Meßgeräte-Techniker

für Entwicklung und Bau von HF- und NF-Meßeinrichtungen,

### qualifizierte Meßgeräte-Mechaniker

für unsere Prüffelder der Rundfunk und Fernsehfertigung.

### SCHAUB APPARATEBAU

Abt. d. C. Lorenz Aktiengesellschaft  
Pforzheim, Oestliche 132, Personalabteil.

Ihre Bewerbung mit handgeschrieb. Lebenslauf und den üblichen Unterlagen – prompte Bearbeitung wird zugesichert – senden Sie bitte an:



### Handelsvertretung

der Fernseh-, Rundfunk-Branche m. festem Kundenstammzusatzl. Vertretung für Niedersachsen.  
Angeb. unt. Nr. 7025 T.

Mod. Radio-, Musik- und Fernsehhaus Nähe Stuttgart bietet einem jungen, tücht.

### Fernseh- u. Rundfunktechniker

angenehme Dauertätigkeit. Zimmer vorhanden.  
Angeb. erb. unt. Nr. 7020 U

## KLEIN-ANZEIGEN

Anzeigen für die FUNKSCHAU sind ausschließlich an den FRANZIS-VERLAG, (13b) München 2, Karlstraße 35, einzusenden. Die Kosten der Anzeige werden nach Erhalt der Vorlage angefordert. Den Text einer Anzeige erbitten wir in Maschinenschrift oder Druckschrift. Der Preis einer Druckzeile, die etwa 25 Buchstaben bzw. Zeichen einschli. Zwischenräumen enthält, beträgt DM 2.-. Für Zifferanzeigen ist eine zusätzliche Gebühr von DM 1.- zu bezahlen.

Zifferanzeigen: Wenn nicht anders angegeben, lautet die Anschrift für Zifferbriefe: FRANZIS-VERLAG, (13b) München 2, Karlstraße 35.

### STELLENGESUCHE UND ANGEBOTE

Rundfunk-Fernsehtechniker u. Elektriker, 20 J., led., beide Gesellenprüf., mit guten Zeugnissen u. Referenzen sucht neuen Wirkungskreis. Kurt Hörning, Geisenheim/Rhg., Peter-Spring-Str.

### SUCHE

Meßgeräte, Röhren, EV, Stabls sowie Restposten aller Art. Nadler, Berlin-Lichterfelde, Unter den Eichen 115

Radio-Röhren, Spezialröhren, Senderröhren gegen Kasse zu kauf. gesucht. SZEBEHELY, Hamburg-Altona, Schlachterbuden 8

Röhren aller Art kauft geg. Kasse Rühr-Müller, Frankfurt/M., Kaufunger Straße 24

Kaufe Röhren, Gleichrichter usw. Heinze, Coburg, Fach 507

Labor-Instr., Kathographen, Charlottenbg. Motoren, Berlin W. 35

Radio-Röhren, Spezialröhren, Senderröhren geg. Kasse zu kauf. gesucht. Intraco GmbH., München 2, Dechauer Str. 112

Rundfunk- und Spezialröhren all. Art in groß- und kleinen Posten werden laufend angekauft. Dr. Hans Bürklin, Spezialgroßhdl. München 15, Schillerstr. 27, Tel. 55 03 40

### VERSCHIEDENES

Geld sparen durch günst. Sonderangeb. für Radio-Amateure, -Beitler und Technik. Lfd. u. kostenlose Zusendg. v. Listen durch REV, (18) Wiesbaden, Postfach 1105.

Verkaufe aus Laborbeständen: Follonschneider 93/78 mit verstellb. Schneidenzerrern, Aussteuerungsmess., Studioabnehmer u. Wiedergabe-Röhrenzerrern (200 DM), sowie 4stellige 10-W-Strahlergr. (45 DM). Ingenieur Fritz Kühne, Garmisch-Partenkirchen, Münchener Straße 4

### VERKAUFE

Leica, -Gehäuse u. Praktika zu verkaufen. Zuschriften unter Nr. 7032 B

Radio-Fernsehgeschäft in gr. Kreisstadt Obb., gute Verkaufslage, sofort zu verp. oder zu verkauf. Angeb. unt. Nr. 7033 C

Verkaufe Fl. Gener. 30 V 3 kW max. 4-6000 UpM Stück DM 45.-, Zuschriften erb. unt. Nr. 7031 A

Achtung! Hi-Fi-Freunde! Sonderangebot! Wegen Industrieverlegung Hi-Fi-Bausteine übernommen (Verstärker, Ecktruhen, Helmanlagen usw.) Nach Ausverkauf keine Nachlieferungsmöglichkeit. Sensationell niedrige Preise! Liste anfordern. Kirking-Versand, Orsoy/Rhein.

Magnetspulen 18 cm Ø, fabrikneu DM 1,60 netto. Dr. G. Schröter, Karlsruhe-Durlach, Schönnrainstraße 18

### Elektromeister

36 J., verh., mit guten Kenntnissen in der Radio-Reparatur, Absolvent der Staatlichen Meisterschule Karlsruhe, Führersch. Kl. 3, sucht Dauerstellung, mögl. Industrie.  
Ang. erb. unter 7040 L



Wir suchen einen Jüngerer

### ELEKTRO-INGENIEUR HTL

für eine sehr interess. Tätigkeit in der Fertigungs-Überwachung unserer Bildröhrenfertigung. Erwünscht sind Kenntnisse in der allgemeinen Meßtechnik und solides physikalisches Wissen.

### TELEFUNKEN GMBH

Röhrenwerk Ulm, Söflingerstr. 100

Für unseren modernen Betrieb (Radiobauteile) suchen wir zum baldigen Eintritt einige

### Werkzeugmacher

### Feinmechaniker

### Radiomechaniker

Ausführliche Bewerbungsunterlagen erbeten an:

### WILHELM RUF KG.

Elektrotechn. Spezialfabrik  
Höhenkirchen bei München

Wir suchen für den baldmöglichsten Eintritt

### El.-Ing. für Berechnung u. Konstruktion von Magnetverstärkern

sowie

### Fertigungsfachmann für den Elektro-Apparatebau

Praktische Erfahrungen auf diesen Gebieten sind Voraussetzung, da selbständiges Arbeiten erwünscht ist.

Bewerbungen bitten wir mit den üblichen Unterlagen, wie handgeschriebenen Lebenslauf, Lichtbild, Zeugnisabschriften, Gehaltsansprüchen und Angabe des frühesten Eintrittstermines unter „Süddeutschland“ Nr. 7028 W.

### Tüchtiger Rundfunk- u. Fernsehtechniker

möglichst mit Meisterprüfung, von fähendem Fachgeschäft in größerer Bodensee-stadt gesucht. Moderne Werkstatt, gute Bezahlung, für Unterkunft wird gesorgt. Führerscheine erwünscht. Bewerbungen mit Gehaltsansprüchen und Angabe des frühesten Antrittstermines erbeten unter Nr. 7030 Z an den Verlag.

### Im Mittelpunkt von Rheydt

la Lage, ist Ladenlokal mit 4 Schaufenstern, 120 qm, mit 25 qm Nebenraum baldigst zum Festpreis von DM 500.- monatlich (einschließlich Heizkosten) zu vermieten. Zur Zeit ist vermietet an ein gutgehendes Fachgeschäft für Rundfunk- und Fernsehgeräte.  
Anfragen erbitten wir unter Nummer 7041 M

Folgende Fachkräfte werden für Funkberater-Betriebe gesucht:



### Filialleiter · Verkäufer

### Fernsehmeister

(vor allen Dingen für Raum süddeutsche Gebirgs-gegend)

### Fernsehtechniker

### Schallplatten-Verkäuferin

Da diese Funkberater-Betriebe gewohnt sind, Ihre Kundschaft gut zu bedienen, wollen sich nur qualifizierte Kräfte melden. Eilangebot mit Lichtbild, Lebenslauf, Zeugnisabschriften an

**FUNKBERATERRING  
STUTTART  
Christophstraße 6**

### Radio-Fernseh-Techniker-Meister

50 J., Spezialist in Reparatur, Montage von Fernseh- und Elektronik-Geräten, guter Organisator, Erfahrung in Fabrikation und Konstruktion

### sucht Auslandsposition (auch Übersee)

evtl. auch Beteiligung möglich mit compl. Meßeinrichtung  
Angebote unter Nr. 7027 V

### Entwicklungs- Ingenieure

TH oder HTL für das Gebiet NF-Verstärker, TF-Verstärker und verwandte Gebiete der Elektronik, möglichst mit guten Kenntnissen der Transistoren-Technik für interessante Entwicklungsaufgaben von neuen kommerziellen Geräten für automatische Steuerungen gesucht.

Selbständige Tätigkeit und eine ausreichende Zeit zur Einarbeitung wird zugesagt. Tätigkeit im Raum Nordrhein-Westfalen.

Die Beschaffung einer Wohnung ist kurzfristig möglich. Eine Altersversorgung ist vorhanden.

Kurzbewerbung mit Lichtbild, handgeschriebenen Lebenslauf, Eintrittstermin und Gehaltsforderung unter Nr. 7039 K.



# Miniatur-Einzelteile

für Selbstbau von kleinsten Taschen-Super-  
Geräten mit Transistoren, Naturgröße.



PM. dyn. Lautsprecher  
Type X 3 100 mW

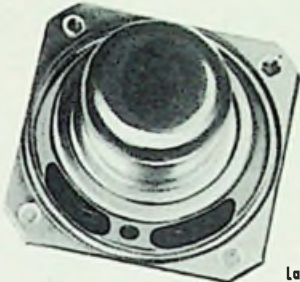

PM. dyn. Lautsprecher  
Type X 5 150 mW

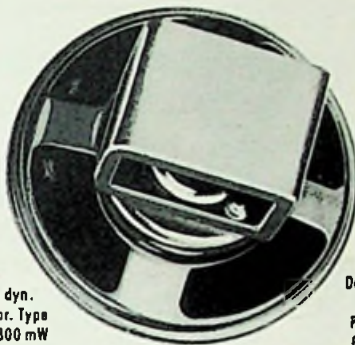

PM. dyn.  
Lautspr. Type  
X 10 300 mW



Einfach-Drehkonden-  
sator Type PVC 101  
365 pF Gr. 25x25 mm



Doppel-Polystyrol-Dreh-  
kondensator Type  
PVC 201 für Superhet  
Größe 28x28x15 mm

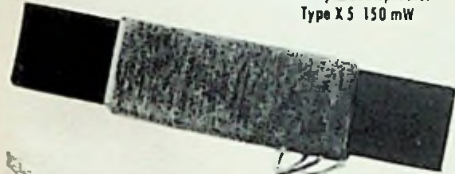

Ferritstab mit Antennenspule Type AL 70 abgestimmt  
mit Antennenanfang des Drehkondensators PVC 201



Type IFT I



Type IFT II



Type IFT III



Oszillatorspule  
Type OSC

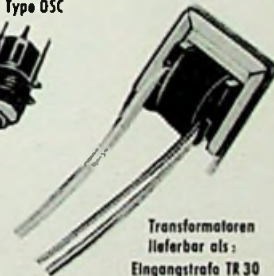

Transformatoren  
lieferbar als:  
Eingangstrafo TR 30  
Treibertrafo TR 40  
Ausgangstrafo TR 50



Magnet. Miniatur-  
hörer Type ME 4  
Impedanz 8 Ω



Miniaturstecker  
Type S-1

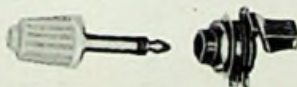

Miniaturgegenstecker  
Type G-1

Lautstärke-Regler  
Type TV-200 5 kΩ



International genormte  
Batterie für Taschen-Voll-  
super mit Transistoren  
SONY BL-006 P



Varistor  
Type 1 T 43



Satz NPN-Transistoren für einen Taschen-Super  
Typen: 1 x 2T 522, 2 x 2T 512, 3 x 2T 65



Diode  
Type 1 T 21

Angebote mit genauen technischen Daten, Bruttopreisen und  
Rabatten werden auf Wunsch dem Fachhandel zugesandt.

Ihre geschätzten Zuschriften erbeten an:

# TETRON

ELEKTRONIK GMBH.

NÜRNBERG, Königstraße 85 · Telefon 2 50 48



**Unser Lieferprogramm stets interessant und aktuell!**

- |   |   |
|---|---|
| <p>1. Kristallelemente jeder Art und Größe für die Einbau-Industrie</p> <p>2. Kristall-Mikrofonkapseln für Luftschall und Körperschall in verschied. Ausführungen</p> <p>3. Luftschall-Kleinstmikrofon KM 36/1</p> <p>4. Körperschall-Universal-Mikrofon KM 53/1</p> <p>5. Kristall-Lautsprecher-Chassis „FEDER-GEWICHT“, Serie mit 8 Typen</p> <p>6. Kristall-Doppelkopfhörer mit und ohne Regler, Weichgummi-Hörmuschel, ovale Form, drückt nicht, bedeckt das ganze Ohr, Lederkopfbügel <span style="float: right;">KL 54/2-4</span></p> | <p>7. Kristall-Kissensprecher mit und ohne Regler, Gummimanschette mit Aufhängeöse, mit dem neuen Anschraubstecker in der Manschette. <span style="float: right;">KL 53/4 und KL 52/4</span></p> <p><b>NEUHEIT!</b></p> <p>8. Kristall-Kissensprecher, Lautspr.-Chassis eingebettet in Schaumgummi Kissen mit Kunstleder, Kissen mit Gleitverschluß <span style="float: right;">KL 56/1</span><br/>auf besondere Bestellung mit Regler in der Leitung! <span style="float: right;">KL 56/2</span></p> |
|---|---|

**Fordern Sie unter Bezugnahme auf die Anzeige kostenlos einen Satz Prospekte an!**

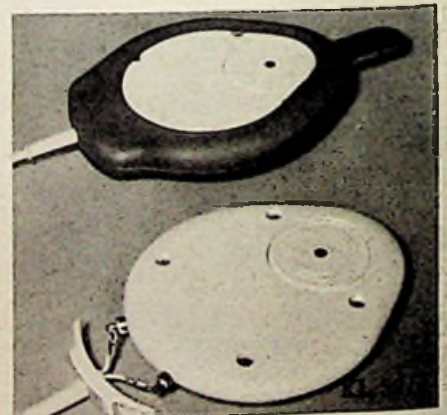
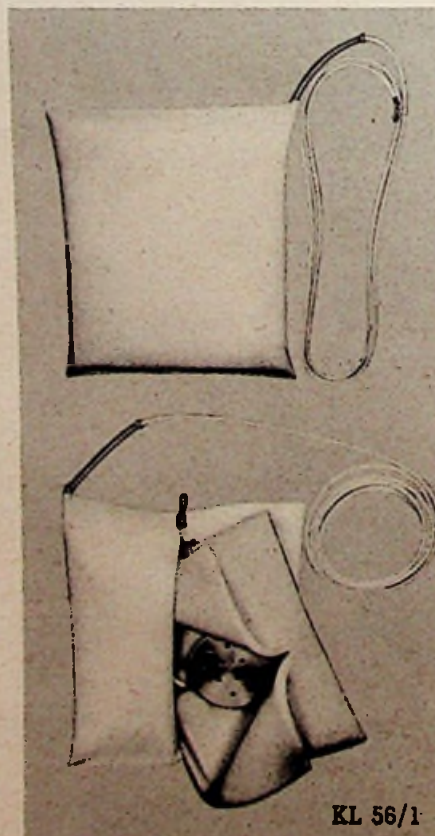

# Qualitäts- RADIO-FERNSEH- Bauelemente

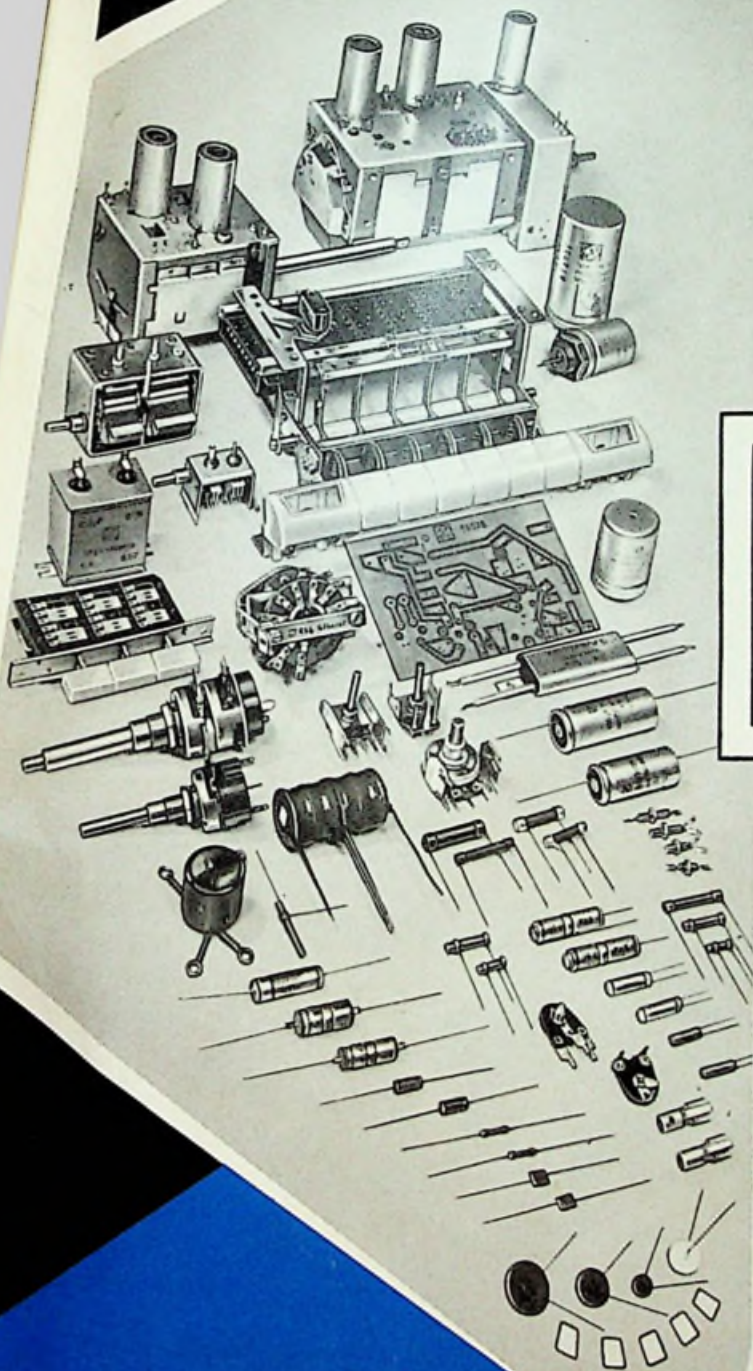

WIR FERTIGEN AN:  
DREHKONDENSATOREN  
TRIMMERKONDENSATOREN  
ELEKTROLYTKONDENSATOREN  
PAPIERKONDENSATOREN  
KUNSTSTOFFOLIENKONDENSATOREN  
KERAMIKKONDENSATOREN  
DREHWIDERSTÄNDE (POTENTIOMETER)  
FESTWIDERSTÄNDE  
HALBLEITERWIDERSTÄNDE „NEWI“  
NIEDERVOLTZERHACKER  
DRUCK- UND SCHIEBETASTEN  
FERNSEH-KANALSCHALTER  
STÜRSCHUTZMITTEL  
GEDRUCKTE SCHALTUNGEN

**N.S.F. NÜRNBERGER SCHRAUBENFABRIK UND ELEKTROWERK G.M.B.H.**  
**NÜRNBERG**

Halle 11, Obergeschoß, Stand 1114/1215

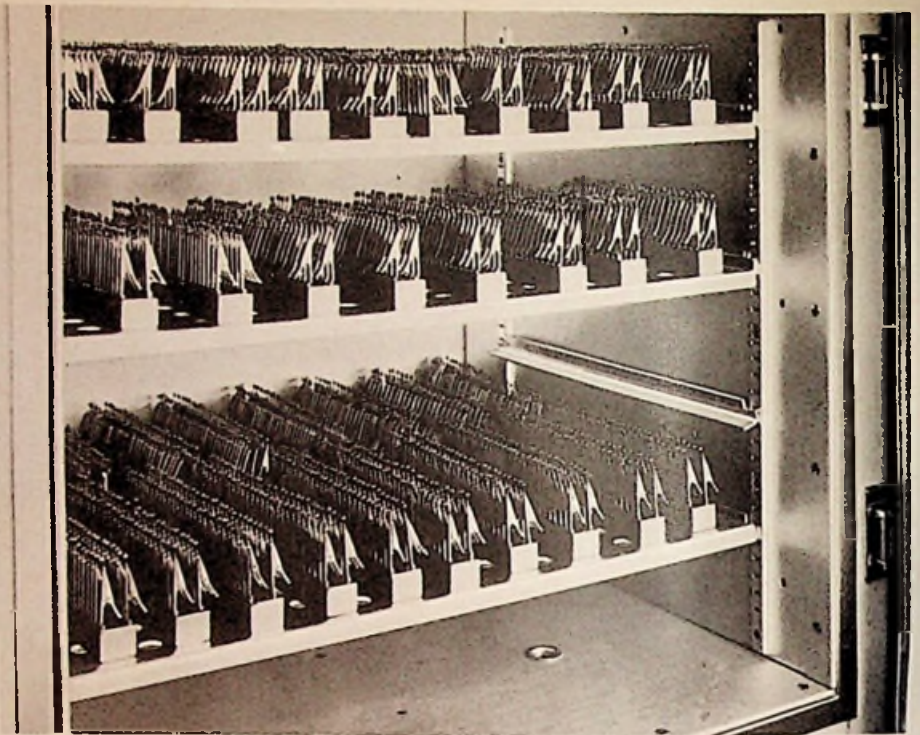

Trockenprozeß zur Oberflächenstabilisierung

## *Forschung, Erfahrung und Präzision*

waren die Wegbereiter der VALVO-Transistoren – angefangen von den ersten Laboratoriumsmustern bis zur gegenwärtigen Massenproduktion für Serien-Geräte.

Der Eintritt des Transistors in den Bereich der Großindustrie hat die Hersteller vor ständig wachsende Aufgaben gestellt. Auf der einen Seite galt es, für die verschiedensten Anforderungen Transistoren mit neuen, früher noch nicht erreichten Eigenschaften zu entwickeln, auf der anderen Seite mußten Methoden erarbeitet werden, die einen Einsatz im Serienbau risikolos erlauben.

Die VALVO GmbH hat über eine ausgedehnte Forschungsarbeit hinaus die Entwicklung einer dem Transistor angemessenen Schaltungstechnik und den Aufbau einer präzisierten Massenfertigung betrieben. Seit einigen Jahren stehen bewährte Anlagen für Fabrikation und Qualitätskontrolle zur Verfügung, mit deren Hilfe der Großindustrie serienmäßig betriebssichere und zuverlässige Transistoren geliefert werden können.

111 257/179

Endkontrolle und Codierung der Transistoren



# VALVO

HAMBURG 1 · BURCHARDSTRASSE 19